

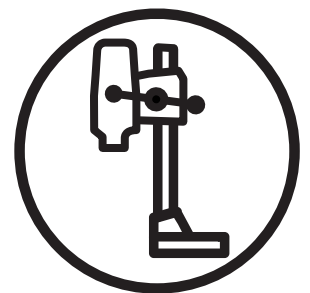

DS 50 AT/ATS
DS 70 AT

Руководство оператора

Пожалуйста, внимательно прочитайте это руководство
ДО использования машины и убедитесь, что Вы его поняли



RU

ЗНАЧЕНИЯ СИМВОЛОВ

Символы на машине:



ПРЕДУПРЕЖДЕНИЕ! При неправильном использовании машина может стать опасным инструментом, который может причинить оператору или другим людям серьезную травму или даже смерть.



Перед использованием машины внимательно прочитайте это руководство и убедитесь, что Вы понимаете инструкции.



Обязательно используйте:

- Одобренный защитный шлем
- Одобренные защитные наушники
- Защитные очки или маску
- Респиратор



Это изделие соответствует применимым директивам ЕС.



Гарантируйте, что вода не сможет просочиться в машину при сверлении потолка. Используйте подходящий водный коллектор и укройте машину пластиком, но не закрывайте воздухозаборники.

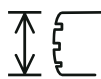

Двигатель установки должен быть разработан и работать с разрешенными размерами коронок. Макс. диаметр коронок указан на стенде.

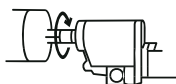

Установка для сверления должна соответствовать применимым законам и инструкциям так же, как и национальным требованиям.

Другие символы/наклейки на машине отсылают к специальным требованиям сертификации для отделенных рынков.

Символы в руководстве:

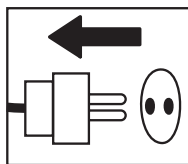

Дефектоскопия и/или обслуживание должны выполняться при выключенном двигателе и разъединенном штепселе.

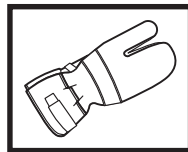

Используйте защитные перчатки.

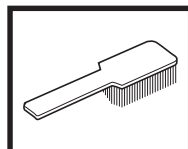

Требуется регулярная очистка.



Место визуальной проверки.

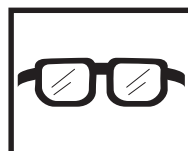

Обязательное использование защитных очков или маски

СОДЕРЖАНИЕ

Содержание

ЗНАЧЕНИЯ СИМВОЛОВ

Символы на машине:	2
Символы в руководстве оператора:	2

СОДЕРЖАНИЕ

Содержание	3
------------------	---

ЧТО ЕСТЬ ЧТО?

Что есть что на стенде?	4
-------------------------------	---

ПРАВИЛА ТЕХНИКИ БЕЗОПАСНОСТИ

Перед использованием нового стенда	5
Средства личной защиты	5
Общие меры предосторожности	6
Общие рекомендации по работе	6

ПРЕДСТАВЛЕНИЕ

Стенды DS50 и DS70	7
--------------------------	---

СБОРКА И УСТАНОВКА

Сборка стенда	9
Установка двигателя	9
Перед бурением	10

ОБСЛУЖИВАНИЕ

Обслуживание стендов	11
----------------------------	----

ТЕХНИЧЕСКИЕ ДАННЫЕ

Габариты	12
Поворотная колонка	13
Вес.....	13

Декларация соответствия ЕС	14
----------------------------------	----

ЧТО ЕСТЬ ЧТО?

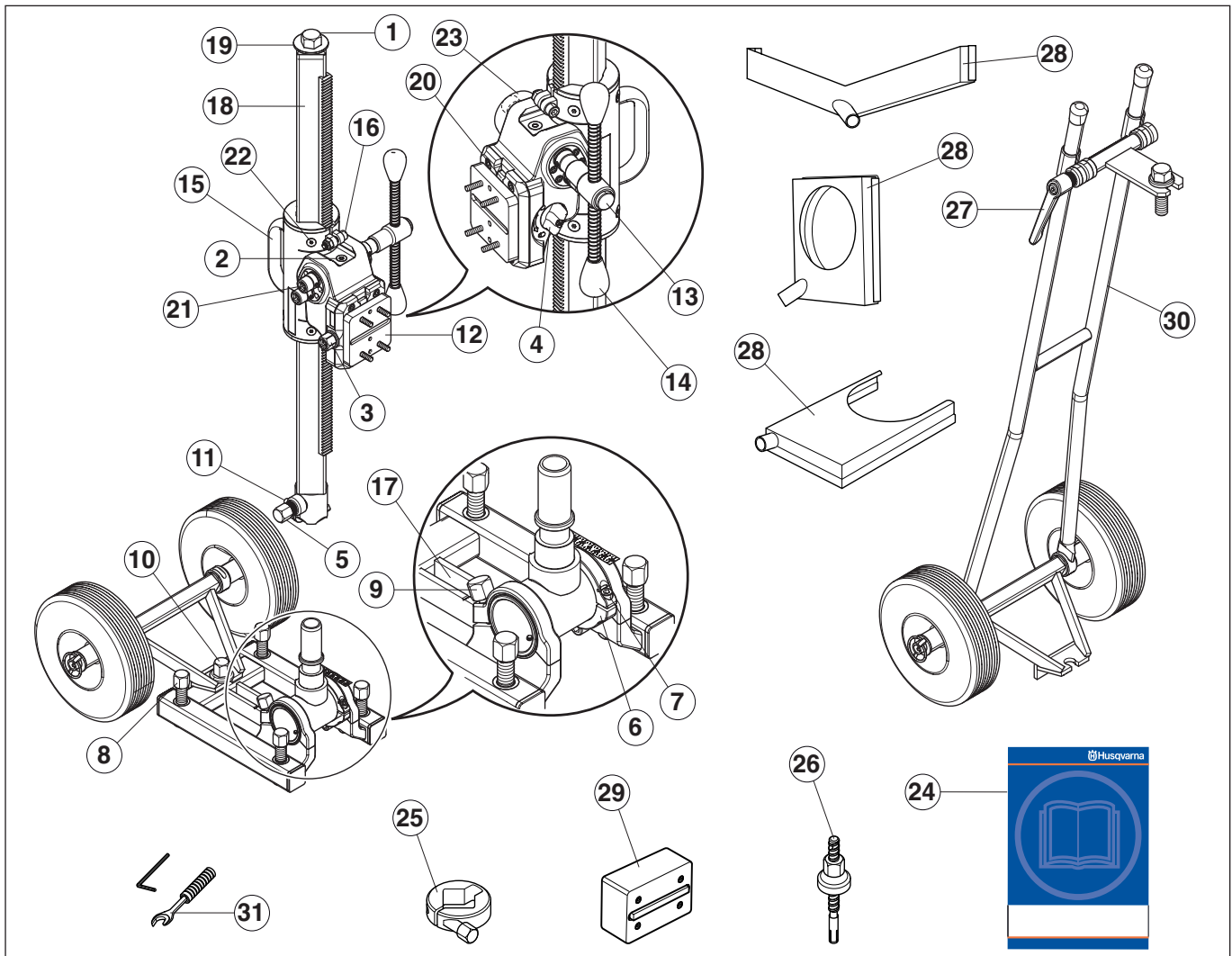

Что есть что на стенде?

- | | |
|---|--|
| 1. Распорный винт | 17. Крепежные планки - ребра жесткости |
| 2. Спиртовой уровень | 18. Колонка |
| 3. Винт – фиксатор площадки | 19. Ограничительная шайба |
| 4. Замок корпуса каретки | 20. Захват для быстрой установки |
| 5. Винт фиксации вращения колонки | 21. Место для рычага подачи |
| 6. Разъемное кольцо позиционирования колонки | 22. Винт настройки зазора втулок скольжения |
| 7. Винт фиксатор разъемного кольца | 23. Опорное кольцо для установки блока автоматической подачи (с обеих стороны каретки) (Аксессуар) |
| 8. Нивелировочные винты | 24. Руководство оператора |
| 9. Винт-фиксатор углового положения колонки | 25. Кольцо - ограничитель (Аксессуар) |
| 10. Винт крепления колесной пары | 26. Крепежный комплект (Аксессуар) |
| 11. Фиксатор винта поворота колонны | 27. Ручка - фиксатор |
| 12. Быстросъемная плита установки мотора | 28. Водосборники (Аксессуар) |
| 13. Кнопка фиксации рычага подачи | 29. Проставка для увеличения диаметра сверления (Аксессуар) |
| 14. Рычаг подачи | 30. Стабилизаторы (Аксессуар) |
| 15. Ручка | 31. Набор инструментов |
| 16. Винт настройки зазора между колонной и кареткой | |

ПРАВИЛА ТЕХНИКИ БЕЗОПАСНОСТИ

Перед использованием нового станда

- Пожалуйста, внимательно прочитайте руководство и убедитесь, что Вы понимаете его инструкции ДО начала использования машины.
- Эта машина разработана для того, чтобы сверлить бетонные, кирпичные и другие каменные материалы. Все другое использование является неправомерным.
- Машина предназначена для промышленного использования опытными операторами.
- Содержите рабочее место опрятным. Беспорядок ведет к рискам несчастных случаев.
- Также прочитайте руководство по двигателю и убедитесь, что тот совместим со стандом по характеристикам.

Используйте здравый смысл!

Невозможно описать каждую мыслимую ситуацию, в которой Вы можете оказаться. Будьте всегда осторожны и используйте Ваш здравый смысл. Избегайте ситуаций, в которых Вы чувствуете себя неуверенно. Если Вы после чтения этих инструкций сомневаетесь в технологии резки, Вы должны перед продолжением проконсультироваться с экспертом.

Если у Вас есть вопросы об использовании машины, не смущайтесь спрашивать. Мы охотно будем полезны и предложим Вас советы, а также поможем Вам использовать свою машину и эффективно и безопасно. Позвольте своему дилеру Husqvarna регулярно проверять машину и делать ремонты и существенные настройки. Вся информация и все данные в этом Руководстве были применимы на момент отправки его в печать.



ПРЕДУПРЕЖДЕНИЕ! Ни в коем случае не изменяйте оригинальную конструкцию машины без одобрения фирмы - производителя. Используйте оригинальные запасные части. Несанкционированные изменения и/или приспособления могут привести к серьезной травме или смерти пользователю или другим.

Средства личной защиты



ПРЕДУПРЕЖДЕНИЕ! При каждом случае работы с машиной Вы должны применять испытанные средства личной защиты. Средства личной защиты не могут устранить риск травмы, но могут снизить степень травмы, если несчастный случай все таки случится. Уточните у своего дилера выбор правильных средств.

- Защитный шлем
- Защитные наушники
- Защитные очки или щиток

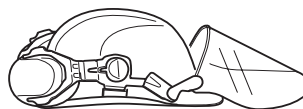

- Респиратор

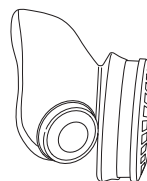

- Прочные перчатки с жестким хватом.

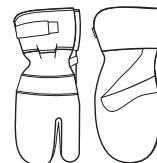

- Облегающая и прочная удобная одежда, не ограничивающая свободу движений.



- Ботинки со стальными носками и нескользящей подошвой.



- Знайте, где поблизости есть аптечка.



ПРАВИЛА ТЕХНИКИ БЕЗОПАСНОСТИ

Общие меры предосторожности

Не используйте машину без предварительного прочтения этого Руководства и понятия его смысла.



ПРЕДУПРЕЖДЕНИЕ! При работе с инструментом, имеющем свое движение, есть риск травмирования. Чтобы избежать травм, носите защитные перчатки.

- Никогда не используйте машину, если Вы устали, приняли алкоголь или препараты, которые могут воздействовать на Ваше зрение, мышление или координацию.
- Обязательно используйте средства личной защиты износа.
- Никогда не используйте машину с дефектами. Регулярно проводите проверки и обслуживание, описанные в этом руководстве. Некоторые виды обслуживания должны выполняться специально обученными специалистами. См. главу «Обслуживание».
- Никому не позволяйте использовать машину без проверки понимания ими содержания этого руководства.
- Люди и животные могут отвлечь Вас и заставить потерять контроль над машиной. Поэтому всегда оставайтесь сосредоточенными на задаче.
- Будьте внимательны: одежда, длинные волосы и драгоценности могут попасть в движущиеся части.

Транспортировка и хранение

- Чтобы предохранить Ваш стенд от повреждений, не храните и не переносите стенд с установленным мотором.
- Храните технику в закрываемом месте вне доступа детей и посторонних людей.
- Храните стенд и двигатель в сухом теплом месте.

Общие правила работы



Основные правила безопасности

- Не используйте машину при плохой погоде, типа плотного тумана, дождя, сильного ветра, интенсивного холода, и т.д. Работа при плохой погоде утомляет и может создавать опасные условия, например, скользкие поверхности.
- Никогда не начинайте работать с мощным резчиком прежде, чем очистите зону работ, и найдете жесткую точку опоры. Контролируйте все предметы, могущие неожиданно сместиться. Убедитесь, что заготовка при резке не может сдвинуться и упасть, причиняя травму. Соблюдайте особую осторожность при работе на наклонной поверхности.
- Для обеспечения безопасности рабочего места убедитесь, что зона работ освещена достаточно.
- Убедитесь, что в зоне резания не проложены никакие трубы или электрические кабели.
- Следите за местом предполагаемого выхода коронки при сверлении насквозь. Огородите зону выхода и убедитесь, что никто и ничто не сможет быть поврежден.
- Убедитесь, что при работе с машиной недалеко от Вас есть другой человек, который сможет Вам помочь, если несчастный случай все же произойдет.
- Содержите все части в хорошем состоянии и проверяйте, что все крепления зажаты должным образом.

ПРЕДСТАВЛЕНИЕ

Стенды DS50 и DS70

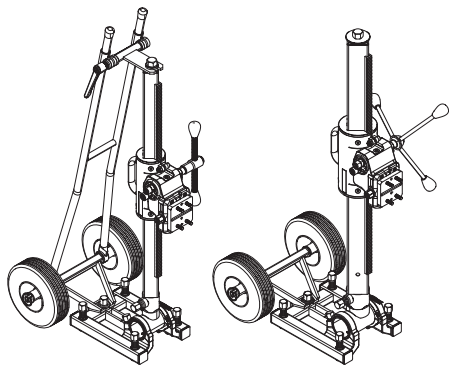

Мы желаем, чтобы Вы были довольны своим изделием и чтобы оно было Вашим помощником в течение долгого времени. Считайте это руководство ценным документом. Следуйте его смыслу и продолжительность жизни и стоимость машины могут быть продлены. Если Вы будете продавать эту машину, убедитесь, что покупатель получит и это руководство.

Покупка нашего изделия обеспечивает Вам доступность профессиональных советов и ремонтов, когда это станет необходимым. Если Ваш продавец не является одним из наших уполномоченных дилеров, спросите у него адрес ближайшей к Вам мастерской.

Husqvarna Construction Products проводит политику непрерывного улучшения изделия и поэтому резервирует право изменять конструкцию своих машин без уведомления, и без обязательств модификации уже выпущенных изделий.

- Стенды имеют модульную конструкцию.



- Стенды закрепляются анкерными болтами.
- Колонка может быть отделена от опорной плиты. Это делает сборку проще.

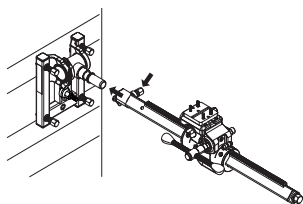

Каретки станков имеют две передачи: 2.5:1 и 1:1. Рычаг подачи может быть установлен с обеих сторон каретки.

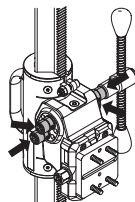

- Каретка оснащена быстросъемной площадкой для многих двигателей.

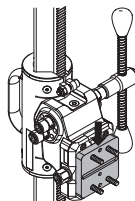

- Степень скольжения каретки по колонке регулируется 2 винтами.

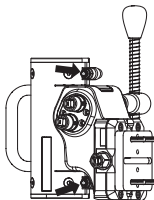

- Рычаг подачи оснащен кнопкой фиксации положения.

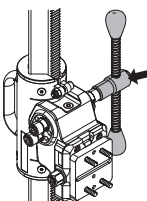

- Стенд имеет возможность делать бурение под углом и разворота колонки.
- Для изменения настроек необходимы только ключ на 24 мм и шестигранник на 6 мм.



- Колонка с двигателем может поворачиваться на 360°.
- На каретку с обеих сторон можно устанавливать блок автоматической подачи.

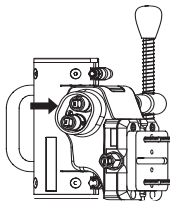

- Колеса станка являются съемными.

ПРЕДСТАВЛЕНИЕ

Аксессуары

- Водосборники
- Крепеж для быстрой установки блока автоматической подачи (с обеих сторон каретки)
- Кольцо - упор
- Комплект крепления
- Проставка
- Стабилизатор для дополнительного упора.

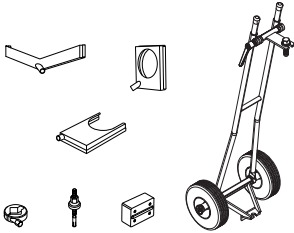

СБОРКА И УСТАНОВКА

Сборка стэнда

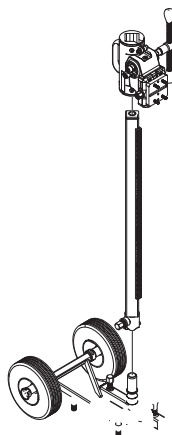

1. Просверлите отверстие 16 мм в полу или в стене и закрепите анкерный болт.
2. Привинтите опорную плиту. Убедитесь, что анкер закреплен правильно.

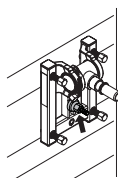

- Колонка крепится в угловом кронштейне опоры. Затяните стяжной винт гаечным ключом 24 мм.

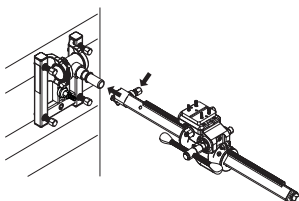

Колонка может быть повернута на 360°. С помощью стяжного винта колонка может быть развернута в четыре положения

3. Колонку можно наклонить, ослабив винты – фиксаторы ключом 24 мм.

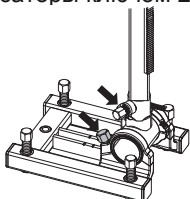

- Чтобы наклонить колонку параллельно опорной плите, ослабьте винт на разъемном кольце положения.

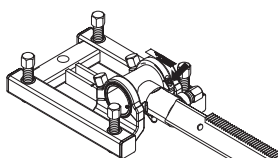
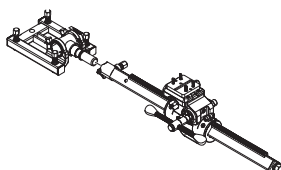

Установка двигателя



1. Зафиксируйте каретку на колонке ручкой замка.

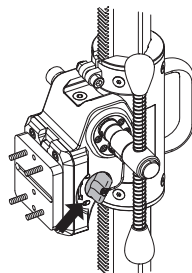

2. Ослабьте стяжной болт фиксатора захвата.

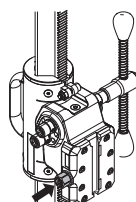

3. Перед установкой или снятием двигателя отделите от него коронку.

4. Прикрепите двигатель к монтажной площадке. Установите площадку с мотором в направляющие захвата каретки.

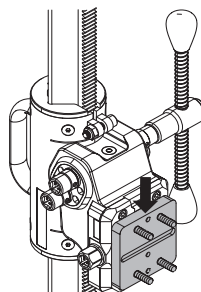

5. Затяните стяжной болт фиксации захвата.

6. Наденьте рычаг подачи на вал желаемой передачи.

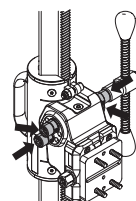

7. Освободите каретку.

8. Начиная сверление. См. руководство по мотору.

Степень скольжения каретки настроена на фабрике. Чтобы ее скорректировать, см. главу «Обслуживание».

СБОРКА И УСТАНОВКА

Перед сверлением



ПРЕДУПРЕЖДЕНИЕ! Перед сверлением проверьте затяжку сжимных винтов. Если керн остается в коронке, то при выводе коронки из поверхности могут произойти серьезные несчастные случаи.



ПРЕДУПРЕЖДЕНИЕ! При использовании вакуумного крепления убедитесь, что опорная поверхность не является пористой и не может оторваться от плиты. Убедитесь в достаточности мощности вакуумного насоса для удержания стенда.



Никогда не используйте вакуумное крепление для сверления в потолок. Небрежное использование стенда может привести к серьезной травме, и даже со смертельным исходом.

ВАЖНО! При сверлении в потолок гарантируйте, что вода не сможет попасть в машину. Используйте подходящий водосборник и прикройте машину, однако, не закрывайте воздухозаборники.

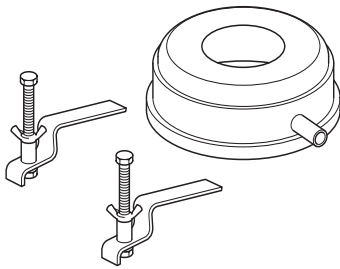

ТЕХНИЧЕСКОЕ ОБСЛУЖИВАНИЕ

Обслуживание стенов



Срок службы Вашей машины может быть значительно продлен, если ее правильно использовать и обслуживать.

ВАЖНО! Для того, чтобы операторы не подвергались большим рискам, все ремонты должны выполняться уполномоченными ремонтниками.

Очистка и смазка



ВАЖНО! Удаляйте двигатель установки.

- Для функционирования стенов важно, чтобы они всегда сохранялись чистыми.
- Чистить стенд можно с мойкой высокого давления, а затем вытереть насухо.
- Смажьте все движущиеся части стенов. Чтобы не было коррозии, применяйте обычную консистентную смазку.

Ежедневное обслуживание

1. Проверьте затяжку гаек и винтов.
2. Очистите машину снаружи.
3. Проверьте легкость скольжения каретки по колонке. При наличии люфта между пластиковыми втулками и колонкой замените втулки.

Замена втулок каретки

1. Снимите двигатель.
2. Снимите каретку с колонки.

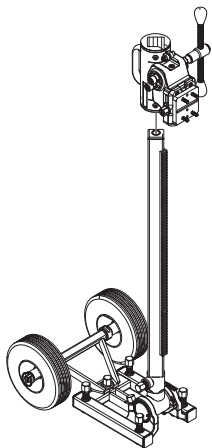

3. Ослабьте настроечные винты.

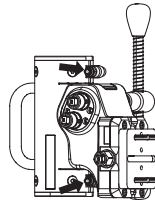

4. Ослабьте 4 пары винтов крепления втулок.

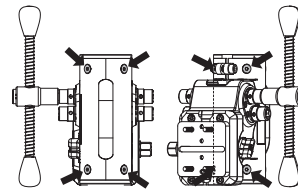

5. Вытащите пластиковые втулки.

6. Уложите стенд.

7. Наденьте на колонку новую нижнюю втулку. Наденьте на колонку каретку и вставьте в нее нижнюю втулку. Наденьте на колонку новую верхнюю втулку и вставьте ее в корпус каретки.

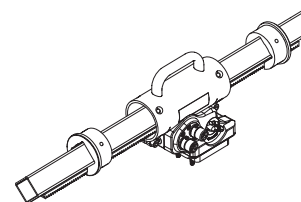

ВАЖНО! Поверхности втулок должны быть параллельны.

8. Затяните задние стяжные винты (4). Затем затяните передние винты.

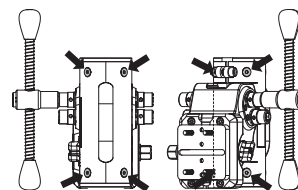

9. Настройте зазор между колонкой и кареткой настроечными винтами.

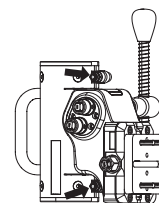

ТЕХНИЧЕСКИЕ ДАННЫЕ

Размеры

DS50 DS70

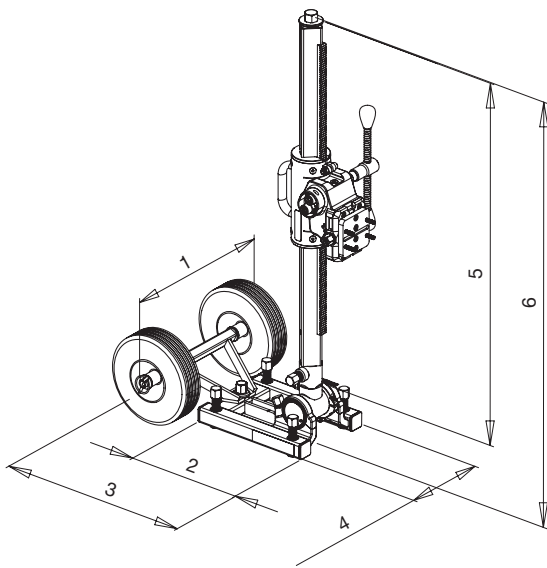

DS50 ATS

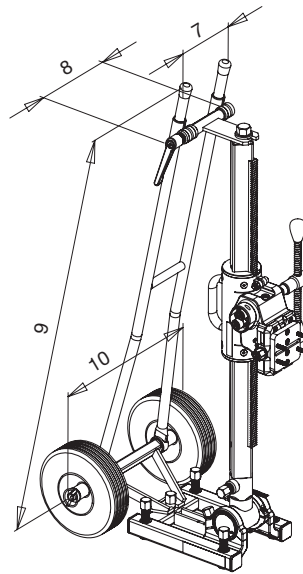

	DS 50, мм	DS 70, мм
1	438	438
2	320	340
3	526	546
4	235	265
5	971	1026
6	1140	1205
7	177	-
8	231	-
9	1158	-
10	450	-

DS50 DS70

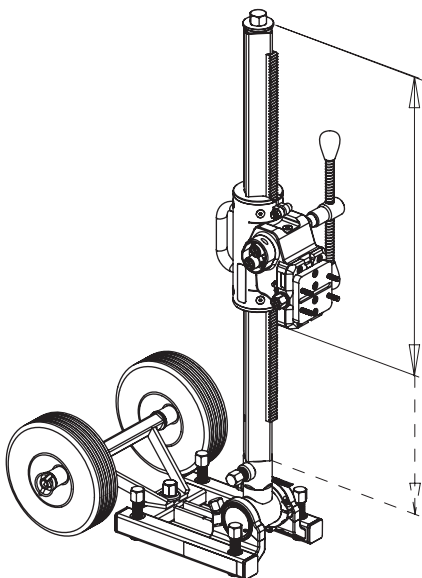

Ход, мм

DS50	0-676
DS70	0-757

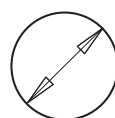

диаметр сверла, макс.

350
600

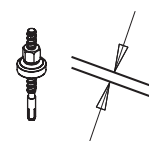

Анкерный крепеж

20
20

ТЕХНИЧЕСКИЕ ДАННЫЕ

Поворотная колонка

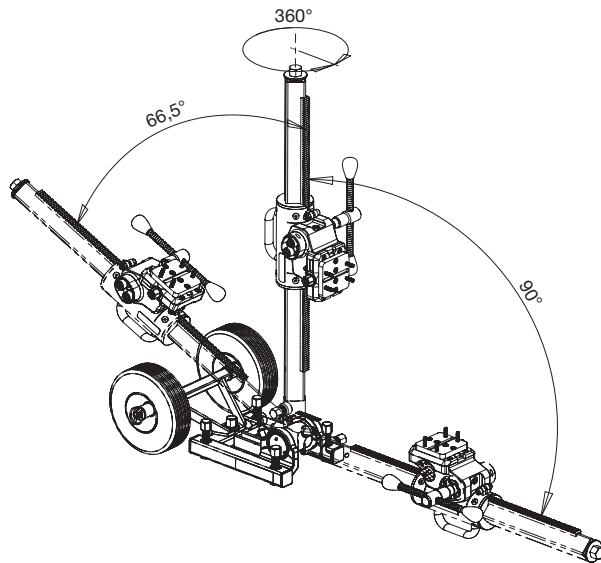

Вес

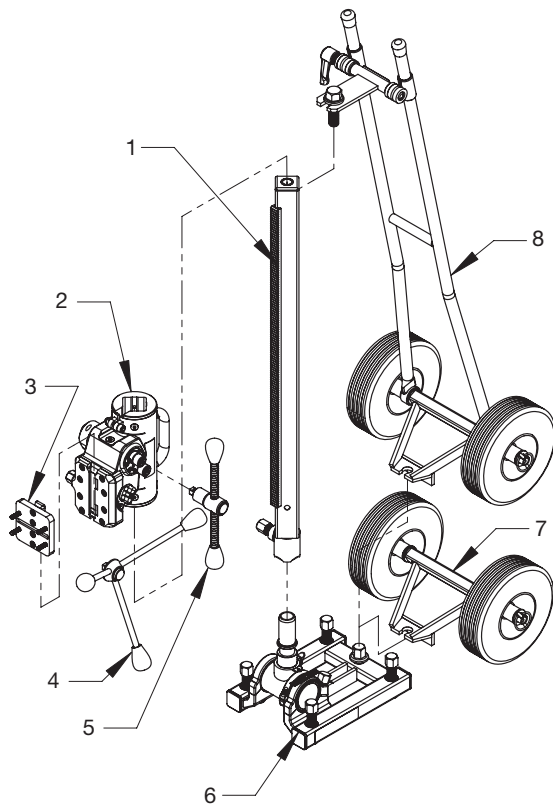

	DS 50, кг	DS 70, кг
1 Колонка	6,7	9,1
2 Каретка	7,8	9,7
3 Быстросъемная пластина	0,6	0,6
4 Рычаг подачи	-	0,8
5 Рычаг подачи	0,8	-
6 Опорная плита	9,2	12,0
7 Колесная пара	4,1	4,1
Вес без стабилизаторов	29,2	36,3
8 Стабилизаторы	9,1	-

ТЕХНИЧЕСКИЕ ДАННЫЕ

Декларация соответствия ЕС

(только для стран Европы)

Husqvarna Construction Products, SE-433 81 Partille, Sweden, tel: +46-31-949000, с полной ответственностью объявляет, что станды Husqvarna DS50AT и DS70AT, начиная с 2007 года и далее (год ясно указан на шильде машины рядом с серийным номером) произведены в соответствии с требованиями Директив Совета Европы:

«О машинах» 98/37/ЕС от 22 июня 1998 года, включая приложение IIA.

При производстве использовались следующие стандарты:

SE-EN12348

Представленный стенд идентичен образцу, прошедшему типовые испытания ЕС. Стенд должен соответствовать применимым местным Директивам.

Гетеборг, 5 мая 2006 г.

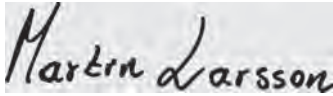

Martin Larsson, R&D-manager



www.husqvarnacp.com

1150979-56



2007-12-26