

energy station



FR Sommaire

Description générale.....	2
Montage	2
Utilisation : mise en garde	3
Fonction démarreur	3
Fonction testeur des batteries internes	4
Fonction chargeur de batterie	4
Anomalies, causes, solutions.....	6
Conseils et avertissements	7
Certificat de garantie	8
Attestation de conformité	37
Pictogrammes	38
Spécifications techniques.....	40

EN Contents

General description.....	9
Assembly	9
Use: warning.....	10
Starter mode.....	10
Internal batteries tester mode	11
Starter mode.....	11
Anomalies, causes, remedies.....	13
Advice and warnings.....	14
Declaration of compliance	37
Symbols.....	38
Technical specifications.....	40

DE P :16-22/37-40

ES P :23-29/37-40

RU P : 30-36/37-40



Nous vous félicitons pour votre choix car cet appareil a été conçu avec le plus grand soin. Pour en tirer le maximum de satisfaction, nous vous conseillons de lire avec attention ce manuel d'instruction. Conserver le pour pouvoir le relire plus tard si nécessaire.

Description générale

Energy Station est un démarreur autonome destiné au démarrage des véhicules équipés d'une batterie de 12 V / 24V. Le chariot permet de positionner 1 ou 2 batteries de 12V (6 éléments de 2V) d'une capacité allant jusqu'à 180 Ah chacune. L'appareil intègre 2 chargeurs de batterie automatiques pour charger les batteries internes mais aussi externes ainsi qu'un testeur de batterie. En mode démarreur, l'électronique du véhicule est protégée contre les surtensions.

Montage

Chariot

Visserie : 4 vis tête, 8 vis M5x12, 2 vis M6x50, 30 vis M8x12, 30 écrous M8

Outils nécessaires au montage (non fournis): 1 jeu de clé 6 pans, 1 clé plate de 10 et de 8 et 1 tournevis avec embout torx T20 (pour la poignée)

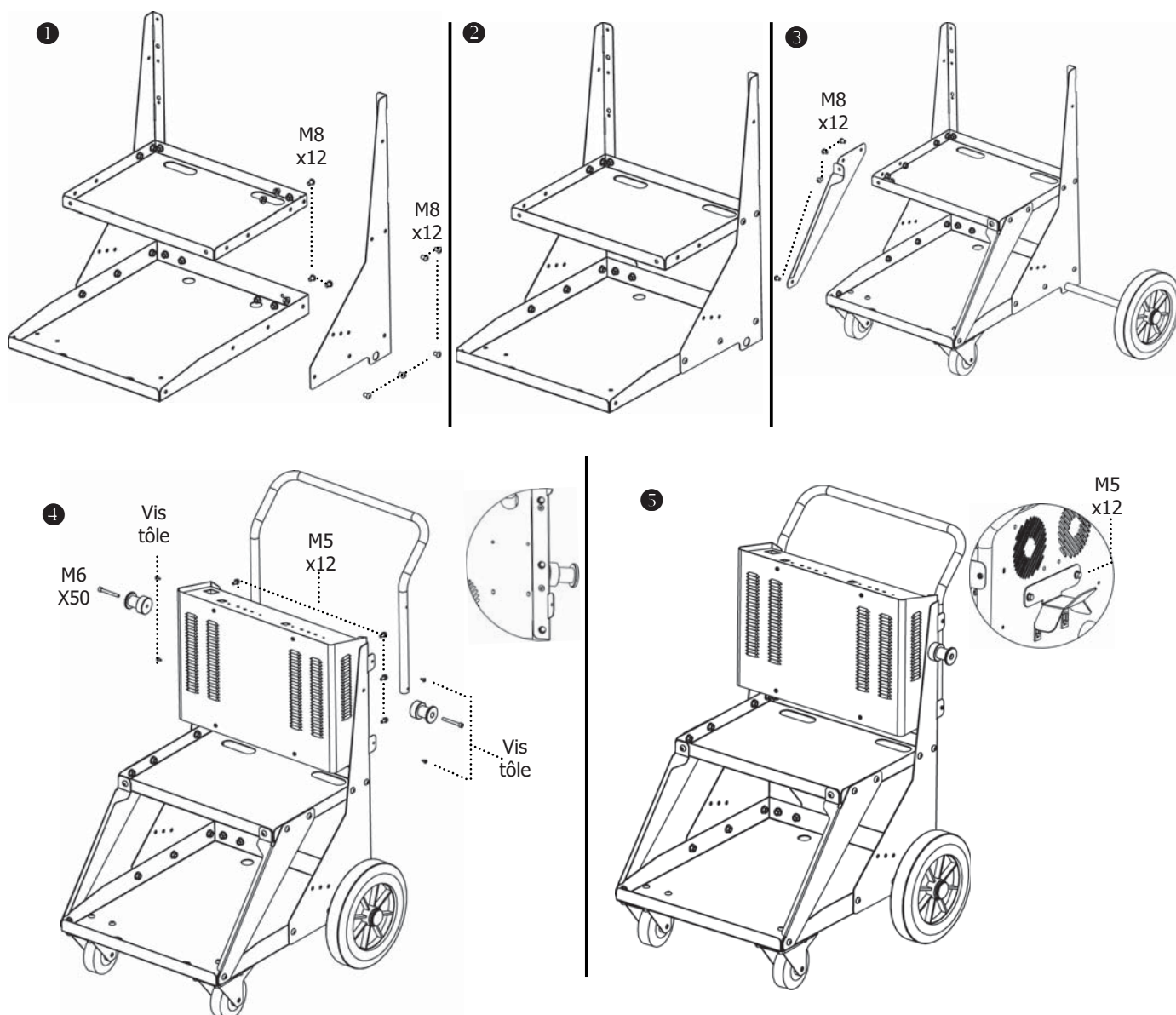

Batteries Internes et pinces de charge

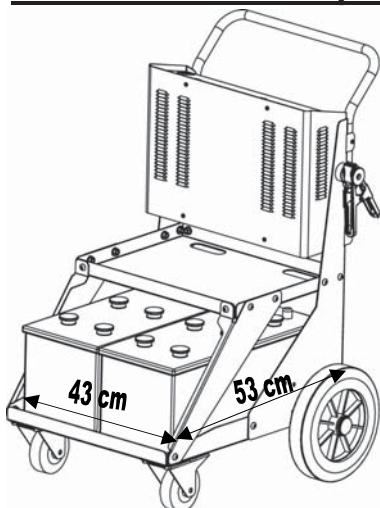

Avant toute utilisation, installer les deux batteries « internes » (non fournies): batteries au plomb à électrolyte liquide ou gel 12V d'une capacité de 120 à 180 Ah maximum chacune. Leurs dimensions ne doivent pas excéder 45 cm x 53cm.

Pour les installer :

- Débrancher le cordon secteur ou mettre l'interrupteur de charge en position « 0 ».
- Fixer les 4 colliers de serrage fournis sur les 4 câbles.
- Raccorder les batteries à l'Energy Station en respectant les polarités :
 - câble rouge au + de la batterie.
 - câble noire au - de la batterie.

Utilisation : mise en garde

➔ **En position repos, les pinces de charges doivent impérativement être placées sur leur support et non sur la poignée sous risque d'arc électrique et court-circuit, avec pour conséquence la décharge profonde des batteries.**

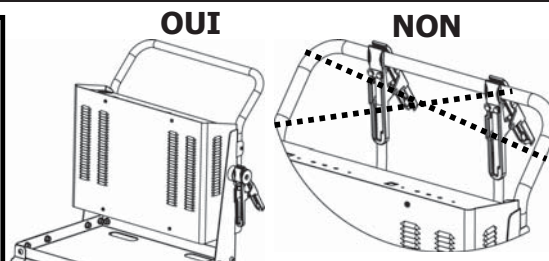

Fonction démarreur

Mode 12V

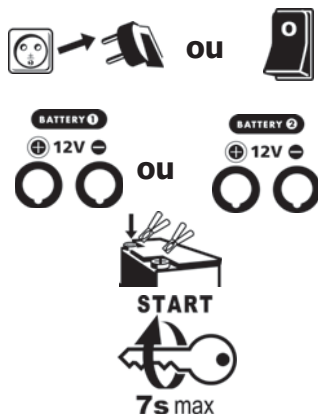

- Débrancher le cordon secteur ou mettre l'interrupteur de charge en position « 0 ».
- Connecter les câbles sur les sorties de la batterie 1 ou 2.
- Connecter les pinces sur la batterie du véhicule à démarrer en respectant les polarités.
- Tourner la clé de votre véhicule, pour activer la fonction démarreur.
Nb : Si votre moteur ne démarre pas, attendre 3 minutes entre 2 tentatives de démarrage.
- Recharger les batteries après utilisation (cf. fonction chargeur).

Mode 24V

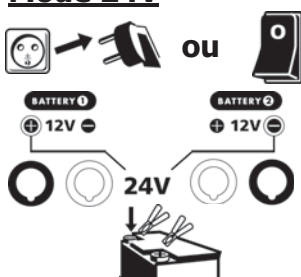

- Débrancher le cordon secteur ou mettre l'interrupteur de charge en position « 0 ».
- Connecter les câbles sur la sortie 24V.
- Connecter les pinces sur la batterie du véhicule à démarrer en respectant les polarités.



- Tourner la clé de votre véhicule, pour activer la fonction démarreur.
Nb : Si votre moteur ne démarre pas, attendre 3 minutes entre 2 tentatives de démarrage.
- Recharger les batteries après utilisation (cf. fonction chargeur).

Fonction testeur batteries internes

Pour tester les batteries de l'Energy Station :



- Débrancher le cordon secteur ou mettre l'interrupteur de charge en position « 0 ».



- Appuyer sur le bouton de la batterie à tester, le résultat s'affiche :



Voyant vert : batterie chargée (tension supérieure à 12.8V).
=> démarrage possible.



Voyant orange : batterie partiellement chargée (tension comprise entre 12.8V et 12.4V), => il est fortement conseillé de recharger avant utilisation.



Voyant rouge : batterie déchargée (tension inférieure à 12.4V).
=> démarrage impossible.



Aucun voyant : pas de batterie détectée ou batterie très déchargée (<6V)
=> démarrage impossible.

Nb : Le test n'est significatif que si la batterie est au repos depuis au moins 15 minutes.

Fonction chargeur

Recharge batteries internes de l'Energy Station

Pour que l'Energy Station soit toujours opérationnel et pour qu'il délivre la puissance de démarrage maximale, il est conseillé de le charger après chaque utilisation et de le laisser en charge jusqu'à la prochaine utilisation.

L'Energy Station intègre 2 chargeurs automatiques qui chargent et qui gardent chargé à 100% et sans surveillance les 2 batteries internes (Floating System).

Pour charger les batteries internes :



- Brancher le chargeur sur l'alimentation secteur 230V 50/60Hz.



- Mettre l'interrupteur du chargeur en position « I ».

- Avant de débuter la charge, l'appareil vous indique l'état de la batterie pendant 2 sec. :







Voyant rouge : batterie est fortement déchargée.



Voyant orange : batterie est déchargée mais un démarrage est envisageable.



Voyant vert : batterie est chargée.

- L'appareil vous indique ensuite l'état de la charge :
 - ● ○  Voyant orange fixe : charge – montée de tension de la batterie. (12 heures max)
 -  ○  Voyant orange clignotant – régulation de la tension (2h ou 24 heures si la batterie est sulfatée).
 - ○ ●  **OK** Voyant vert : batterie chargée. Démarrage possible. Laisser l'appareil branché sur le secteur si vous ne l'utilisez pas.

Recharge batteries externes.





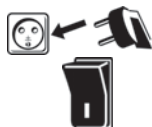
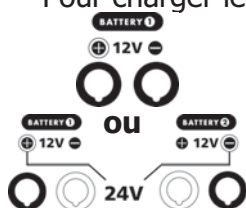

Le chargeur peut charger des batteries 12V ou 24V à l'électrolyte liquide ou gel de 35 Ah à 225 Ah.

En mode 12V : afin de recharger rapidement les batteries externes, il est conseillé que la batterie interne de la sortie choisie soit chargée.

En mode 24V : il est impératif d'avoir les batteries présentes et chargées.

Pour charger les batteries externes :



- Connecter les câbles sur les sorties nécessaires 12V (sorties 1 ou 2), 24V
- Relier les pinces (+ rouge et – noire) aux bornes + et – de la batterie en assurant un bon contact.
- Brancher le chargeur sur une alimentation secteur 230V 50/60Hz.
- Mettre l'interrupteur du chargeur en position « I ».
- Avant de débuter la charge, l'appareil vous indique l'état des 2 batteries additionnées pendant 2 sec. :
 - ○ ○  Voyant rouge : batterie est fortement déchargée.
 - ● ○  Voyant orange : batterie est déchargée mais un démarrage est envisageable.
 - ○ ●  **OK** Voyant vert : batterie est chargée.
- L'appareil vous indique ensuite l'état de la charge :
 - ● ○  Voyant orange fixe : charge – montée de tension de la batterie. (12 heures max)
 -  ○  Voyant orange clignotant – régulation de la tension (2 ou 24 heures si la batterie est sulfatée)
 - ○ ●  **OK** Voyant vert : batterie chargée. en position 24V : attendre que les voyants des 2 chargeurs soit dans cette position.

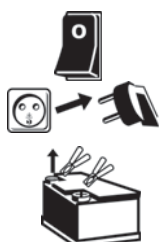

- Quand la batterie est chargée, positionner l'interrupteur sur 0.
- Débrancher le câble d'alimentation.
- Débrancher les pinces.

Anomalies, causes, remèdes

		CONSTATATIONS	CAUSES	remèdes
MODE DÉMARREUR	①	Le véhicule ne démarre pas.	Les batteries internes sont déchargées.	Vérifier l'état des batteries internes en appuyant sur les boutons test. Recharger les si nécessaire.
			Vous avez effectué plusieurs essais de démarrage sans pause.	Attendre 3 minutes entre 2 tentatives de démarrage. Un démarrage ne doit pas durer plus de 7 secondes.
			Erreur tension.	Vérifier que la tension de démarrage sélectionnée correspond bien à la tension de la batterie du véhicule.
	②	De violentes étincelles apparaissent au moment du contact des pinces sur la batterie du véhicule.	Erreur de tension.	Vérifier que les branchements et que la tension de démarrage correspond bien à la tension sélectionnée.
			Inversion de polarité.	Brancher le câble rouge sur la borne (+) de la batterie et le câble noir sur la borne (-).
	③	Les batteries internes sont chargées, le choix de la tension de démarrage est correct mais le véhicule ne démarre pas.	Problème véhicule (redresseur, démarreur, bougies de préchauffage...)	Se rapprocher d'un professionnel.
MODE CHARGEUR	①	La led rouge clignote (après 24h de charge).	La batterie ne prend pas la charge ou sa tension ne monte pas suffisamment.	Vérifier que les colliers sont bien serrés sur les bornes de la batterie. Nettoyer les bornes et redémarrer la charge. Si la led rouge clignote à nouveau, vos batteries sont endommagées.
	②	Les leds orange et verte clignotent tour à tour pendant la charge.	Protection thermique du chargeur.	Attendre quelques minutes (5 à 10 minutes) pour laisser refroidir l'appareil. La charge reprendra automatiquement dès que la température aura suffisamment chuté.
	③	La Led orange clignote pendant plus de 3h et ne passe pas au vert.	La batterie est sulfatée ou fortement déchargée.	Le chargeur détecte la présence d'une batterie sulfatée ou profondément déchargée. Il tentera de la restaurer avec une charge spécifique de 24h.

MODE TESTEUR	④	Aucune led ne s'allume	Le fusible a fondu : surintensité sur d'alimentation secteur.	Remplacer le fusible. Vérifier votre alimentation secteur.
			Pas de batterie.	Le chargeur ne détecte pas de batterie ou votre batterie est irrécupérable (tension >0,5V).
			Inversion de polarité des batteries.	Brancher le câble rouge sur la borne (+) de la batterie et le câble noir sur la borne (-)
			Problème d'alimentation secteur.	Vérifier votre alimentation secteur.
	⑤	En mode 24V, les voyants de charge orange et vert clignotent anormalement	Pour charger une batterie externe de 24V, Energy Station a besoin de ses 2 batteries internes pour fonctionner.	Positionner la ou les batteries internes manquantes.
①	Après avoir appuyé sur le bouton test, aucun voyant ne s'allume.	L'appareil est branché sur le secteur et l'interrupteur charge est allumé.	Eteindre l'appareil (interrupteur charge sur 0) ou déconnecter le chargeur du secteur 230V. Appuyer à nouveau sur le bouton de test.	
		Il n'y a pas de batterie.	Vérifier les branchements de la batterie interne (colliers de serrage...)	
		La tension de la batterie est trop faible.	Dans ce mode, le chargeur s'alimente à travers la batterie à tester. Si la tension de la batterie est trop faible (<6V), aucune led ne s'allume.	
②	2 leds clignotent par intermittence	Le test s'actualise toutes les 0.5 secondes. La tension de la batterie se situe sur le seuil de basculement.	Lors de la lecture, prendre le cas le plus défavorable	

Conseils et avertissements

- Gaz explosif, éviter les flammes et les étincelles. Pendant la charge, la batterie doit être placée dans un emplacement bien aéré.
- Protéger l'appareil contre la pluie et l'humidité.
- L'appareil doit être relié à un socle de prise de courant 230 V relié à la terre.
- L'appareil doit être placé de façon telle que la fiche de prise de courant soit accessible.
- Examiner l'Energy Station régulièrement, en particulier le câble, la fiche et l'enveloppe, pour détecter tout dommage. Si l'appareil est endommagé, il ne doit pas être utilisé avant sa réparation.

- Si le câble d'alimentation est endommagé, il doit être remplacé par le fabricant, son service après vente ou une personne de qualification similaire, afin d'éviter un danger.
- Fonction chargeur : La borne de la batterie non reliée au châssis du véhicule doit être connectée la première. L'autre connexion doit être effectuée sur le châssis loin de la batterie et de la canalisation de combustible.
- Fonction chargeur : Après l'opération de charge, débrancher le chargeur du réseau, puis retirer la connexion du châssis du véhicule et la connexion de la batterie, dans l'ordre indiqué.
- Produit faisant l'objet d'une collecte sélective. Ne pas jeter dans une poubelle domestique.
- L'appareil ne doit pas être utilisé comme un jouet par de jeunes enfants, ou être utilisé par de jeunes enfants ou personnes handicapées sans surveillance.
- A n'utiliser en aucun cas pour charger des piles ou des batteries non-rechargeables.
- Ne pas mettre en court circuit les pinces pendant la charge.
- Ne pas ouvrir l'appareil. Toute modification non effectuée par un technicien de la société GYS entraîne l'annulation de la garantie et de la responsabilité de la société GYS.
- Lorsque L'Energy Station est équipé de batteries internes, il est conseillé de le déplacer l'horizontal. Afin d'éviter de faire déborder le liquide des batteries, n'accepter que pendant de très courts instants des angles de 35° maximum.

Conditions de garantie

- La garantie couvre tout défaut ou vice de fabrication pendant 1 an, à compter de la date d'achat (pièces et main d'œuvre).
- La garantie ne couvre pas les erreurs de tension, incidents dus à un mauvais usage, chute, démontage ou toute autre avarie due au transport.
- La garantie ne couvre pas l'usure normale des pièces (Ex. : câbles, pinces, etc.).

En cas de panne, retournez l'appareil au point S.A.V GYS, en y joignant :

- Un justificatif d'achat date (ticket de sortie de caisse, facture....)
- une note explicative de la panne.

Attention : notre SAV n'accepte pas les retours en port dû.

Après la garantie, notre SAV assure les réparations après acceptation d'un devis.

Contact SAV : Société Gys-134 Bd des Loges

BP 4159-53941 Saint-Berthevin Cedex

Fax: +33 (0)2 43 01 23 75

Congratulations for the selection of this product which has been designed with a great care. To get the best of it, please read carefully the following instructions. Keep this instruction manual safe, you may want to read it again later.

General description

Energy Station is an autonomous starter designed to start vehicles with a 12V or 24V battery. The trolley enables to place 1 or 2 12V batteries (6 2V cells) for a capacity up to 180Ah each. The machine integrates 2 automatic battery chargers to charge the internal and external batteries and a battery tester. In starter mode, the electronic of the vehicle is protected against overvoltage.

Assembly

Trolley

Fastenings : 4 screws, 8 M5x12 screws, 2 M6x50 screws, 30 M8x12 screws, 30 M8 nuts.

Tools necessary for the assembly (not provided): 1 set of Allen keys, 1 wrench of 10 and 8, 1 screwdriver with screwdriver bit torx T20 (for the handle)

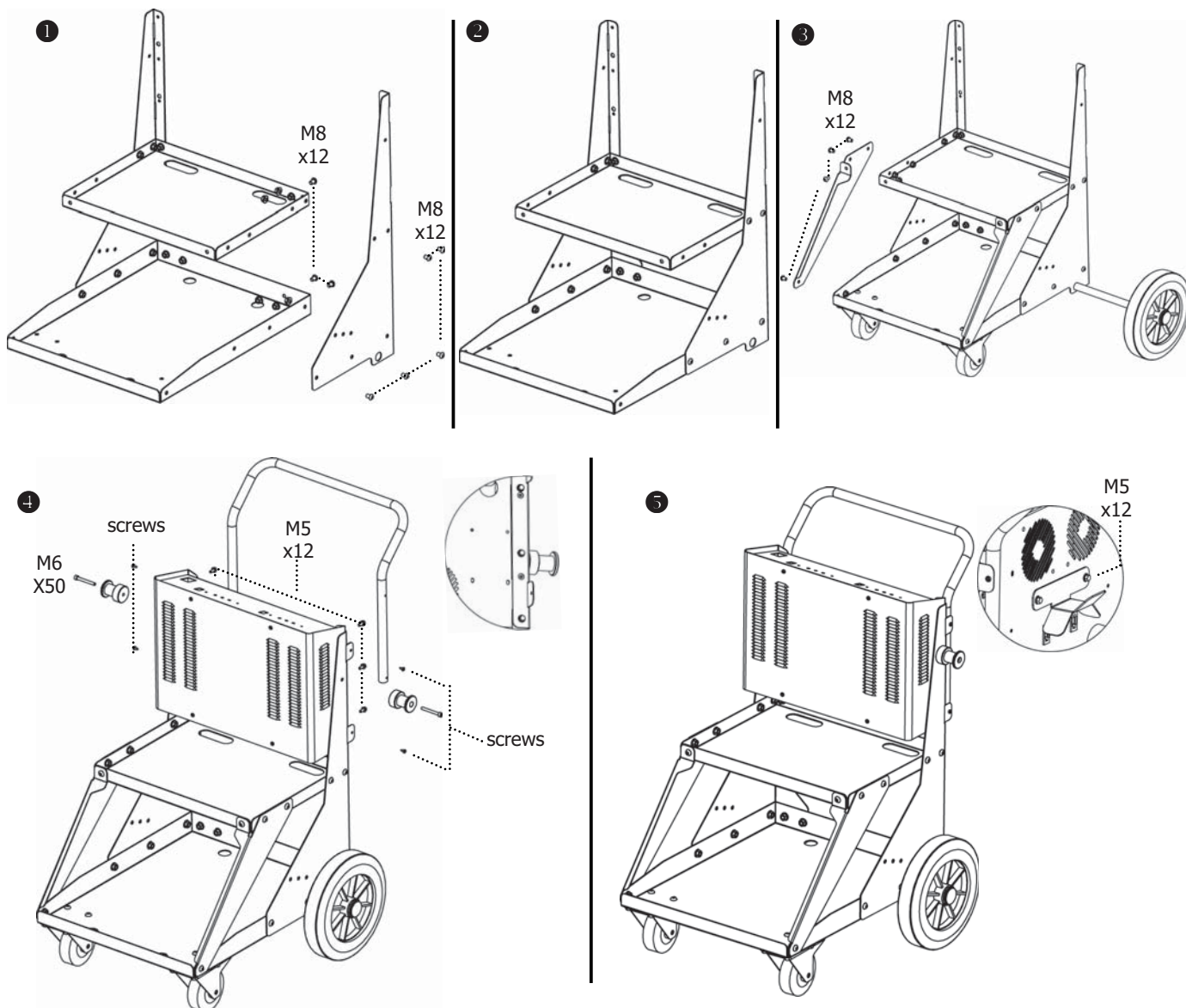

Internal batteries and charging clamps

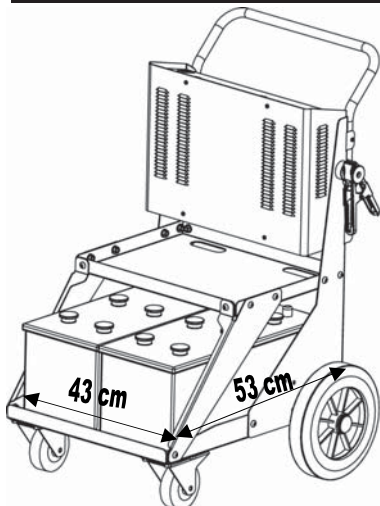

Before any use, instal both « internal batteries » (not provided) : 12V lead batteries with liquid or gel electrolyte of a maximum capacity of 120 to 170 Ah each. Their dimensions must not exceed 45 cm x 53cm.

To install them:

- Unplug the power supply cable or place the charging switch on « 0 ».
- Fasten the 4 collars supplied on the 4 cables.
- Connect the batteries to the Energy Station respecting the polarities:
 - Red cable to the battery +
 - Black cable to the battery -

Use: warning

➔ In rest position, the charging clamps must absolutely be placed on their support and not on the handle which could risk electrical arcs and short circuits resulting in a highly discharge of the battery.

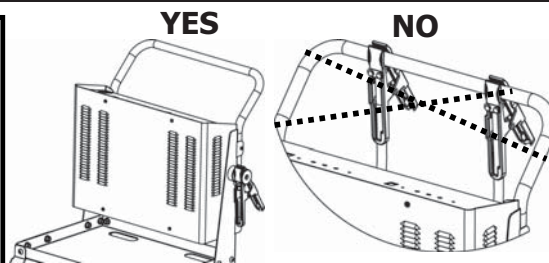

Starter mode

12V Mode

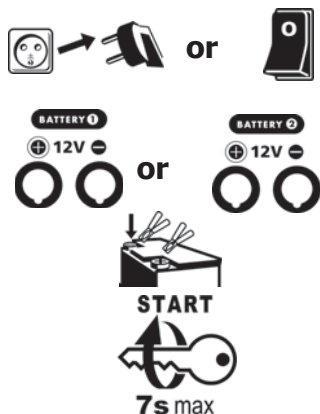

- Unplug the power supply cable or place the charging switch on « 0 ».
- Connect the cables to the battery outputs 1 or 2.
- Connect the clamp to the battery of the vehicle to start respecting the polarities.
- By switching on the ignition key, you will activate the starter function.
Nb : Your engine does not start, wait for 3 minutes between 2 starting attempts.

• Charge the batteries after using. (see charger mode)

24V Mode

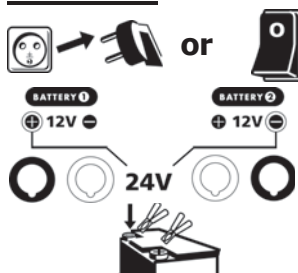

- Unplug the power supply cable or place the charging switch on « 0 ».
- Connect the cables to the 24V output.
- Connect the clamps on the vehicle battery to start respecting the polarities.



- By switching on the ignition key, you will activate the starter function.
Nb : Your engine does not start, wait for 3 minutes between 2 starting attempts.
- Charge the batteries after using. (see charger mode)

Internal batteries tester mode

To test the Energy Station batteries:

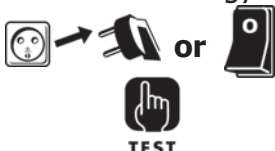

- Unplug the power supply cable or place the charging switch on « 0 ».
- Press the key of the battery to test and the result displays:

- ○ ● **OK** Green light: battery charged (voltage above 12.8V).
=> starting possible.
- ● ○ Orange light : battery partially charged (voltage in between 12.8V and 12.4V), => it is highly advised to charge before using.
- ○ ○ Red light: battery discharged (voltage below 12.4V)
=> starting impossible
- ○ ○ or No light: no battery detected or battery highly discharged (<6V)
=> starting impossible

Nb : The test is only relevant if the battery rested for at least 15 minutes.

Charger mode

Charging of the Energy station internal batteries

In order for the Energy station to be always operational, and to deliver the maximum starting power, it is recommended to charge the batteries after each use and to keep them on charge until the next use.

The Energy Station integrates 2 automatic chargers which charge and keep fully charge without watch the 2 internal batteries (Floating System).

To charge the internal batteries:



- Plug the charger to the mains 230V 50/60Hz.



- Switch on « I ».
- Before starting the charge, the machine indicates the battery condition for 2 sec. :
- ○ ○ Red light: Battery highly discharged.
- ● ○ Orange light: battery discharged but a starting is possible.
- ○ ● **OK** Green light: battery is charged.

- The machine indicates the charge condition:
 - ● ○ Permanent orange light: charge – battery voltage increase. (12 hours max)
 - ○ Blinking orange light – voltage regulation (2h or 24 hours if the battery is sulfated)
 - ○ ● **OK** Green light: battery charged. Starting possible. Let the machine plugged to the mains if not used.

Charging of the external batteries.

The charger can charge 12V batteries with liquid or gel electrolyte of 35 Ah to 225Ah.

In 12V mode: to quickly charge the external batteries, it is advised the internal battery of the chosen output is fully charged.

In 24V mode: it is imperative to have the battery fully charged.

To charge the external batteries:

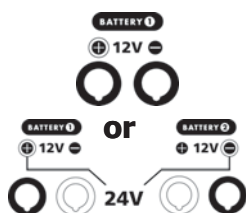

- Connect the cables to the required 12V or 24V outputs (output 1 or 2).



- Connect the clamps: Red clamp on the battery “+” and black clamp on the “-”.



- Plug the charger to the mains 230V 50/60Hz.



- Switch on « I ».

- Before starting the charge, the machine indicates the condition of both batteries added for 2 sec.:

- ○ ○ Red light: battery highly discharged.
- ● ○ Orange light: battery is discharged but a starting is possible.
- ○ ● **OK** Green light: battery is charged.

- Then, the machine indicates the charging condition:

- ● ○ Permanent orange light: charge – battery voltage increase. (12 heures max)
- ○ Blinking orange light – voltage regulation (2 or 24 hours if the battery is sulfated)
- ○ ● **OK** Green light: battery charged.
In 24V setting: wait for the 2 chargers indicators to be on this position.

- When the battery is charged, switch off « 0 »

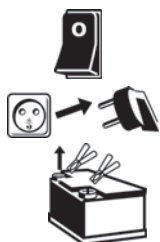

- Unplug the the power supply cable
- Disconnect the clamps

Anomalies, causes, remedies

		ANOMALIES	CAUSES	REMEDIES
STARTER MODE	①	The Vehicle does not start	The internal batteries are discharged.	Check the internal batteries condition by pressing the test keys. Charge if necessary.
			Several starting were attempted without break.	Wait for 3 minutes between 2 starting attempts. A starting must not last more than 7 seconds.
			Voltage error	Check the starting voltage selected matches the vehicle battery voltage.
	②	Intense sparks when connecting the clamps to the vehicle battery.	Voltage error	Check the connections and that the starting voltage matches the selected voltage.
			Polarity reversal.	Connect the red cable to the (+) battery terminal and the black cable to the (-) terminal.
	③	The internal batteries are charged, the starting voltage choice is right, but the vehicle does not start.	Vehicle problem (rectifier, starter, glow plugs...)	Take contact with a professional.
CHARGER MODE	①	The red light blinks (after 24h of charge)	The battery does not charge or its voltage does not increase enough.	Check the collars are well tightened on the battery terminals. Clean the terminals and restart the charge. If the red light blinks again, the batteries are damaged.
	②	The green and orange lights blink turn by turn while charging.	Charger thermal protection.	Wait for several minutes (5 to 10 minutes) to cool the machine. The charge will automatically restart as soon as the temperature will have decreased enough.
	③	The orange light blinks for more than 3h and does not change to green.	The battery is sulfated or highly discharged.	The charger detects the presence of a sulfated or highly discharged battery. It will attempt to restore it with a 24h specific charge.

TESTER MODE	④	No lights are on.	The fuse melt : Problem with the power supply	Replace the fuse : Check the power supply.
			No batteries	The charger does not detect the battery or the battery is damaged beyond repair (voltage >0,5V).
			Batteries polarities reversal	Connect the red cable to the (+) battery terminal and the black cable to the (-) terminal
			Problem with the power supply	Check the power supply.
	⑤	In 24V mode, the green and orange charge indicators blink abnormally.	To charge a 24V external battery, the Energy Station needs its 2 internal batteries to operate.	Place the missing internal batterie(s).
①	After having pressed the test key, no light indicators are on.	The machine is plugged on the mains and the charging switch is on.	Switch off the machine. (charging switch on 0) or disconnect the charger from the mains 230V. Press again the test key.	
		There is no battery.	Check the internal battery connections (fastening collars...)	
		The battery voltage is to low.	In this mode, the charger is supplied through the battery to test. If the battery voltage is to low (<6V), no led will switch on.	
②	2 leds blink intermittently.	The test updates every 0.5 seconds. The battery voltage is on the rocking threshold.	While reading, take the most unfavorable case.	

Advice and warnings

- Explosive gas, avoid flames and sparks. While charging, the battery must be in a ventilated area.
- Protect the machine against the rain and humidity.
- The machine must be installed so that the mains plug is accessible.
- The product must be plugged to a base with a 230V plug with earth.
- Check regularly the Energy Station, specially the power cord, the plug and the case, to detect any damage. If the charger is damaged, it must not be used before reparation.
- If the electricity supply cable is damaged, it must be replaced by the manufacturer, its after sales service, or a person with the same qualifications to avoid any dangers.
- Charger Mode : the battery terminal which is not connected to the frame must be connected first. The other connection must be done on the frame far from the battery and from the fuel system.

- Charger Mode : after charging, disconnect the charger from the outlet, then disconnect the clamp from the frame and the battery in the indicated order.
- Separate collection required – do not throw in a domestic dustbin.
- The product must not be used as toy by young children, or used by young children or disabled persons without any supervision.
- Do not used in any cases to charge small batteries or non rechargeable batteries.
- Do not make the clamps enter in short circuit during the charge.
- Do not open the product. All modification or attempt of modification not done by a technician of GYS can lead to the cancellation of the warranty of the product and of the responsibility of the firm GYS on this product.
- When the Energy station is equipped with internal batteries, it is recommended to move it horizontally. To avoid the batteries liquid overflowing, only accept for very short times angles of 35° maximum.

Wir freuen uns, dass Sie sich für ein Markengerät der Firma GYS entschieden haben und danken Ihnen für das entgegengebrachte Vertrauen. Um das Gerät optimal nutzen zu können, lesen Sie bitte die Betriebsanleitung sorgfältig durch.

Beschreibung

Energy Station ist eine multifunktionelle mobile Anlage, die entwickelt wurde, um Fahrzeuge mit 12V oder 24V Batterien zu starten. Sie besteht aus zwei automatischen Batterieladegeräten für interne und externe Batterien sowie Batterietester. Der Fahrwagen ermöglicht Platz für eine bis zwei 12V Batterien mit Kapazitäten bis zu jeweils 180 Ah. Im «Start» Modus ist die Bordelektronik gegen Überspannungen geschützt.

Montage des Fahrwagens

Fahrwagen

Befestigung mit: 4 Schrauben, 8 M5x12 Schrauben, 2 M6x50 Schrauben, 30 M8x12 Schrauben, 30 M8 Muttern

Werkzeug für die Montage (nicht im Lieferumfang enthalten): 1 Satz Inbusschlüssel, 1 Schlüssel für 10 und 8, 1 Schraubenzieher mit Bit Torx T20 (für den Griff)

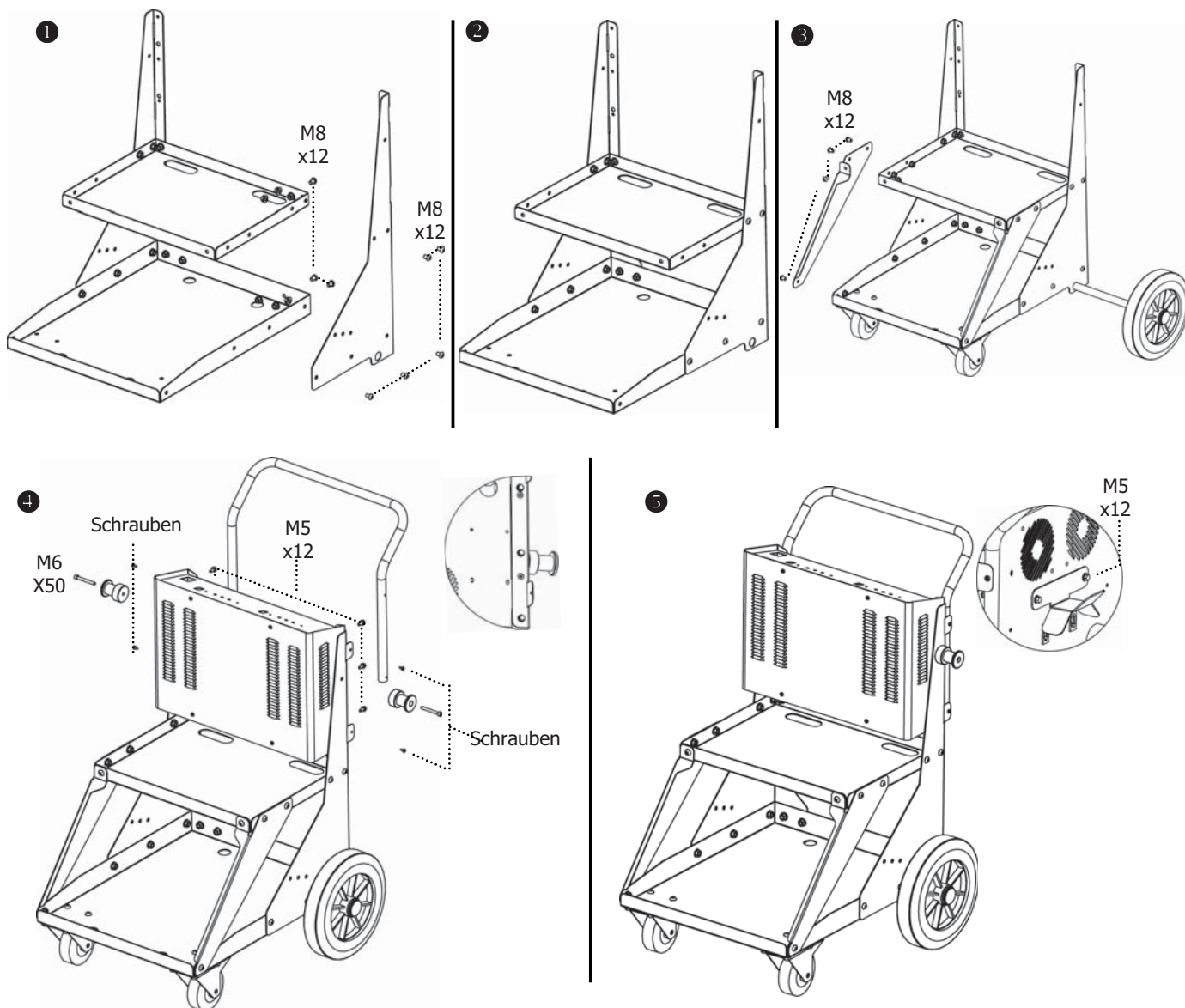

Interne Batterien und Ladeklemmen

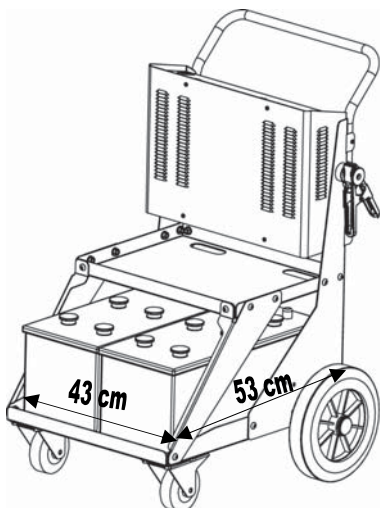

Verbinden Sie, bevor Sie das Gerät anwenden, die beiden internen Batterien (nicht im Lieferumfang enthalten) wie folgt an:

Interne Batterien: 12V Bleibatterien (flüssig oder Gel) jeweils mit einer Kapazität zwischen 120- 170Ah; Abmaße nicht größer als 45x53cm

- Ziehen Sie den Netzstecker oder stellen Sie den Ladeschalter auf «0»
- Befestigen Sie die 4 mitgelieferten Kabel an die 4 Pole der Batterien

- Verbinden Sie die Batterien mit der Energy Station

Beachten Sie die Polarität:

- Rote Klemme an „+“ Pol
- Schwarze Klemme an „-“ Pol der Batterie

ACHTUNG!

➔ Im Ruhezustand müssen die Klemmen an die seitlichen Stützen der Energy Station aufgehängt werden! Befestigen Sie die Klemmen unter keinen Umständen am Griff, da es zum Kurzschluss kommen oder ein Lichtbogen entstehen kann, was in beiden Fällen zu einer Entladung der Batterie führt.

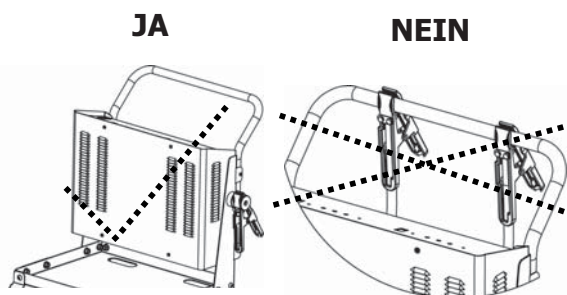

Startfunktion

12V Modus



- Trennen Sie den Netzstecker vom Netz oder stellen Sie den Ladeschalter auf «0»
- Schließen Sie das Ladekabel an die Anschlüsse 1 oder 2 der Batterien
- Verbinden Sie die rote Klemme mit dem «+» Pol und die schwarze Klemme mit dem «-» Pol der Batterie
- Starten Sie das Fahrzeug.
Hinweis: Begrenzen Sie die Startzeit auf max. 7 Sekunden und pausieren Sie zwischen den Versuchen jeweils 3 Minuten, damit die Batterie sich erholen kann
- Schießen Sie das Gerät nach der Anwendung ans Stromnetz an, damit sich die Batterien aufladen können

24V Modus

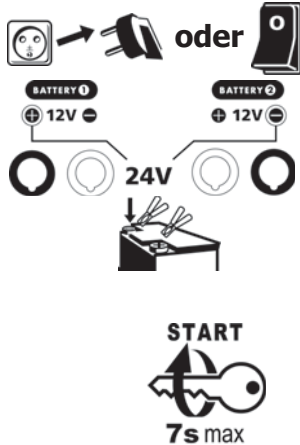

- Trennen Sie den Netzstecker vom Netz oder stellen Sie den Ladeschalter auf «0»
- Schließen Sie das Ladekabel an die 24V- Buchse an
- Verbinden Sie die rote Klemme mit dem «+» Pol und die schwarze Klemme mit dem «-» Pol der Batterie
- Starten Sie das Fahrzeug.
Hinweis: Begrenzen Sie die Startzeit auf max. 7 Sekunden und pausieren Sie zwischen den Versuchen jeweils 3 Minuten, damit sich die Batterie erholen kann
- Schießen Sie das Gerät nach der Anwendung ans Stromnetz an, damit sich die Batterien aufladen können

Test der internen Batterien

Um die internen Batterien der Energy Station zu testen, gehen Sie wie folgt vor:

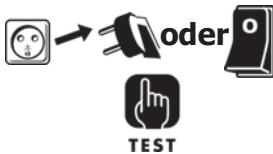

- Trennen Sie den Netzstecker vom Netz oder stellen Sie den Ladeschalter auf «0»
- Drücken Sie die „Test“- Taste um die Batterie zu testen.

Das Gerät zeigt Ihnen den Ladezustand der Batterie an:

- ○ ● **OK** Grüne Anzeige leuchtet: Batterie ist geladen (Spannung liegt über 12.8V) => Startvorgang möglich.
- ● ○ Orange Anzeige leuchtet: Spannung liegt zwischen 12.8V und 12.4V => Laden Sie die Batterie auf
- ○ ○ Rote Anzeige leuchtet: Batterie ist entladen (Spannung liegt unter 12.4V) => Startvorgang nicht möglich
- ○ ○ **OR** Keine Anzeige: keine Batterie erkannt oder die Batterie ist sulfatiert oder tiefentladen (<6V) => Startvorgang nicht möglich

Hinweis: Führen Sie den Batterietest erst aus, wenn sich die Batterie seit mindestens 15min im Ruhezustand befindet

Ladefunktion

Laden der internen Batterien

Um zu gewährleisten, dass die Energy Station immer betriebsbereit ist und maximale Leistung erbringt, sollten Sie nach jeder Anwendung die internen Batterien aufladen und das Gerät am Netz angeschlossen lassen.

Die Energy Station verfügt über den Modus «Floating»; das bedeutet 100%ige Aufladung ohne Überwachung.

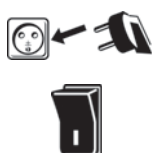

- Schließen Sie das Ladegerät an ein 230V Stromnetz 50/60Hz an
- Schalten Sie den Ladeschalter auf «I»

- Vor dem Start des Ladevorgangs zeigt Energy Station für 2 Sek. den Batteriezustand an:

- ○ ○ Rote Anzeige leuchtet: Batterie ist entladen
- ● ○ Orange Anzeige leuchtet: Batterie ist entladen; Start ist jedoch möglich
- ○ ● **OK** Grüne Anzeige leuchtet: Batterie ist aufgeladen

- Energy Station zeigt Ihnen den Ladezustand der internen Batterien an:

- ● ○ Durchgehend orange Anzeige: Ladevorgang – Batterie wird max. 12 Stunden geladen
- ● Orange Anzeige blinkt während des Ladens auch noch nach 2 bis 24h: Batterien sind sulfatiert oder tiefentladen
- ○ ● **OK** Grüne Anzeige leuchtet: Batterie ist geladen - Start ist möglich. Lassen Sie nach der Anwendung die Energy Station am Stromnetz angeschlossen, um die Haltbarkeit der Batterien zu verlängern.

Laden der externen Batterie

Das Ladegerät kann Batterien (flüssig oder Gel) von 35 – 225 Ah aufladen:

Hinweise:

- 12V Modus: Für einen optimalen Ladevorgang der externen Batterie, laden Sie zunächst die internen Batterien voll auf
- 24V Modus: Interne Batterien müssen unbedingt voll aufgeladen sein

Um die externe Batterie aufzuladen, gehen Sie wie folgt vor:

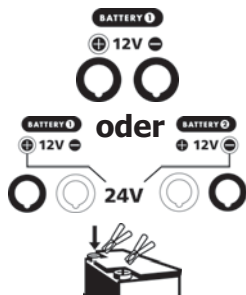

- Schließen Sie die Ladekabel an die entsprechenden 12V oder 24V Buchsen an (Ausgang 1 oder 2)

- Schließen Sie die Ladegerät-Klemmen wie folgt an: Rote Klemme an „+“ Pol, schwarze Klemme an „-“ Pol der Batterie.

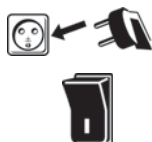

- Schließen Sie das Ladegerät an ein 230V Stromnetz 50/60Hz an
- Schalten Sie den Ladeschalter auf «I»
- Vor dem Start testet die Energy Station innerhalb von 2 Sek. den Ladezustand der internen Batterien:

- ○ ○ Rote Anzeige: Batterie stark entladen
- ● ○ Orange Anzeige: Batterie ist entladen; Start ist jedoch möglich
- ○ ● **OK** Grüne Anzeige: Batterie ist aufgeladen

- Energy Station zeigt Ihnen den Ladezustand der Batterie an:
 - ● ○ Durchgehend orange Anzeige: Ladevorgang – Batterie wird max. 12 Stunden geladen
 - Orange Anzeige blinkt während des Ladens auch noch nach 2 bis 24h: Batterien sind sulfatiert oder tiefentladen
 - ○ ● OK Grüne Anzeige leuchtet: Batterie ist geladen.
Im 24V Modus: Warten Sie bis beide Ladeanzeigen auf grün stehen.

- Stellen Sie nach dem Aufladen der Batterie den Ladeschalter zurück auf «0»
- Trennen Sie das Gerät vom Stromnetz
- Entfernen Sie die Ladeklemmen

Fehler, Ursachen, Lösungen

		FEHLER	URSACHEN	LÖSUNGEN
STARTMODUS	①	Das Gerät kann das Fahrzeug nicht starten	Interne Batterien sind entladen	Prüfen Sie den Ladezustand der internen Batterien mit dem integrierten Tester und laden Sie sie auf
			Mehrere aufeinanderfolgende Startversuche ohne Wartezeit	Warten Sie min. 3 Minuten zwischen den Startversuchen. Ein Startversuch sollte nicht länger als 7 Sek. dauern
			Die Batteriespannung ist falsch	Prüfen Sie, ob die eingestellte Spannung der Spannung der Fahrzeugbatterie entspricht
	②	Funken entstehen, sobald die Klemmen an die Batterie angeschlossen werden	Der Spannungsschalter befindet sich auf falscher Position	Prüfen Sie, ob die eingestellte Spannung der Spannung der Fahrzeugbatterie entspricht
			Umkehrung der Polarität	Prüfen Sie die Polarität der Batterie
	③	Interne Batterien sind aufgeladen, Spannung ist richtig eingestellt, das Fahrzeug startet jedoch nicht	Fahrzeugproblem (Gleichrichter, Starter, Zündkerzen...)	Kontaktieren Sie eine Autowerkstatt
LADEMODUS	①	Rote Anzeige blinkt auch noch 24 Stunden nach dem Laden	Interne Batterien sind beschädigt; trotz der Belastung steigt die Batteriespannung nicht	Ziehen Sie den Netzstecker und starten Sie den Ladeprozess erneut. Besteht das Problem weiterhin sind die internen Batterien beschädigt

	②	Während des Ladens leuchten abwechselnd die rote und grüne Anzeige	Thermischer Schutz des Ladegerätes	Ladegerät ist überhitzt. Das Gerät wird automatisch neu gestartet, sobald die Temperatur ausreichend gesunken ist (nach ca. 5 bis 10min)
	③	Die orange Anzeige blinkt mehr als 3 Stunden und wechselt nicht auf grün	Die Batterie ist sulfatiert oder tief entladen	Normaler Prozess der Energy Station: Das Ladegerät erkennt sulfatierte oder tiefentladene Batterien. Es wird versuchen mit einem speziellen Ladevorgang die Batterie innerhalb von 24h aufzuladen
	④	Energy Station ist ans Stromnetz angeschlossen aber keine Anzeige leuchtet	Die Sicherung ist durchgebrannt	Tauschen Sie die Sicherung aus
			Keine Batterien angeschlossen	Das Ladegerät erkennt keine angeschlossene Batterie oder die Batterie ist irreparabel beschädigt (Spannung >0,5V).
			Verpolung der Ladegerätklemmen	Überprüfen Sie die Polarität der Batterie. Schließen Sie die rote Klemme an den «+» und die schwarze Zange an den «-» Pol an
⑤	Im 24V Modus blinken die grüne und orange Anzeige irregulär	Keine Spannung aus der Steckdose	Prüfen Sie, ob in der Steckdose eine Spannung von 230V herrscht	
TEST MODUS	①	Nach Drücken der «Test»- Taste leuchtet keine Anzeige	Das Gerät ist ans Stromnetz angeschlossen und befindet sich im Lademodus	Schalten Sie das Gerät aus oder ziehen Sie den Netzstecker
			Keine Batterien angeschlossen	Überprüfen Sie die Verbindung von Ladegerät und internen Batterien
			Die Batteriespannung ist zu niedrig	In diesem Modus wird das Ladegerät durch die zu testende Batterie versorgt. Ist die Batteriespannung zu niedrig (<6V), leuchtet keine Anzeige
	②	2 Anzeigen blinken abwechselnd	Aktualisierung des Tests alle 0,5 Sek. Die Batteriespannung liegt am 6V- Pegel	Grenzfall

Hinweise und Warnungen

- Verwenden Sie das Gerät nicht um sulfatierte Batterien oder Batterien <12V zu laden.
- Schließen Sie das Batterieladegerät zuerst an den Pluspol (+) an und Achten Sie darauf, dass weder das Ladegerät, noch das Kabel mit der Kraftstoffleitung des Fahrzeuges in Berührung kommen.
- Beachten Sie nach Ende des Ladevorgangs folgende Trennabfolge der Geräte:
Klemmen Sie erst die Netzspannung vom Ladegerät ab und entfernen Sie dann die Batteriekabel.
- Achten Sie während der Ladung auf einen sicheren Stand des Gerätes und einen frei zugänglichen Netzanschluss.
- Das Ladegerät muss an einem geerdeten Netzanschluss angeschlossen werden.
- Achten Sie darauf während der Nutzung der Klemmen oder der Ladung keinen Kurzschluss mit den Klemmen zu verursachen.
- Halten Sie das Gerät immer in senkrechter Position, um das Auslaufen von Batterieflüssigkeit zu vermeiden.
- Brandgefahr: Arbeiten Sie nicht in der Nähe von Feuer und Flaschen oder Behältern mit explosivem Inhalt!
- Vermeiden Sie Funkenflug und sorgen Sie während der Aufladung für gute Belüftung.
- Schützen Sie das Gerät vor Regen und Feuchtigkeit.
- Ist das Ladegerät und/oder Kabelleitungen defekt/beschädigt, geben Sie das Gerät zur Reparatur zum Hersteller bzw. zur Serviceleistung an einen Fachbetrieb.
- Öffnen Sie nicht das Gerät. Achtung: Änderungen und Eingriffe am Gerät von nicht autorisierten Personen setzen die Garantie und Konformitätserklärung der Firma GYS außer Kraft!
- Dieses Gerät ist kein Spielzeug! Schützen Sie es vor unbefugtem Gebrauch.
- Das Gerät ist ein Produkt für selektives Einsammeln (Sondermüll). Werfen Sie es daher nicht in die häusliche Mülltonne.

GARANTIEBEDINGUNGEN

Die Garantieleistung des Herstellers erfolgt ausschließlich bei Fabrikations- oder Materialfehlern, die binnen 12 Monate nach Kauf angezeigt werden. (Nachweis Kaufbeleg) Nach Anerkenntnis des Garantieanspruchs durch den Hersteller bzw. seines Beauftragten erfolgen eine für den Käufer kostenlose Reparatur und ein kostenloser Ersatz von Ersatzteilen.

Der Garantiezeitraum bleibt aufgrund erfolgter Garantieleistungen unverändert.

Ausschluss: Die Garantieleistung erfolgt nicht bei Defekten, die durch unsachgemäßen Gebrauch, Sturz oder harte Stöße sowie durch nicht autorisierte Reparaturen oder durch Transportschäden, die in Folge des Einsendens zur Reparatur, hervorgerufen worden sind. Keine Garantie wird für Verschleißteile (z.b.: Kabel, Klemmen, etc.) übernommen.

Das betreffende Gerät bitte immer mit Kaufbeleg und kurzer Fehlerbeschreibung ausschließlich über den Fachhandel einschicken. Die Reparatur erfolgt erst nach Erhalt einer schriftlichen Akzeptanz (Unterschrift) des zuvor vorgelegten Kostenvoranschlags durch den Besteller. Im Fall einer Garantieleistung trägt GYS ausschließlich die Kosten für den Rückversand an den Fachhändler..

Le felicitamos por su selección ya que este producto fue diseñado con el mayor cuidado. Para conseguir una satisfacción máxima, le aconsejamos leer muy atentamente las instrucciones siguientes. Conservar este manual para leerlo de nuevo si es necesario.

Descripción general

Este arrancador autónomo fue concebido para arrancar los vehículos equipados con una batería de 12 V o 24 V al plomo al electrolito líquido o al gel del vehículo ligero hasta el vehículo pesado.

El Energy Station es un arrancador autónomo concebido para arrancar los vehículos equipados con una batería de 12 V / 24 V. El carro permite colocar 1 o 2 baterías de 12V (6 elementos de 2V) con capacidad hasta 180Ah cada una. El aparato integra 2 cargadores de batería automáticos para cargar las baterías internas pero también externas, así que un comprobador de batería. En modo arrancador, la electrónica del vehículo está protegida contra las sobretensiones.

Ensamblaje

Carro

Tornillos: 4 tornillos chapa, 8 tornillos M5x12, 2 tornillos M6x50, 30 tornillos M8x12, 30 tuercas M8

Herramientas necesarias al montaje (no incluidas): 1 juego de llave hexagonal, 1 llave fija de 10 y de 8 y 1 destornillador con contera torx T20 (para el asa)

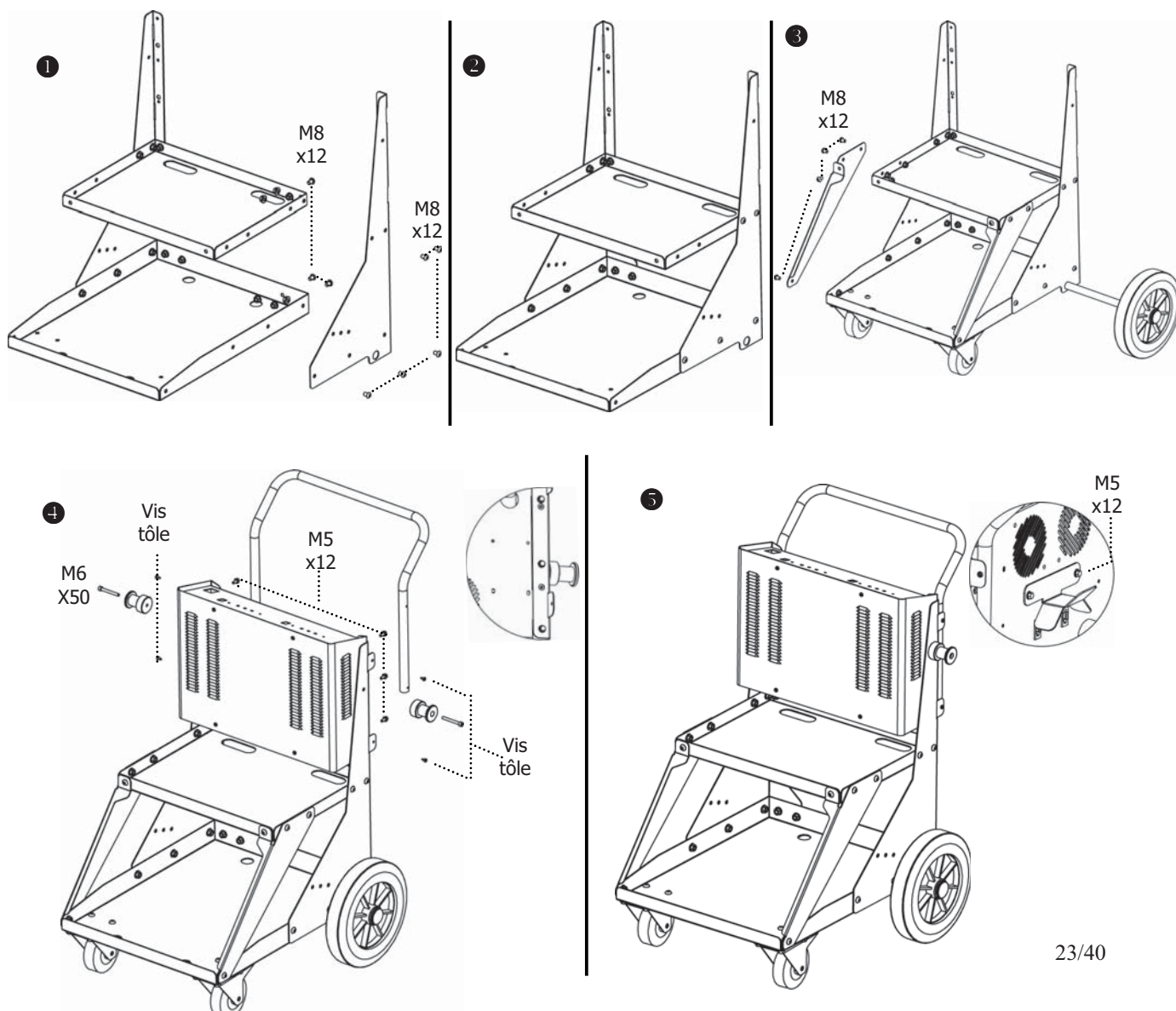

Baterías Internas y pinzas de carga

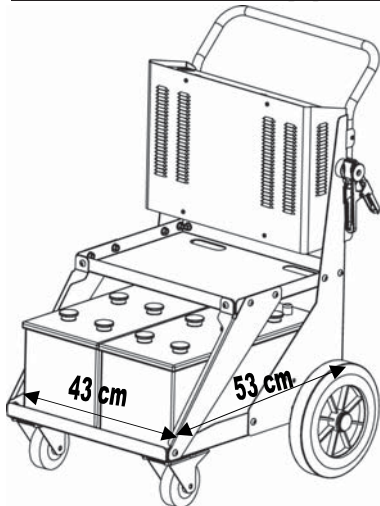

Antes del uso, instalar las dos baterías « internas » (no incluidas): baterías al plomo a electrolito líquido o gel de 12V con capacidad de 120 a 180 Ah como máximo cada una. Sus dimensiones no deben superar 45 cm x 53 cm.

Para instalarlas :

- Desconectar el cordón sector o poner el interruptor de carga en posición « 0 ».
- Fijar las 4 abrazaderas suministradas con los 4 cables.
- Conectar las baterías al Energy Station respetando las polaridades:
 - Cable rojo al + de la batería.
 - Cable negro al - de la batería.

Utilización : advertencia

➔ **En posición de descanso, es imprescindible que las pinzas de carga se queden en su soporte y no en el asa : hay riesgo de arco eléctrico y de cortocircuito, con consecuencia una descarga profunda de las baterías.**

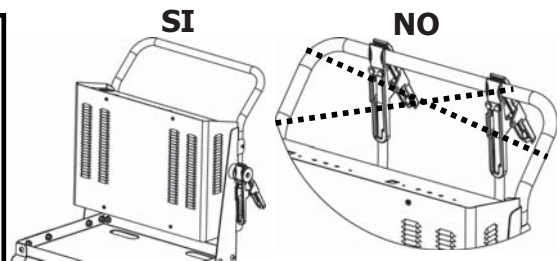

Función arrancador

Modo 12V

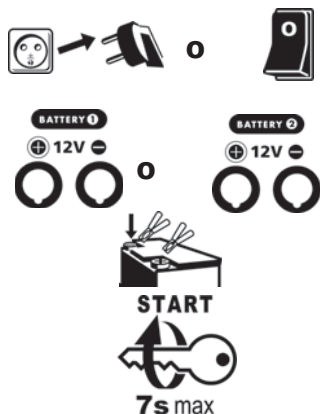

- Desconectar el cordón sector o poner el interruptor de carga en posición « 0 ».
- Conectar los cables en las salidas de la batería 1 o 2.
- Conectar las pinzas en la batería del vehículo que arrancar respetando las polaridades.
- Girar la llave de su vehículo, para activar la función arrancador.
Nb : Si su motor no arranca, esperar 3 minutos entre 2 tentativas de arranque.
- Recargar las baterías después de cada uso (cf. Función cargador).

Mode 24V

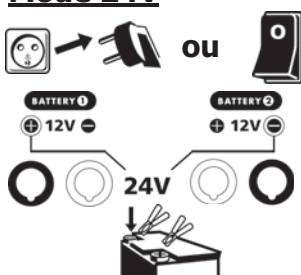

- Desconectar el cordón sector o poner el interruptor de carga en posición « 0 ».
- Conectar los cables en la salida 24V.
- Conectar las pinzas en la batería del vehículo que arrancar respetando las polaridades.



- Girar la llave de su vehículo, para activar la función arrancador.
Nb : Si su motor no arranca, esperar 3 minutos entre 2 tentativas de arranque.
- Recargar las baterías después de cada uso (cf. Función cargador).

Función comprobador de baterías internas

Para comprobar las baterías del Energy Station :



- Desconectar el cordón sector o poner el interruptor de carga en posición « 0 ».



- Pulsar el botón de la batería que hay que comprobar, el resultado aparece :



Indicador verde : batería cargada (tensión > 12.8V).
=> arranque posible.



Indicador naranja: batería parcialmente cargada (tensión entre 12.8V y 12.4V), => es fuertemente aconsejado recargar antes del uso.



Indicador rojo: batería descargada (tensión < 12.4V).
=> arranque imposible.



Ningún indicador : no se detecta la batería o la batería está muy descargada (<6V)
=> arranque imposible.

Nb : La prueba es significativa sólo si la batería está al reposo desde 15 minutos por lo menos.

Función cargador

Carga de baterías internas del Energy Station

Para que el Energy Station siempre sea operativo y para que libere la potencia de arranque máxima, es aconsejado cargarlo después de cada uso y dejarlo en carga hasta la próxima utilización.

El Energy Station integra 2 cargadores automáticos que cargan y mantienen cargado a 100% y sin vigilancia las 2 baterías internas (Floating System).

Para cargar las baterías internas:



- Conectar el cargador en la alimentación sector 230V 50/60Hz.



- Poner el interruptor del cargador en posición « I ».

- Antes de empezar a cargar, el aparato indica el estado de la batería durante 2 sec. :



Indicador rojo: batería está fuertemente descargada



Indicador naranja: batería está descargada pero un arranque es posible.



Indicador verde: batería está cargada.

- Luego el aparato indica el estado de la carga :
 - ● ○ Indicador naranja fijo: carga – subida de tensión de la batería. (12 horas max)
 - ● ○ Indicador naranja parpadeante – regulación de la tensión (2h o 24 horas si la batería está sulfatada).
 - ○ ● **OK** Indicador verde: batería cargada. Arranque posible. Dejar el aparato conectado al sector si no lo utiliza.

Carga de baterías externas.

El cargador puede cargar baterías de 12V o 24V con electrolito líquido o gel de 35 Ah a 225 Ah.

En modo 12V: con fin de cargar rápidamente las baterías externas, es aconsejado que la batería interna de la salida elegida esté cargada.

En modo 24V: es imprescindible tener las baterías presentes y cargadas.

Para cargar las baterías externas:

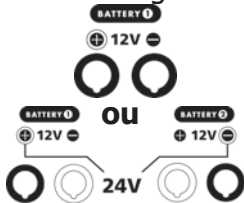

- Conectar los cables a las salidas necesarias 12V (salidas 1 o 2), 24V



- Conectar las pinzas : pinza roja sobre el + de la batería y pinza negra sobre el –

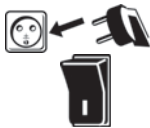

- Conectar el cargador en una alimentación sector 230V 50/60Hz.
- Poner el interruptor del cargador en posición « I ».
- Antes de empezar a cargar, el aparato indica el estado de las 2 baterías añadidas durante 2 sec. :

- ○ ○ Indicador rojo: batería está fuertemente descargada.
- ● ○ Indicador naranja: batería está descargada pero un arranque es posible.
- ○ ● **OK** Indicador verde: batería está descargada.

- Luego, el aparato indica el estado de la carga:
 - ● ○ Indicador naranja fijo: carga – subida de tensión de la batería. (12 horas max.)
 - ● ○ Indicador naranja parpadeante – regulación de la tensión (2 o 24 horas si la batería está sulfatada)
 - ○ ● **OK** Indicador verde: batería cargada.
En posición 24V: esperar que los indicadores de los 2 cargadores estén en esta posición.

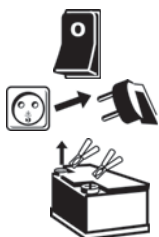

- Cuando la batería está cargada, poner el interruptor en 0.
- Desconectar el cable de alimentación.
- Desconectar las pinzas.

Anomalias, causas, remedios

❶	El vehículo no arranca	Las baterías internas están descargadas.	Comprobar el estado de las baterías internas apretando los botones de test. Cargar si es necesario.
		Varios intentos de arranque fueron realizados sin pausa.	Esperar 3 minutos entre 2 intentos de arranque. Un arranque no debe tardar más de 7 segundos.
		Error de tensión.	Comprobar que la tensión de arranque seleccionada corresponda bien a la tensión de la batería del vehículo.
❷	Violentas chispas aparecen al poner en contacto las pinzas de la batería al vehículo.	Error de tensión.	Comprobar que las conexiones y que la tensión de arranque corresponda bien a la tensión seleccionada.
		Inversión de polaridad.	Conectar el cable rojo en el borne (+) de la batería y el cable negro al borne (-).
❸	Las baterías internas están cargadas, la selección de la tensión de arranque es correcta pero el vehículo no arranca.	Problema vehículo (rectificador, bujía de precalentamiento...)	Acercarse a un profesional.
❶	El indicador rojo parpadea (después de 24h de carga)	La batería no coge la carga o su tensión no sube suficientemente.	Comprobar que las abrazaderas estén bien apretadas en los bornes de la batería. Limpiar los bornes y empezar de nuevo la carga. Si el indicado rojo parpadea otra vez, sus baterías están dañadas.
	Los indicadores naranja y verde parpadean por turno durante la carga.	Protección térmica del cargador.	Esperar algunos minutos (5 a 10 minutos) para dejar que se enfríe el aparato. La carga empezará automáticamente al bajar suficientemente la temperatura.
	El indicador naranja parpadea desde más de 3h y no pasa al verde.	La batería está sulfatada o fuertemente descargada.	El cargador detecta la presencia de una batería sulfatada o profundamente descargada. Intentará restaurarla con una carga específica de 24h.

4	Ningún indicador se enciende	El fusible ha fundido: sobreintensidad en la alimentación sector.	Sustituir el fusible. Comprobar su alimentación sector.
		No hay batería.	El cargador no detecta batería o su batería es irrecuperable (tensión >0,5V).
		Inversión de polaridad de las baterías.	Conectar el cable rojo al borne (+) de la batería y el cable negro al borne (-)
		Problema de alimentación sector.	Comprobar su alimentación sector.
5	En modo 24V, los indicadores de carga naranja y verde parpadean anormalmente	Para carga una batería externa de 24V, el Energy Station necesita sus 2 baterías internas para funcionar.	Colocar la o las baterías internas ausentes.
1	Después de pulsar el botón tést, ningún indicador se enciende.	El aparato está conectado al sector y el interruptor de carga está encendido.	Apagar el aparato (interruptor de carga en 0) o desconectar el cargador del sector 230V. Pulsar de nuevo el botón tést.
		No hay batería.	Comprobar las conexiones de la batería interna (abrazaderas...)
		La tensión de la batería es demasiado débil.	En este modo, el cargador se alimenta gracias a la batería que comprobar. Si la tensión de la batería es demasiado débil <6V), ningún indicador se enciende.
2	2 indicadores parpadean por intermitencia	El tést se actualiza cada 0.5 segundos. La tensión de la batería se encuentra en el límite del basculamiento.	Durante la lectura, coger el caso más desfavorable

Consejos y advertencias

- Gas explosivo, evitar llamas y chispas Durante la carga, la batería debe ser colocada en un lugar bien ventilado.
- Proteger el aparato contra la lluvia y la humedad.
- El aparato debe ser conectado a una TOMA DE TIERRA de 230 V.
- El aparato debe estar colocado de tal manera que el enchufe sea accesible.
- Comprobar el Energy Station regularmente, en particular el cable, el enchufe y la caja, para detectar cualquier daño. Si el aparato está dañado, no utilizarlo antes de su reparación.
- Si el cable de alimentación está averiado, debe ser remplazado por el fabricante, su servicio postventa o una persona con competencia similar, con fin de evitar cualquier peligro.

- Función cargador: el borne de la batería que no está conectado al chasis del vehículo debe conectarse en primer lugar. La otra conexión debe efectuarse al chasis, a lo lejos de la batería y de la canalización de combustible.
- Función cargador: Después de cargar, desconectar el cargador de la red, luego, quitar la conexión del chasis del vehículo y la conexión de la batería, en este orden indicado.
- Este producto es objeto de una recogida selectiva. No tirar en un contenedor domestico.
- No se puede utilizar como juego para niños o no puede ser utilizado por jóvenes o personas minusválidas sin vigilancia.
- En ningún caso, utilizarlo para cargar acumuladores o baterías que no sean recargables.
- No poner en cortocircuito las pinzas durante la carga y durante su utilización.
- No abrir el aparato. Cualquiera modificación que no estuviera hecha por un técnico de la empresa GYS puede acarrear la perdida de la garantía y de la responsabilidad de la empresa GYS.
- Al ser equipado de baterías internas, es aconsejado desplazar el ENERGY STATION horizontalmente. Para evitar cualquier desbordamiento de líquido de las baterías, no aceptar sino en muy cortos instantes ángulos de 35° como máximo.

Благодарим вас за выбор этого аппарата, который был разработан с особой тщательностью. Пожалуйста, внимательно ознакомьтесь с данной инструкцией, сохраните ее, чтобы при необходимости перечитать.

Описание

Energy Station это автономное пусковое устройство, предназначенное для запуска автомобилей с аккумуляторами 12 В / 24 В. Тележка позволяет разместить 1 или 2 12-вольтовых аккумулятора (6 элементов по 2 В) ёмкостью до 180 А/часов каждый. Аппарат имеет 2 автоматических зарядных устройства для зарядки как внутренних аккумуляторов, так и внешних, а также аккумуляторный тестер. En mode démarreur, l'électronique du véhicule est protégée contre les surtensions.

Монтаж

Тележка

Набор резьбовых деталей : 4 винта для листового железа, 8 винтов M5x12, 2 винта M6x50, 30 винта M8x12, 30гайки M8

Инструменты, необходимые для монтажа (не поставляются): 1 набор шестигранных ключей для винтов, 1 плоский гаечный ключ на десять и на восемь и 1 отвертка со звездообразной шестиконечной насадкой «TORX» T20 (для ручки)

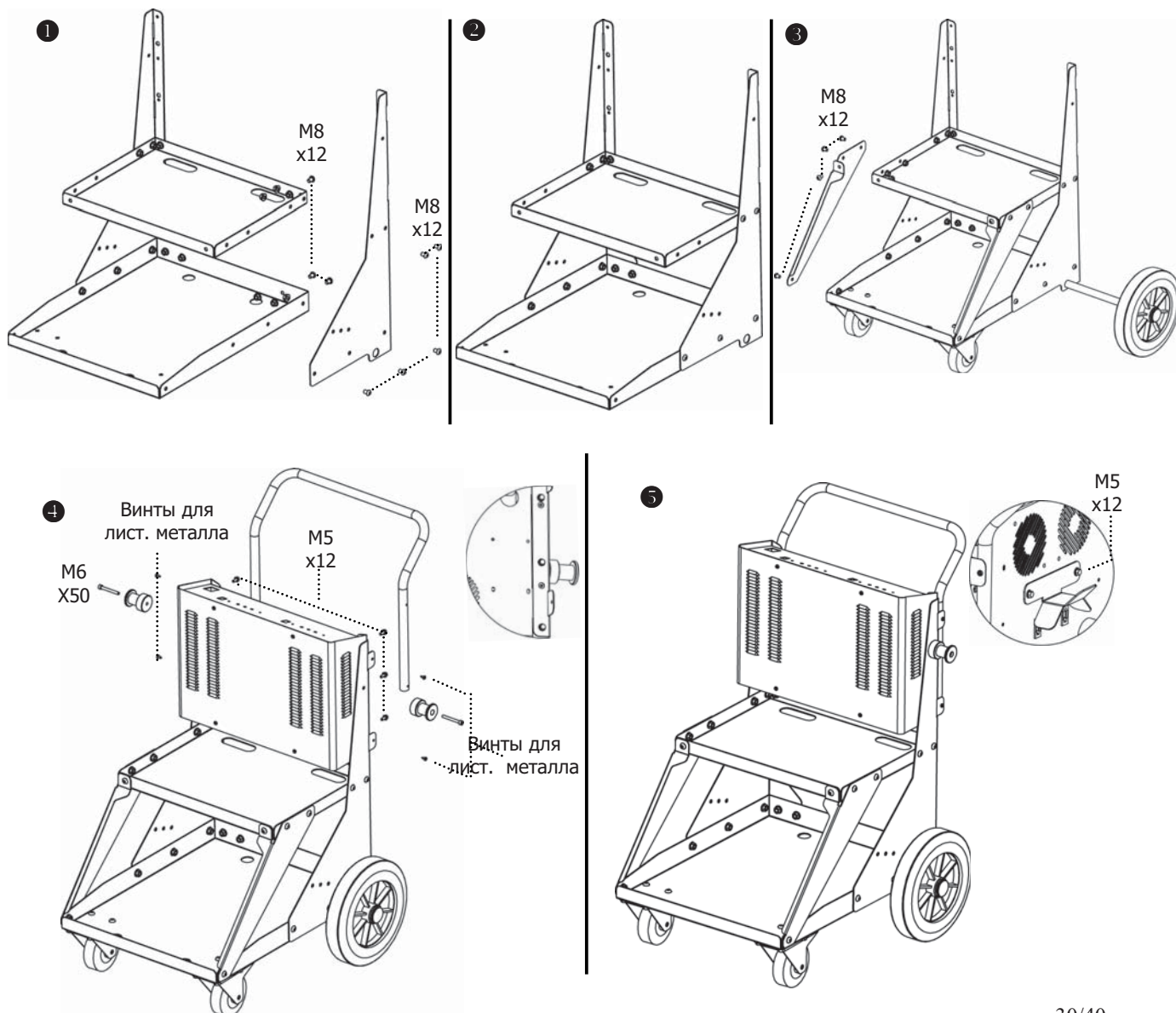

Внутренние аккумуляторы и зажимы зарядки

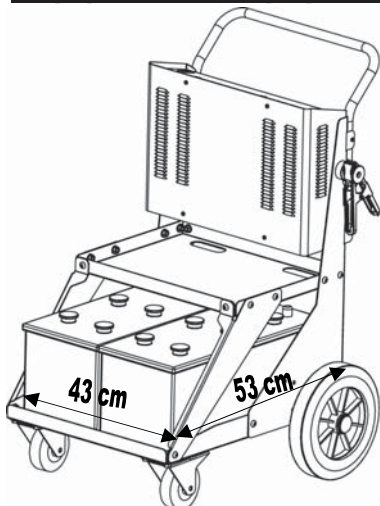

Перед использованием установите 2 «внутренних» аккумулятора (не поставляемые с аппаратом): свинцовые 12-вольтовые аккумуляторы с жидким или гелевым электролитом ёмкостью от 120 до 180 А/часов максимум каждый. Их размеры не должны превышать 45 см x 53 см.

Для установки :

- Отключите сетевой шнур или поставьте выключатель зарядки в положение « 0 ».
- Затяните 4 зажимных хомута (в наборе) на 4 кабелях.
- Подсоедините аккумуляторы к Energy Station, соблюдая полярности :
 - Красный кабель к + аккумулятора.
 - Чёрный кабель к – аккумулятора.

Использование : предостережение

➔ В нерабочем положении зажимы должны обязательно быть помещены на подставку, а не на ручку во избежание образования электродуги или короткого замыкания, что приведет к сильной разрядке аккумуляторов.

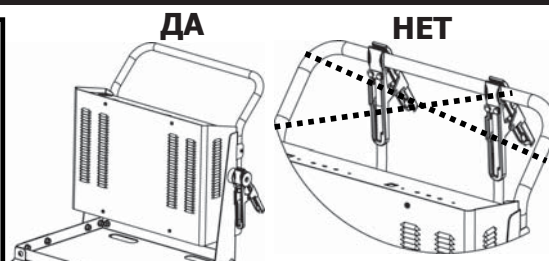

Функция запуска

12-вольтовый режим

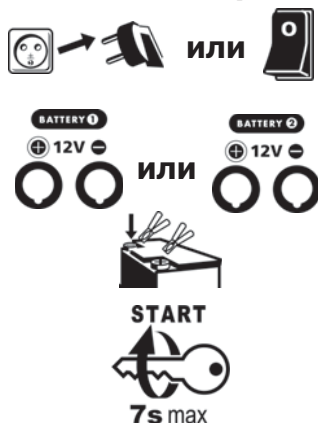

- Отключите сетевой шнур или поставьте выключатель зарядки в положение « 0 ».
- Подсоедините кабели к выходам аккумулятора 1 или 2.
- Подсоедините зажимы к аккумулятору автомобиля, который надо завести, соблюдая полярности.
- Поверните ключ зажигания автомобиля, чтобы активировать функцию запуска.
NB : Если двигатель не заводится, подождите 3 минуты прежде чем сделать новую попытку.
- Перезарядите аккумуляторы после использования (см. функцию зарядки).

24-вольтовый режим

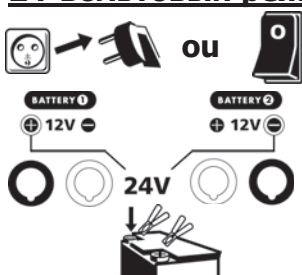

- Отключите сетевой шнур или поставьте выключатель зарядки в положение « 0 ».
- Подсоедините кабели к выходу 24 В.
- Подсоедините зажимы к аккумулятору автомобиля, который надо завести, соблюдая полярности.



- Поверните ключ зажигания автомобиля, чтобы активировать функцию запуска.
NB : Если двигатель не заводится, подождите 3 минуты прежде чем сделать новую попытку.
- Перезарядите аккумуляторы после использования (см. функцию зарядки).

Функция тестера внутренних аккумуляторов

Чтобы протестировать аккумуляторы Energy Station :



или



TEST

- Отключите сетевой шнур или поставьте выключатель зарядки в положение « 0 ».
- Нажмите на кнопку тестируемого аккумулятора, результат афишируется :
 - ○ ● **OK** Зеленая лампочка: аккумулятор заряжен (напряжение свыше 12.8 В). => запуск возможен.
 - ● ○ Оранжевая лампочка: аккумулятор частично заряжен (напряжение между 12.8 В и 12.4 В), => настоятельно советуем перезарядить перед использованием.
 - ○ ○ Красная лампочка: аккумулятор разряжен (напряжение ниже 12.4 В). => запуск не возможен.
 - ○ ○ or Лампочки не горят: аккумулятор не обнаружен либо аккумулятор сильно разряжен (< 6 В) => запуск не возможен.

NB: Тест можно считать показательным только если аккумулятор в нерабочем состоянии по меньшей мере 15 минут.

Функция зарядки

Зарядка внутренних аккумуляторов Energy Station

Чтобы Energy Station всегда был в исправном состоянии и способным выдавать максимальную пусковую мощность, рекомендуется перезаряжать его после каждого использования и оставлять под зарядкой до следующего использования.

Energy Station имеет 2 автоматических зарядных устройства, которые заряжают и сохраняют заряженными на 100% и без надзора 2 внутренних аккумулятора (Floating System).

Для зарядки внутренних аккумуляторов :



- Подключите зарядное устройство к сети 230 В 50/60 Гц.



- Поставьте выключатель зарядного устройства в положение « I ».
- Перед началом зарядки, аппарат показывает состояние аккумулятора в течение 2 секунд :
 - ○ ○ Красная лампочка: аккумулятор сильно разряжен.
 - ● ○ Оранжевая лампочка: аккумулятор разряжен, но запуск возможен.
 - ○ ● **OK** Зеленая лампочка: аккумулятор заряжен.

- Затем аппарат указывает на состояние зарядки :
 - ● ○ Немигающая оранжевая лампочка: зарядка – напряжение аккумулятора растет (максимум 12 часов).
 - ● Мигающая оранжевая лампочка: стабилизация напряжения (2 или 24 часа если аккумулятор сульфатирован).
 - ○ ● **OK** Зеленая лампочка: аккумулятор заряжен. Запуск возможен. Оставьте аппарат включенным в сеть, если вы его не используете.

Зарядка внешних аккумуляторов.

Зарядное устройство может заряжать 12-ти или 24-вольтовые аккумуляторы с жидким или гелевым электролитом ёмкостью от 35 до 225 А/часов.

В режиме 12 В: с тем чтобы быстро зарядить внешние аккумуляторы, рекомендуется, чтобы внутренний аккумулятор выбранного выхода был заряжен.

В режиме 24 В : присутствие заряженных аккумуляторов совершенно необходимо.

Для зарядки внешних аккумуляторов :

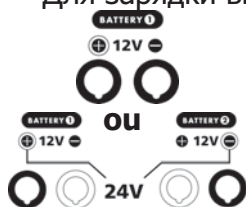

- Подсоедините кабели к нужным выходам 12 В (выход 1 или 2), 24 В



- Подключите зажимы : красный на + аккумулятора и черный на –

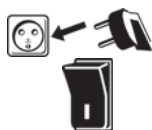

- Подключите зарядное устройство к сети 230 В 50/60 Гц.
- Поставьте выключатель зарядного устройства в положение « I ».
- Перед началом цикла зарядки аппарат указывает общее состояние 2 аккумуляторов в течение 2 секунд :

- ○ ○ Красная лампочка : аккумулятор сильно разряжен.
- ● ○ Оранжевая лампочка: аккумулятор разряжен, но запуск возможен.
- ○ ● **OK** Зеленая лампочка: аккумулятор заряжен.

- Затем аппарат указывает на состояние зарядки :
 - ● ○ Немигающая оранжевая лампочка: зарядка – напряжение аккумулятора растет (максимум 12 часов).
 - ● Мигающая оранжевая лампочка: стабилизация напряжения (2 или 24 часа если аккумулятор сульфатирован).
 - ○ ● **OK** Зеленая лампочка: аккумулятор заряжен. В положении 24 В: подождите, чтобы лампочки 2 зарядных устройств были в этом положении.

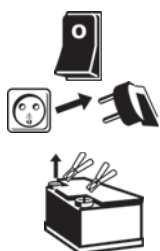

- Когда аккумулятор зарядится, поставьте выключатель на 0.
- Отключите от сети.
- Отсоедините зажимы.

АНОМАЛИИ, ПРИЧИНЫ, УСТРАНЕНИЕ

		АНОМАЛИЯ	ПРИЧИНА	УСТРАНЕНИЕ
РЕЖИМ ЗАПУСКА	①	Автомобиль не заводится.	Разрядка внутренних аккумуляторов.	Проверить состояние аккумуляторов нажимая на кнопки теста. Перезарядить если необходимо.
			Вы пытались завести автомобиль несколько раз подряд без перерыва.	Переждать 3 минуты между 2 попытками завода. Запуск не должен длиться более чем 7 секунд.
			Ошибка напряжения	Проверить, что выбранное пусковое напряжение соответствует напряжению аккумулятора автомобиля.
	②	Сильные искры появляются при контакте зажимов и аккумулятора автомобиля.	Ошибка напряжения.	Проверить, что подключение и пусковое напряжение соответствует выбранному напряжению.
			Инверсия полярности.	Подключить красный кабель на (+) аккумулятора и черный кабель на (-).
	③	Внутренние аккумуляторы заменены, выбор пускового напряжения правильный, но автомобиль не заводится.	Проблема с автомобилем (выпрямитель, стартер, свечи...)	Обратитесь к профессионалу.
РЕЖИМ ЗАРЯДА	①	Красный индикатор моргает (после 24ч зарядки).	Аккумулятор не принимает заряд или напряжение не увеличится достаточно быстро.	Проверить, хорошо ли закреплены хомуты на зажимах аккумулятора. Зачистить зажимы и перезапустить зарядку. Если красный индикатор начнет снова моргать, ваш аккумулятор поврежден.
	②	Оранжевый и зеленый индикаторы моргают по очереди во время заряда.	Термозащита зарядного устройства.	Подождать несколько минут (5-10 мин) для охлаждения аппарата. Зарядка начнется автоматически как только температура станет достаточно низкой.
	③	Оранжевый индикатор моргает более чем 3 часа и не переходит на зеленый.	Аккумулятор либо сульфатирован, либо сильно разряжен.	Зарядное устройство определяет если аккумулятор сульфатирован или сильно разряжен. Аппарат постарается его отреставрировать специальной зарядкой в течении 24 часов.

	4	Индикаторы не загораются	Предохранитель расплавился вследствие сверхнапряжения в сети.	Заменить предохранитель. Проверить напряжение в сети.
			Нет аккумулятора	Аппарат не находит аккумулятор или ваш аккумулятор невосстановим (напряжение > 0,5V)
			Инверсия полярности аккумулятора.	Подключить красный кабель на (+) аккумулятора и черный кабель на (-).
			Проблема с напряжением в сети.	Проверить напряжение в сети.
	5	В режиме 24В, оранжевый и зеленый индикаторы заряда аномально моргают	Для заряда внешнего аккумулятора на 24В, Energy Station необходимы 2 своих внутренних аккумулятора.	Установить недостающие аккумуляторы.
РЕЖИМ ТЕСТА	1	После нажима на кнопку теста индикаторы не загораются.	Аппарат подключен к сети и переключатель режима заряда включен.	Выключить аппарат (переключатель заряда на 0) или отсоединить зарядку от сети 230В. Заново нажать на кнопку тестирования.
			Нет аккумулятора.	Проверить подсоединения внутреннего аккумулятора (хомуты крепления...)
			Напряжение аккумулятора слишком слабое.	В этом режиме, аппарат питается через аккумулятор тестера. Если напряжение аккумулятора слишком слабое (< 6V), индикаторы не загорятся.
2	2 индикатора моргают по очереди	Тест актуализируется каждые 0.5 сек. Напряжение аккумулятора находится на границе между двумя показателями	Выбрать худший результат.	

Советы и предостережения

- Взрывчатый газ – избегайте пламени и искр. В течении заряда аккумулятор должен находиться в проветриваемом помещении.
- Защищайте аппарат от дождя и влажности...
- Ваше зарядное устройство должно быть подключено к розетке 230В с заземлением.
- Аппарат должен быть расположен таким образом чтобы розетка была доступна.
- Регулярно проверяйте Energy Station, особенно кабель, штепсель и обмотку, чтобы заметить любое повреждение. Если аппарат поврежден, то он должен быть использован только после ремонта.
- Если кабель питания поврежден, он должен быть заменен производителем, его сервисной службой или квалифицированным персоналом в целях безопасности.
- В режиме заряда: Клемма аккумулятора не подключенная к кузову должна быть подключена первой. Второе подключение должно быть сделано к кузову далеко от аккумулятора и от трубопровода топлива.
- В режиме заряда: После зарядки, отключите аппарат от сети, затем отсоедините подключение к кузову и к аккумулятору следуя указанному порядку.
- Этот аппарат подлежит специальной переработке. Не выбрасывать в общий мусоропровод.
- Аппарат не должен быть использован в качестве игрушки или использован малыми детьми или инвалидами без надзора.
- Не использовать ни в коем случае для батареек или непerezаряжаемых аккумуляторов.
- Не замыкать зажимы во время процесса зарядки.
- Аппарат не вскрывать. Любое изменение, осуществленное лицом, не являющимся специалистом компании GYS, повлечет за собой отмену гарантийных обязательств.
- Учитывая, что Energy Station оснащен внутренними аккумуляторами, его рекомендуется перемещать в горизонтальном положении во избежание выливания аккумуляторной жидкости. Другое положение допускается только на мгновения и под углом не более 35°.

ATTESTATION DE CONFORMITE DU DEMARREUR AUTONOME

La société GYS atteste que l'appareil décrit dans ce manuel: Energy Station
Est fabriqué conformément aux exigences des directives européennes suivantes:

- Directive Basse Tension : 2006/95/CE du 12/12/06.
- Directive CEM : 2004/108/CE du 15/12/2004- 03/05/1989.

ils sont pour cela conformes aux normes harmonisées :

- EN 60335-2-29 (2004)
- EN 55014-1-1 (2006)
- EN 55014-1-2 (1997) + A1 (2001)

Date de marquage CE: mai 2009.

DECLARATION OF COMPLIANCE OF THE AUTONOMOUS STARTER

GYS certifies the charger describes in this manual: Energy Station

Is manufacturer in compliance with the following European directive requirements :

Is manufactured in compliance with the requirements of the following European directives:

- Low Voltage Directive : 2006/95/CE - 12/12/2006
- EMC Directive : 2004/108/CE - 15/12/2004- 03/05/1989.

It therefore complies with the following harmonized standards :

- EN 60335-2-29 (2004)
- EN 55014-1-1 (2006)
- EN 55014-1-2 (1997) + A1 (2001)

Marking dates CE: may 2009.

KONFORMITÄTSERKLÄRUNG

GYS erklärt, dass das Batterieladegerät Energy Station richtlinienkonform mit folgenden europäischen Bestimmungen hergestellt wurde:

- Niederspannungs-Richtlinie 2006/95/CE von 12/12/06
- CEM Richtlinien : 2004/108/CE von 15/12/2004 – 03/05/1989

hergestellt wurden.

Diese Geräte stimmen daher mit den erweiterten Normen

- EN 60335-2-29 (2004)
- EN 55014-1-1 (2006)
- EN 55014-1-2 (1997) + A1 (2001)

Überein

CE Kennzeichnung: Mai 2009.

01/05/09

Société GYS

134 BD des Loges

53941 Saint Berthevin

Nicolas BOUYGUES

Président Directeur Général/ CEO



ATESTACIÓN DE CONFORMIDAD DEL ARRANCADOR AUTÓNOMO

La empresa GYS atesta que el aparato descrito en este manual:

Energy Station

Está fabricado en conformidad con las exigencias de las directivas europeas siguientes:

- Directiva Baja Tensión : 2006/95/CE del 12/12/06.
- Directiva CEM : 2004/108/CE del 15/12/2004- 03/05/1989.

Para estas razones, es en conformidad con las normas armonizadas :

- EN 60335-2-29 (2004)
- EN 55014-1-1 (2006)
- EN 55014-1-2 (1997) + A1 (2001)

Fecha de marcado CE: mayo de 2009. **СЕРТИФИКАТ СООТВЕТСТВИЯ АВТОНОМНОГО ПУСКОВОГО УСТРОЙСТВА**

Компания GYS подтверждает, что аппарат, описанный в данной инструкции:

Energy Station

произведен в соответствии с требованиями следующих европейских директив:

- Директива Низкого Напряжения: 2006/95/CE от 12/12/06.
- Директива СЕМ : 2004/108/CE от 15/12/2004- 03/05/1989.

И также в следствии этого он соответствуют нормам :

- EN 60335-2-29 (2004)
- EN 55014-1-1 (2006)
- EN 55014-1-2 (1997) + A1 (2001)

Маркировка CE: Май 2009.

01/05/09

Société GYS

134 BD des Loges





53941 Saint Berthevin

Nicolas BOUYGUES

Président Directeur Général/ CEO

Pictogrammes / Symbols / Zeichenerklärung / Pictogramas / Символы

	<p>FR Appareil conforme aux directives européennes EN The device complies with European Directive DE Gerät entspricht europäischen Richtlinien ES El aparato está conforme a las normas europeas. RU Устройство соответствует европейским нормам</p>		<p>FR Conforme aux normes GOST (Russie) EN Conform to standards GOST / PCT (Russia) DE in Übereinstimmung mit der Norm GOST/PCT (Russland) ES Conforme al las normas estándares GOST / PCT (Russia) RU Соответствует стандартам качества ГОСТ</p>
	<p>FR Attention ! Lire le manuel d'instruction avant utilisation EN Caution ! Read the user manual DE Achtung :Lesen Sie die Betriebsanleitung ES Cuidado, leer las instrucciones de utilización. RU Внимание ! Читайте инструкцию по использованию</p>		<p>FR ne pas exposer à la pluie EN do not expose to the rain DE Gegen Nasse schutzten ES no exponer a la lluvia RU не выставляя под дождь.</p>

	<p>FR Utiliser le chargeur à l'abri de la pluie et de la foudre dans un local abrité et suffisamment aéré ou spécialement aménagé. EN Charger should be used in an area sheltered from the elements, and in a sufficiently ventilated area DE Verwenden Sie das Gerät ausschließlich in einer vor Regen und Feuchtigkeit geschützten und gut belüfteten Umgebung ES Utilizar el cargador en una zona protegida de la lluvia y del rayo, en un local cubierto y suficientemente ventilado o especialmente acondicionado RU Зрядное устройство должно использоваться в специально оборудованном, хорошо проветриваемым и защищенным от дождя помещении.</p>		<p>FR Attention gaz explosifs, éviter la formation de flammes et d'étincelles. EN Warning contains explosive gas, keep away from flames or source of sparks. DE Arbeiten Sie nicht in der Nähe von Feuer oder Flaschen und Behältern mit explosivem Inhalt.. ES Cuidado : gases explosivos, evitar la formación de llamas y chispas. RU Осторожно со взрывчатыми газами, избегайте пламени и искр.</p>
	<p>FR Produit faisant l'objet d'une collecte sélective- Ne pas jeter dans une poubelle domestique. Contient une batterie au plomb EN Separate collection required – Do not throw in a domestic dustbin. DE Ihr Gerät ist ein Produkt für selektives Einsammeln. Werfen Sie es daher nicht in die häusliche Mülltonne. ES Este aparato es objeto de una recolección selectiva. No debe ser tirado en en cubo doméstico. RU Продукт требует специальной утилизации. Не выбрасывать с бытовыми отходами</p>	<p>IP21</p>	<p>FR Protégé contre l'accès aux parties dangereuses avec un doigt, et contre les chutes verticales de gouttes d'eau. EN Protected against rain and against fingers access to dangerous parts DE Geschützt gegen Berührung mit gefährlichen Teilen und senkrechten Wassertropfenfall ES protegido contra el acceso a las partes peligrosas con los dedos, y contra las caidas verticales de gotas de agua. RU Аппарат защищен от доступа рук в опасные зоны и от вертикального падения капель воды</p>
	<p>FR Pour utilisation intérieure seulement. EN For inside use only. DE Nur für Arbeiten im Innenbereich geeignet ES para uso interior RU Использовать в помещении</p>	<p>30A</p> 	<p>FR Fusible automobile externe 30A à action rapide. EN External automotive 30A fuse with quick response. DE Externe, flinke 30A Sicherung ES Fusible automóvil externo de 30A con acción rápida RU Внешний предохранитель быстрого реагирования на 30A.</p>

Specifications techniques / technical specifications / technische Angaben / especificaciones técnicas / Технические характеристики

Tension d'alimentation / Voltage input / Netzspannung / Voltaje input / Рабочее напряжение	230V 50/60Hz
Puissance nominale max / Maximum nominal power / maximale nominale Leistung / Potencia nominal máxima / Максимальная номинальная мощность	550 W
Tension de charge / Charging voltage / Ladespannung / Tensión de carga / Напряжение холостого хода	0,5V – 14.8V +/- 0,1V
Courant de charge / Charging current / Ladestrom / Corriente de carga / Ток заряда	2x15 A max
Capacité nominale de charge / Nominal charging capacity / nominale Batteriekapazität / Capacidad nominal de carga / Номинальная мощность зарядки	180 Ah max
Type de batterie / Battery type / Batterie Typ / Tipo de batería / Категория аккумулятора	batteries de 12V (6 éléments de 2V) au plomb / 12V lead batteries (6 2V cells) / 12V Bleibatterien (6 x 2V Elemente) / 12V lead batteries (6 2V cells) / baterías de 12V (6 elementos de 2V) al plomo / 12В свинцовых аккумуляторов (6 элементов по 2В)
Courbe de charge / Charging curve / Ladekurve / Curva de carga / Charging curve	WUoU
Fonction Test / Test function / Testmodus / Función de test / Кривая заряда	Precision : +/- 0,1V
Température de fonctionnement / Arbeits-Temperaturbereich / Temperatura de funcionamiento / температура использования	* 0°C ► 60°C
Température de stockage / Storing temperature / Lager- Temperaturbereich / Temperatura de almacenamiento / Темпертура хранения	-20°C ► + 80°C
Classe de protection / Protection rating / Clase de protección / Schutzklasse / Класс защиты	IP21
Poids de l'appareil / Machine weight / Gewicht / Peso del aparato / Класс защиты	35.5Kg
Dimension (Lx l x H) / Dimensions (Lx l x H) / Abmaße (Lx B x H) / Dimensiones (Lx l x H) / Размеры (ДxШxВ) /	70cm x 62cm x 92cm

* Le courant de sortie secondaire se réduit (réduction de puissance) en cas de température ambiante élevée./ The secondary output current decreases (power decrease) in case of high surrounding temperature, from about 40°C (ex.55A – 40°C – 100%) / Bei erhöhter Umgebungstemperatur über 40°C reduziert sich der sekundäre Ausgangsstrom selbsttätig (Leistungsreduzierung) z.B. 55A bei 40°C= Leistung 100% / La corriente de salida secundaria baja (reducción de potencia) en caso de temperatura ambiente elevada, a partir de 40°C aproximadamente (ex.55A – 40°C – 100%)/ Вторичный выходной ток понижается (мощность снижается) при высокой температуре окружающей среды (около 40°C). Например: 55А – 40°C – 100%)