



## Двигатель бензиновый четырех-тактный DDE



Руководство по эксплуатации и технический паспорт изделия

***DYNAMIC DRIVE EQUIPMENT***

## Уважаемый покупатель!

Мы благодарим Вас за выбор техники ***DYNAMIC DRIVE EQUIPMENT***.

Прежде, чем начать пользоваться ей, обязательно ознакомьтесь с данной инструкцией. Несоблюдение правил эксплуатации и техники безопасности может привести к выходу из строя аппарата, нанесению вреда здоровью и даже смерти пользователя.

## Для вашей безопасности.

Прочтите и освойте это руководство до того, как приступить к работе с устройством.

## Содержание.

### Введение.

Спецификации.  
Окружающая среда.  
Символы.

### Безопасность.

Найдите свой инструмент.  
Рабочее пространство.  
Личная безопасность.  
Безопасность горючего  
Двигатель  
Масло моторное  
Фильтр воздушный  
Топливо.

Запуск двигателя.

Как глушить двигатель:

### Техническое обслуживание.

График регламентных работ.

### Хранение.

Таблица возможных неисправностей.

## Введение.

Ваш новый двигатель более чем оправдает ваши ожидания. Он был спроектирован в соответствии со строгими стандартами качества и критериями хорошей работоспособности.



### Внимание!

Внимательно прочитайте все правила пользования двигателем, содержащиеся в данном руководстве, до начала использования. Обратите особое внимание на соблюдение всех предосторожностей и предупреждений.

## Спецификации.

Модель	168F-Q19 // 168F-S20	168FB-Q19 // 168FB-S20	170F-Q19 // 170F-S20	177F-S25	188F-S25	190F-S25
Мощность	5,5 л.с.	6,5 л.с.	7,0 л.с.	9 л.с.	13 л.с.	15 л.с.
Объём	163 куб.см.	196 куб.см.	208 куб.см.	270 куб.см.	389 куб.см.	420 куб.см.
Количество цилиндров	один					
Тип	карбюраторный					
Зажигание	электронное (магнето)					
Датчик уровня масла	есть					
Вал (под шпонку) диаметр	19,05мм // 20,0мм			25,0 мм		
Старт	ручной стартер					
Бак	3,6 литра			6,5 литра		
Объём картера	0,6 литра		1,1 литра			
Тип воздушного фильтра	«фильтр-картридж»					
Вес	15 кг	15 кг	15,5 кг	25 кг	31 кг	31 кг

### Дополнительная комплектация

Старт с электростартером *				177F-S25E		
Редуктор со сцеплением **				177F-S25CR		
Опция * + **				177F-S25ECR		
Генерирующая катушка 80W***					188F-S25G	190F-S25G
Опция * + ***					188F-S25GE	190F-S25GE
Вес с электростартером				27 кг	33 кг	33 кг

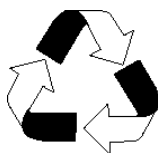

### Окружающая среда.

Перерабатывайте ненужные материалы вместо разбрасывания их, как мусор. Все инструменты, заменяемые детали, упаковка должны быть рассортированы, отнесены в местный перерабатывающий центр и переработаны способом, безопасным для окружающей среды.

### Символы.

Наклейки на вашей машине могут содержать некоторые символы. Они представляют важную информацию о продукте или инструкции по его использованию. Эти знаки предупреждают вас о потенциальной опасности, которая может привести к серьезным травмам.



### Внимание!

В выхлопных газах присутствует CO. Не используйте двигатель в закрытых помещениях.



Избегайте курения или открытого огня.



Держите посторонних подальше.

## Безопасность.

### **Знайте свой инструмент.**

Прочтите и освоите руководство по эксплуатации и приложенные ярлыки, стикеры, наклейки. Усвойте также его применение и ограничения по применению во избежание потенциального ущерба. Убедитесь, что вы полностью прочитали и поняли все инструкции и меры предосторожности, которые приведены в руководстве по *Эксплуатации*. Не пытайтесь использовать двигатель, до тех пор, пока вы не будете уверены, что поняли основные принципы работы и технического обслуживания.

### **Рабочее пространство.**

Никогда не запускайте и не оставляйте в рабочем состоянии двигатель в закрытом помещении. Выхлопные газы опасны, содержат угарный газ (CO), ядовитый газ без запаха. Работайте с устройством только на открытом хорошо проветриваемом пространстве.

### **Личная безопасность.**

Не используйте двигатель, находясь под воздействием алкоголя, наркотиков и любых медикаментов, которые могут повлиять на ваше состояние и способность использовать данное устройство с осторожностью.

Проверьте ваше устройство перед его запуском. Сохраняйте устройства защиты на месте и в рабочем порядке. Убедитесь, что все болты, гайки и т.д. как следует затянуты.

Никогда не используйте двигатель, если он нуждается в ремонте, или находится в плохом механическом состоянии. Замените поврежденные, недостающие части до начала использования. Проверьте устройство на предмет отсутствия протечек топлива. Держите двигатель в безопасном рабочем состоянии.

Никогда не вмешивайтесь в работу устройств безопасности. Регулярно проверяйте их функциональность.

Не используйте двигатель, если рычаг управления дросселем (обороты двигателя – «газ») не включается или не выключается. Любое бензиновое устройство, которое не может контролироваться рычагом контроля дросселем, является опасным и должно быть заменено.

Выработайте в себе привычку проверять, вынуты ли из двигателя ключи и отвертки до начала работы. Отвертка или ключ, оставленные в двигателе, рядом с движущимися частями, могут привести к повреждениям.

Будьте бдительны, следите за тем, что вы делаете, и проявляйте осторожность при управлении двигателем.

Не перегружайте устройство.

Избегайте непредвиденного запуска. Убедитесь, что рычаг контроля дросселем выключен перед транспортировкой или перед техническим обслуживанием. В противном случае, может произойти несчастный случай.

### **Безопасность горючего.**

Топливо является легко воспламеняемым веществом, и его испарения могут вызвать возгорание. Примите все меры предосторожности при его использовании во избежание риска несчастного случая.

Во время наполнения или опустошения топливного бака используйте специальную канистру. Не курите, не допускайте возможность возникновения искры, открытого огня и других источников возгорания вблизи с местом, где происходит заполнение топливного бака или работа. Никогда не заполняйте топливный бак в помещении.

Всегда останавливайте двигатель и давайте ему несколько минут для охлаждения до наполнения топливного бака. Никогда не снимайте топливную крышку и не добавляйте топливо в бак в то время, когда двигатель работает или горячий. Не работайте с устройством, если знаете, что есть утечка топлива.

Медленно откручивайте крышку топливного бака, чтобы понизить давление в топливном баке.

Никогда не переполняйте топливный бак. Заполняйте топливный бак не больше, чем 12,5 мм (½ ") ниже нижней кромки горлышка бака, чтобы обеспечить пространство для расширения топлива, так как нагрев двигателя или внешнее температурное воздействие заставляет топливо расширяться.

Закрутите все крышки, и топливного бака, и емкости для хранения топлива, крепко и протрите все пролитое топливо. Никогда не работайте с неплотно закрученной крышкой на топливном баке.

Избегайте возникновения источника возгорания от пролитого топлива. Если топливо пролилось, не пытайтесь запустить двигатель, сдвиньте машину с места, где пролито топливо, и подождите, пока пары испарятся, избегайте возникновения искры.

Храните топливо в канистрах, специально разработанных для хранения огнеопасных веществ.

Храните топливо в холодном, хорошо проветриваемом помещении, на безопасном расстоянии от искр, открытого огня и других источников воспламенения.

Никогда не храните топливо или двигатель с топливом в топливном баке в помещении, где испарения топлива могут достичь искры, открытого огня, любого другого источника воспламенения, таких как водонагреватель, печь, сушка одежды и другие электроприборы. Дайте двигателю время охладиться до хранения.

### **Использование и уход.**

Никогда не переносите двигатель работающим.

Не надо форсировать устройство. Используйте устройства, подходящие вашим требованиям.

Не изменяйте настройки двигателя и не перегружайте его. Регулятор дросселя управляет и поддерживает оптимально безопасную скорость для двигателя.

Не давайте двигателю работать на постоянной максимальной мощности. Держите руки и ноги подальше от вращающихся частей машины.

Избегайте контактов с горячим топливом, маслом, выхлопными газами и горячими поверхностями. Не прикасайтесь к двигателю или глушителю. Эти части очень сильно нагреваются во время работы. Они остаются горячими в течение некоторого времени после того, как вы выключите двигатель. Дайте двигателю остыть перед проведением любых работ по регулировке и обслуживанию.

Если машина начинает издавать ненормальный шум и вибрацию, немедленно выключите двигатель, отсоедините провод от свечи зажигания и проверьте причину. Необычный шум и вибрация обычно являются предвестником проблемы.

Используйте только те аксессуары и оснастку, которые одобрены производителем. Несоблюдение этого правила может привести к личным повреждениям.

Обслуживайте машину. Произведите проверку на предмет смещения или заедания движущихся частей, повреждения частей и любых других поломок, влияющих на работу. При наличии повреждений отремонтируйте устройство перед использованием. При неадекватном ремонте устройство может возникнуть риск несчастного случая.

Сохраняйте двигатель и глушитель чистыми от травы, листьев, избыточного количества смазки или карбоновых отложений для того, чтобы уменьшить возможность возникновения возгорания.

Храните простаивающую машину вне досягаемости детей, и не позволяйте людям, не ознакомленным с рекомендациями по использованию, пользоваться устройством. Машина может быть опасна в руках неосведомленных пользователей.

### **Сервис.**

До чистки, починки, проверки или регулировки выключите двигатель и убедитесь, что все движущиеся части остановлены. Всегда убеждайтесь в том, что рычаг переключения дросселя находится в положении «стоп». Отсоедините провод от свечи зажигания, и держите провод подальше от свечи во избежание возникновения непроизвольной искры.

Ремонтируйте двигатель только у квалифицированных специалистов, при использовании только оригинальных запасных частей. Это гарантирует безопасность работы устройства.

Держите посторонних взрослых, детей, домашних животных на расстоянии 25 м от работающего устройства. Если к вам приближаются, выключайте устройство немедленно.

Никогда не покидайте место пользователя при работающем двигателе.

Всегда выключайте двигатель, когда работа откладывается.

Во избежание влияния вибрации ограничьте часы работы двигателя (вашей машины, агрегата, устройства) и устраивайте небольшие перерывы в работе для обеспечения отдыха вашим рукам.

Рекомендуемый режим работы в течение 8 часов в день: 20 мин. работы / 40 мин. отдыха.

### **Внимание!**

**Двигатель транспортируется с завода без масла. Вы должны добавить в двигатель масло перед началом работы. (Читайте ниже).**

### **Двигатель**

Двигатель который Вы приобрели в составе конечного оборудования, изготовлен из материалов высочайшего качества и произведен на самом современном заводе по последнему слову техники. Имейте в виду, что компания **DDE** продает двигатели непосредственно производителям оборудования. Поэтому перед эксплуатацией оборудования, на котором установлен Ваш двигатель, Вам необходимо внимательно ознакомиться с инструкциями по эксплуатации этого оборудования. Необходимо также принять во внимание то, что существуют такие виды оборудования, для которых **DDE** не рекомендует использование своих двигателей. Двигатели **DDE** не должны быть использованы на транспортных средствах, которые имеют меньше четырех колес. Это относится к мотоциклам, авиационной продукции и вездеходам. Кроме того, **DDE** не одобряет использование своих двигателей на соревнованиях. ПОЭТОМУ, ДВИГАТЕЛИ **DDE** НЕ ДОЛЖНЫ ИСПОЛЬЗОВАТЬСЯ ДЛЯ УКАЗАННЫХ

ПРИМЕНЕНИЙ БЕЗ РАЗРЕШЕНИЯ КОМПАНИИ. Несоблюдение этих предупреждений может привести к смертельному исходу, серьезным травмам (включая паралич) или повреждению собственности.

НЕ заводить двигатель в закрытом помещении. (Выхлопные газы содержат окись углерода, не имеющий запаха и смертельный ядовитый газ.) НЕ нажимать на головку заполнителя, если двигатель работает или еще горячий. НЕ держать руки и ноги вблизи движущихся или вращающихся деталей. НЕ хранить, не проливать и не пользоваться бензином вблизи открытого пламени или оборудования типа печи, котла или водонагревателя, в котором используется горелка или которое может произвести искру. НЕ заполнять топливом внутри помещений или в непроветриваемой зоне. НЕ снимать крышку топливного бака и не заполнять топливный бак, если двигатель работает или еще горячий. (Дать двигателю охладиться в течение 2 минут перед заполнением топливом.) НЕ пользоваться двигателем, если пролит бензин или присутствует его запах, или при иных взрывоопасных ситуациях. (Убрать оборудование с места выплеска и не допускать никакого искрения, пока бензин не испарится.) НЕ транспортировать двигатель с бензином в баке или с открытым клапаном подачи топлива. НЕ менять настройку пружин регулятора, соединений и иных деталей для увеличения скорости работы двигателя. (Двигатель должен работать со скоростью, установленной для изготовителя оборудования.) НЕ проверять наличие искры при вынутой свече зажигания. (Использовать специальный тестер.) НЕ заводить двигатель при отсутствии свечи зажигания (В случае перелива установить дроссель в положение FAST (БЫСТРО) и заводить до тех пор, пока двигатель не запустится.) НЕ ударять по маховику молотком или тяжелым предметом, так как это может привести к разрушению маховика во время работы двигателя. (Использовать соответствующие инструменты для технического обслуживания двигателя.) НЕ использовать двигатель без глушителя. Периодически производить осмотр и заменять в случае износа или протечки. Если на двигателе установлен дефлектор глушителя, необходимо периодически проверять и в случае неисправности заменить дефлектор.) НЕ использовать двигатель в случае скопления травы, листьев и других легко воспламеняющихся материалов под, вокруг или за глушителем/преобразователем. НЕ трогать горячий глушитель, цилиндр или ребра, так как это может вызвать ожоги. НЕ эксплуатировать двигатель на какой-либо необработанной территории, покрытой лесом, кустарником или травой, если на глушителе не установлен искроуловитель в рабочем состоянии. НЕ запускать двигатель со снятым воздушным фильтром или со снятой крышкой воздушного фильтра. ПРЕДОТВРАТИТЕ СЛУЧАЙНЫЙ ЗАПУСК, отсоединив провод свечи зажигания и заземлив его во время технического обслуживания двигателя или оборудования. ОБЕСПЕЧИТЬ отсутствие грязи, травы и другого мусора на ребрах цилиндра и деталях регулятора, в противном случае может быть нарушена скорость работы двигателя. ПОТЯНУТЬ пусковой трос медленно до тех пор, пока Вы не почувствуете сопротивление. Затем потянуть трос быстро во избежание отдачи и травмы рук. ИСПОЛЬЗОВАТЬ только свежий бензин. Несвежее топливо может образовать осадок в карбюраторе и привести к утечке. РЕГУЛЯРНО ПРОВЕРЯТЬ топливопровод и фитинги на трещины и утечки. При необходимости заменить.

## Масло моторное

**Внимание:** Двигатель поставляется без масла. Перед запуском заполнить двигатель маслом! Заменить масло после первых 5 часов работы двигателя. Далее через каждые 25 часов работы двигателя. Заменять масло, когда двигатель теплый. Не переполнять.

Использовать качественное масло, классифицированное "For Service SE, SF, SG," такое как **OREGON SAE 30 (летом), 5W-30 (зимой)**. Не использовать никаких специальных присадок к рекомендуемым маслам, промывочных масел, масел для двухтактных двигателей. Не смешивать масло с бензином.

Двигатели с воздушным охлаждением нагреваются сильнее, чем автомобильные двигатели. Использование масла 10W-30 при температуре выше 10° C приведет к высокому потреблению масла и возможному повреждению двигателя.

Если масло SAE 30 используется при температуре ниже чем 10° C, то это приведет к затруднению запуска и возможному повреждению внутренней поверхности цилиндра по причине недостаточной смазки.

Рекомендуется использование масла «OREGON»: летом - SAE 30 , зимой - 5W-30.

Проверить уровень масла. (**Объем масла указан в таблице спецификации.**) Установить двигатель горизонтально и очистить зону около маслозаливных отверстий 1.

Вынуть щуп для измерения уровня масла 1, протереть его чистой тряпкой 2, вставить и снова закрепить. Вновь вынуть щуп и проверить уровень масла, которое должно доходить до отметки FULL (заполнено) 3. Если требуется, осторожно заполнить маслом. Плотно затянуть щуп измерения уровня перед запуском двигателя.

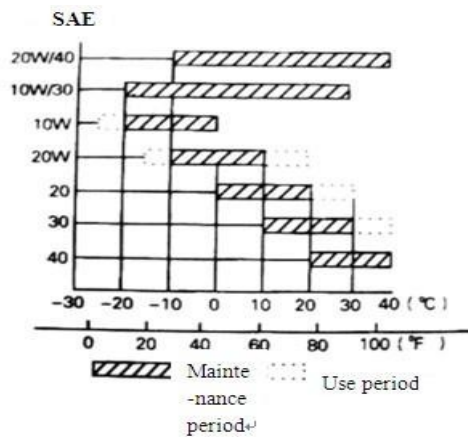
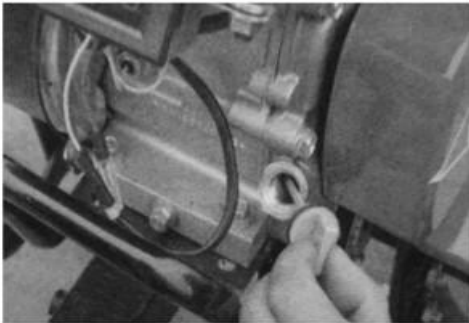
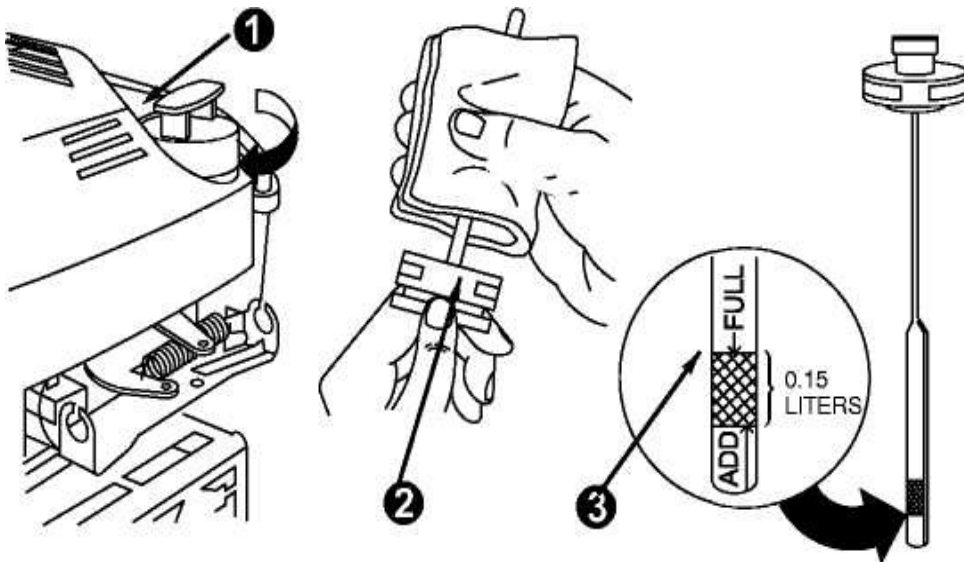

### Фильтр воздушный

Проверьте фильтрующие элементы. При необходимости очистите от пыли и посторонних предметов или замените фильтр. Если воздушный фильтр имеет **масляную ванну (не фильтр-картридж!)**, то периодически (не реже, чем после 8 моточасов) воздушный фильтр необходимо очищать промывкой фильтрующего элемента и масляной ванны. Промывка производится керосином, после чего в ванну заливается до определенного уровня по риску (или не более  $\frac{1}{4}$  высоты корпуса) чистое масло (любое моторное для четырехтактных двигателей), а фильтрующий элемент слегка смачивается маслом.

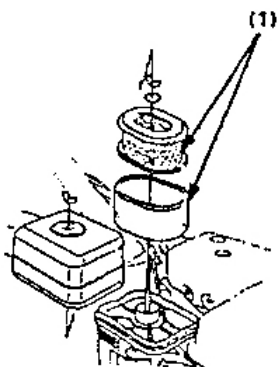

### Топливо.

Использовать чистый и свежий, неэтилированный бензин с октановым числом АИ-92. Не допускается использовать этилированный бензин. Покупайте бензин в объеме, который может быть использован в течение 30 дней. См. инструкции по хранению.

Не использовать топливо на основе метилового спирта. Не смешивать масло с бензином.

### Внимание!

Заполняйте топливный бак не более чем на 12,5мм (1/2") ниже нижнего края горловины бака, чтобы обеспечить пространство для расширения топлива при нагреве.

(1) — линия максимального уровня

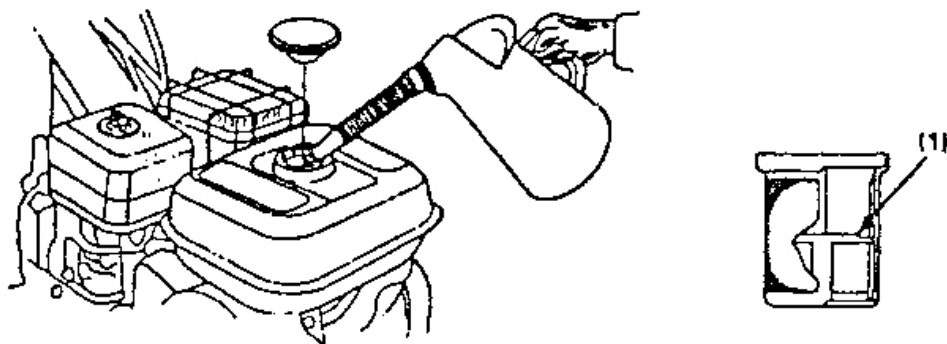

### Запуск двигателя (на примере культиватора).

Следуйте следующим процедурам для проведения холодного запуска:

Рычаги управления, запускающие культиватор, находятся на двигателе и помечены ярлыками «дроссельная заслонка» и «дроссель». Дроссель может быть отрегулирован рычагом дросселя, находящемся на левой верхней рукоятке, через тросик.

- Откройте топливный кран (13) - установите топливный кран (рис. 1) в положение “ON”.

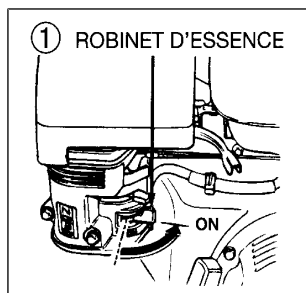

- Установите ручку воздушной заслонки (рис. 2) в положение “CLOSE”.

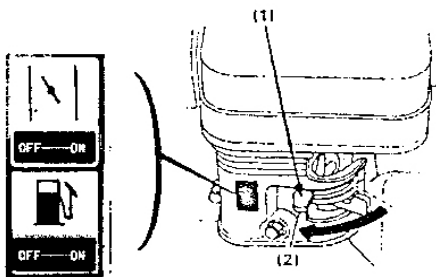
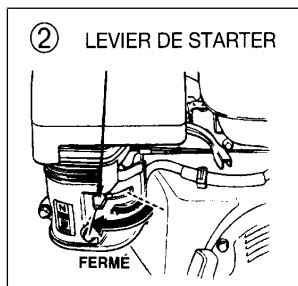

Примечание: Если двигатель запускается после короткого перерыва и он еще теплый, то рычаг должен находиться в положении “OPEN”.

- Подкачайте топливо праймером (3)

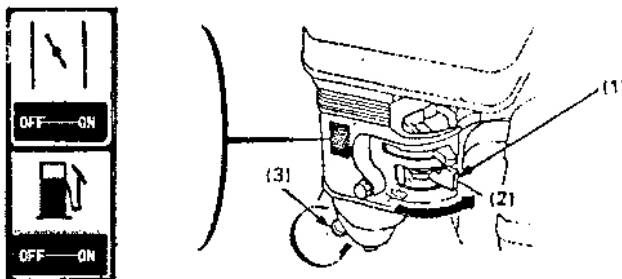



- Переведите выключатель двигателя (зажигания)(1) в положение «ON» (1).

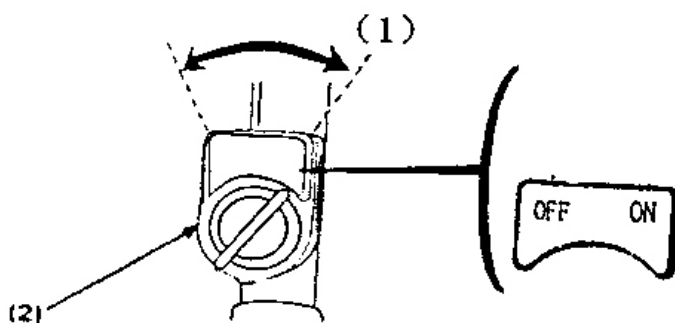

- Поверните рычаг управления дроссельной заслонкой (газа) (7, 1) чуть влево.

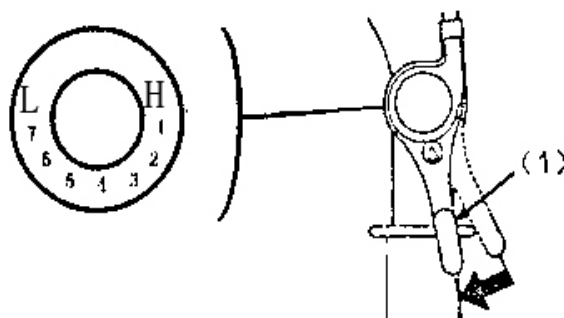

Потяните за пусковой трос несколько раз, чтобы топливо подалось в карбюратор. Затем крепко зажмите пусковую рукоятку и потяните трос до тех пор, пока не почувствуете сопротивление. Тогда вытяните трос быстро и ровно, и мягко дайте ему вернуться. Не позволяйте тросу отскакивать обратно. Если необходимо, вытяните трос несколько раз до тех пор, пока двигатель не заведется.

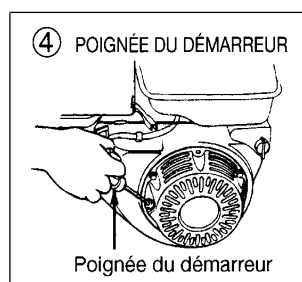
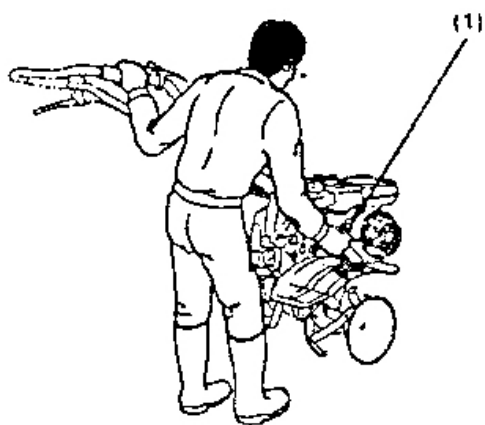

- Дайте двигателю поработать в течение нескольких секунд для прогрева. Затем, постепенно, переместите дроссельную заслонку в открытую позицию (ещё влево по часовой стрелке) и отрегулируйте рычаг дросселя на желаемую скорость (обороты) в диапазоне уровней с 1 по 7.

Повторный запуск двигателя, который уже прогрет с предыдущего раза - не используйте дроссельную заслонку подсоса. (открыта).

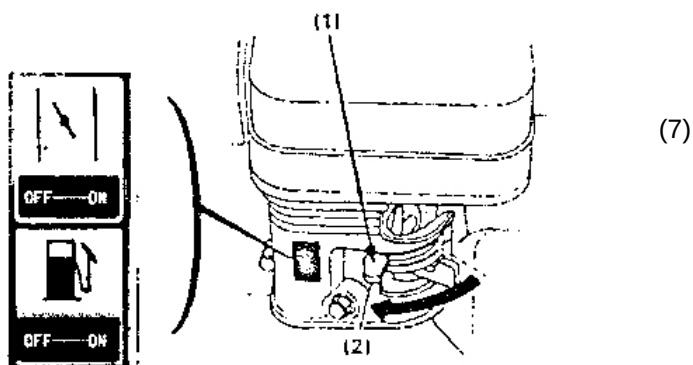

Установите рычаг управления дроссельной заслонкой (газа) (рис.7, (1)) в положение «медленно» для уменьшения нагрузки на двигатель, когда вы не производите работы по вспахиванию. **Но на время не более 1/2 минуты, чтобы не повредить приводной ремень!** Понижение скорости двигателя до холостого хода поможет продлить срок службы двигателя, так же как и сэкономит топливо и уменьшит уровень шума машины.

**Как глушить двигатель:** вы можете выключить двигатель, повернув переключатель включения в позицию "OFF"; Установите переключатель старт/стоп в положение "OFF" или ключ зажигания в крайнее левое положение (рис. 8). После того, как двигатель остановится, закройте топливный кран (рис. 9) - положение "OFF".

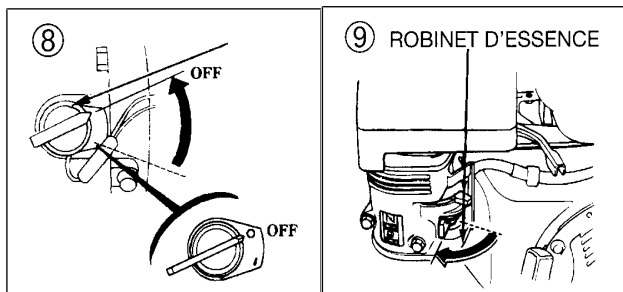

### Внимание!

Не передвигайте дроссельную заслонку в открытое положение для остановки двигателя. Это может спровоцировать воспламенение или повреждение двигателя.

### В случае чрезвычайной ситуации:

Переведите выключатель двигателя в положение "OFF"

(1) OFF - выключено

(2) ON - включено

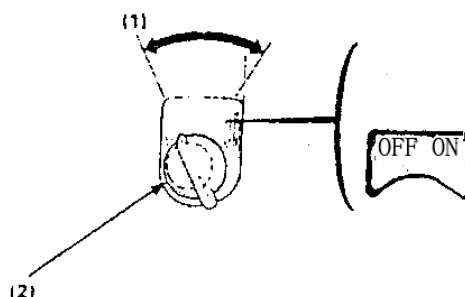

### Техническое обслуживание.

Если вы будете содержать ваш двигатель в хорошем рабочем состоянии, это продлит срок его службы и поможет вам обеспечить лучшую его работоспособность, когда бы вы ни собирались работать. Никогда не используйте мойку высокого давления для чистки вашего двигателя. Использование мойки высокого давления может уменьшить срок службы устройства и возможность эффективного ремонта.

### График регламентных работ.

Операция	В данный период или по истечении моточасов. В зависимости от того, что наступит раньше.		Ежедневно	после первых 5 часов. Далее через каждые 25 часов	В течение 3-х месяцев или 50 моточасов	В течение 6-х месяцев или 100 моточасов	В течение 300 моточасов
	Проверка уровня	Замена					
Масло моторное	Проверка уровня	Замена	да	да		да	
Фильтр воздушный	Проверка		да				
	Очистка (замена)		да		да (2)		
Топливный отстойник	Очистка					да	
Свеча зажигания	Очистка-проверка зазора				да		
Топл. Бак и фильтр	Очистка						да (2)
Топливный шланг	Проверка (замена)		да				

Каждые 2 года, (2) при необходимости заменить

### Топливный отстойник

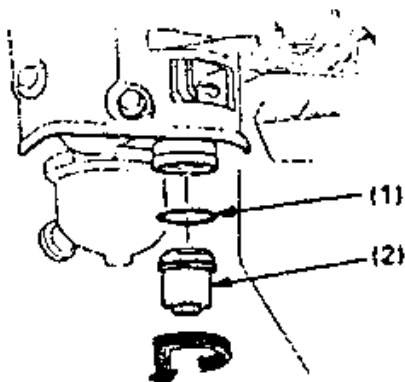

### Свеча зажигания

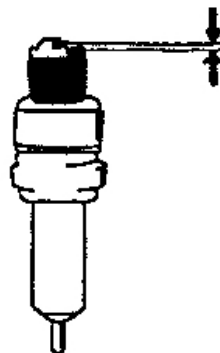

- Осмотрите свечу зажигания. Замените, если трещины изолятора или сколы.
- Измерьте зазор с помощью щупа-толщиномера. Зазор должен быть 0,7-0,8 мм (не менее). Установите правильный зазор подгибая электрод.

### Хранение.

Если двигатель не будет использован в течение периода более 30 дней, следуйте следующим инструкциям для подготовки устройства к хранению.

1. Полностью опустошите топливный бак. Хранящееся топливо, содержащее этанол или МТВЕ, за 30 дней может стать несвежим. Просроченное топливо имеет высокое содержание смол и может забить карбюратор и ограничить подачу топлива.
2. Запустите двигатель и дайте ему поработать, пока он не остановится. Это даст гарантию, что в карбюраторе не останется топливо. Это поможет избежать образования смол внутри карбюратора и возможной поломки двигателя.
3. Пока двигатель еще теплый, слейте из него масло. Заполните картер двигателя свежим маслом, соответствующим рекомендациям.
4. Дайте двигателю остыть. Выньте свечу зажигания и залейте 30 мл (1 унция) моторного масла высокого качества в цилиндр. Вытяните пусковой трос медленно для того, чтобы распределить масло по стенкам цилиндра. Вставьте свечу зажигания.

#### **Внимание!**

Выньте свечу зажигания и слейте все масло из цилиндра до того, как пытаться завести устройство после хранения.

Используйте чистые салфетки для того, чтобы начисто протереть снаружи и очистить вентиляционные отверстия от загрязнений, создающих помеху.

#### **Внимание!**

Не используйте сильные очищающие средства или средства, содержащие керосин, при очистке пластиковых запасных частей.

Проверьте устройство на предмет поврежденных запасных частей. Почините или замените поврежденные запасные части и затяните туже болты, шурупы и гайки.

#### **Внимание!**

Не храните двигатель с топливом в плохо проветриваемом месте, где бензиновые испарения могут достигнуть огня, искры или любого другого источника возгорания. Используйте только специально изготовленные для горючих материалов канистры (ёмкости).

Таблица возможных неисправностей и методы их устранения.

Проблема	Причина	Устранение
Не удается запустить двигатель.	<ol style="list-style-type: none"> <li>1. Отсоединена свеча зажигания.</li> <li>2. Топливо закончилось, или просрочено.</li> <li>3. Рычаг дросселя находится в неправильном положении.</li> <li>4. Дроссельная заглушка находится в закрытом положении.</li> <li>5. Заблокирована подача топлива.</li> <li>6. Загрязнена свеча зажигания.</li> <li>7. Утечка топлива.</li> </ol>	<ol style="list-style-type: none"> <li>1. Осторожно присоедините провод к свече зажигания.</li> <li>2. Заполните бак чистым, свежим топливом.</li> <li>3. Переместите рычаг дросселя в положение «старт».</li> <li>4. Дроссельная заглушка должна быть открыта для холодного запуска.</li> <li>5. Вычистите систему подачи топлива.</li> <li>6. вычистите свечу или замените ее.</li> <li>7. Подождите несколько минут для перезапуска, но не заправляйте.</li> </ol>
Двигатель работает неравномерно.	<ol style="list-style-type: none"> <li>1. Ослаб провод свечи зажигания.</li> <li>2. Устройство работает с полукрытой дроссельной заслонкой.</li> <li>3. Заблокирована подача топлива, или топливо просрочено.</li> <li>4. Засорился вентилятор (крыльчатка).</li> <li>5. Вода или грязь в топливной системе.</li> <li>6. Воздушный фильтр загрязнен.</li> <li>7. Не отрегулирован карбюратор.</li> </ol>	<ol style="list-style-type: none"> <li>1. Подсоедините и закрепите провод свечи зажигания.</li> <li>2. Закройте дроссельную заслонку.</li> <li>3. Вычистите систему подачи топлива. Заполните бак чистым свежим топливом.</li> <li>4. Очистите вентилятор (крыльчатку).</li> <li>5. Опустошите топливный бак. Заправьте его свежим топливом.</li> <li>6. Вычистите или замените воздушный фильтр.</li> <li>7. Обратитесь к Руководству по Двигателю.</li> </ol>
Двигатель перегревается.	<ol style="list-style-type: none"> <li>1. Низкий уровень масла в двигателе.</li> <li>2. Воздушный фильтр загрязнен.</li> <li>3. Затруднена подача воздуха.</li> <li>4. Карбюратор не отрегулирован как следует.</li> </ol>	<ol style="list-style-type: none"> <li>1. Заполните картер двигателя подходящим маслом.</li> <li>2. Вычистите или замените воздушный фильтр.</li> <li>3. Снимите корпус вентилятора и вычистите систему.</li> <li>4. Обратитесь к Руководству по Двигателю.</li> </ol>
Двигатель не останавливается, когда рычаг дросселя находится в положении «стоп», или скорость двигателя не возрастает как следует, когда рычаг дросселя отрегулирован.	<ol style="list-style-type: none"> <li>1. Прерывается сцепление с дросселем из-за посторонних объектов.</li> <li>2. Не отрегулировано сцепление с дросселем.</li> </ol>	<ol style="list-style-type: none"> <li>1. Вычистить грязь и посторонние объекты.</li> <li>2. Обратитесь к Руководству по Двигателю для проверки и регулировки сцепления дросселя.</li> </ol>

**⚠ ВНИМАНИЕ**

**ОГНЕОПАСНО!** Убедитесь в отсутствии пролитого топлива. Заправляйте только при выключенном двигателе.



**⚠ ВНИМАНИЕ**

Горячая поверхность! Не прикасайтесь к двигателю и его частям в течении 20 минут после его остановки. При внешней температуре выше 20°C требуется более длительный период.



**⚠ ВНИМАНИЕ**

Выхлопные газы, выделяемые в процессе работы двигателя - **ТОКСИЧНЫ!** Не эксплуатируйте устройство в закрытом или плохо проветриваемом помещении.

**⚠ ВНИМАНИЕ**

Проверьте наличие масла в картере двигателя и в редукторе. Подробная информация представлена в инструкции по применению.

Перед началом работы прочитайте инструкцию.



**ОБСЛУЖИВАНИЕ ВОЗДУШНОГО ФИЛЬТРА**

Очищайте фильтр каждые 50 часов (каждые 10 часов при повышенной запыленности внешней среды). Метод очистки: Промойте в нейтральном растворителе, высушите, погрузите в чистое машинное масло, выжмите.

**⚠ ВНИМАНИЕ**

Проверьте уровень масла перед началом работы (0.6 л).



**⚠ ВНИМАНИЕ**

Перед началом работы проверьте, что ножи и защитные элементы правильно установлены и надежно закреплены.



**L<sub>WA</sub>**

**78 dB**



69 126 92

R II I

Tiller r.p.m. (min -1)

**⚠**

Оставляйте устройство только убедившись, что оно не начнет самопроизвольное движение..

**ВНИМАНИЕ! ВРАЩАЮЩИЕСЯ ЭЛЕМЕНТЫ МОГУТ НАНЕСТИ ТРАВМУ!**



**СОБЛЮДАЙТЕ ДИСТАНЦИЮ**

**⚠**

Открытие или снятие защитного кожуха ременной передачи **ЗАПРЕЩЕНО** при включенном двигателе.

Курение или использование огня **ЗАПРЕЩЕНО!**



Не допускайте сильного давления в этом месте!

Срок службы изделия 3 года. Гарантийный талон и руководство по эксплуатации являются неотъемлемыми частями данного изделия. Товар сертифицирован. Гарантийные обязательства согласно прилагаемому гарантийному талону.

Производитель: «Дайнамик Драйв Эквипмент (ДДЕ)», Адрес: 620 Александер Драйв СВ/ П.О. Бокс 334, Оватонна, Миннесота 55060, Соединённые Штаты Америки / «Dynamic Drive Equipment (DDE)», 620 Alexander Drive SW / P.O. Box 334, Owatonna, Minnesota 55060, USA.