



Professional Equipment Co., LTD

ПАСПОРТ

Таль ручная рычажная HSH-C



Применение

Рычажная таль серии HSH является высокоэффективным и универсальным подъемным устройством с ручным управлением, которое широко применяется в строительстве, судостроении, на электростанциях, шахтах, предприятиях транспорта и связи для установки оборудования, подъема товаров и других грузов и т.п. В особенности использование ручной тали выгодно в труднодоступных местах, при работе вне помещений и работе с грузом на высоте под любым углом.

Характеристики

Основные детали рычажной тали серии HSH выполнены из стали отличного качества. Таль обладает следующими конструктивными и эксплуатационными характеристиками:

1. Надежная, прочная и безопасная в работе конструкция.
2. Отлично проявляет себя в работе, требует минимального технического обслуживания.
3. Небольшие размеры и вес, портативная конструкция.
4. Небольшое тяговое усилие при работе и высокая эффективность.
5. Современная конструкция и приятный внешний вид.



Свободный ход механизма тали

Установите рычаг смены режима работы в среднее положение. Поверните зажимное кольцо влево. В этой позиции происходит расцепление шестерен, что позволяет свободно вытянуть грузовую цепь рукой и выставить нижний крюк в любое место. Поверните зажимное кольцо вправо, шестерня вновь войдет в зацепление.

Подъем груза

Переведите рычаг режима работы в положение «вверх». Поверните зажимное кольцо вправо до упора, и работайте ручным рычагом.
ВНИМАНИЕ: При подъеме груза не переводите зажимное кольцо в другое положение во избежание несчастного случая!

Восемь НЕ на которые нужно обратить внимание:

Так как при помощи рычажной тали поднимают тяжелые грузы, пренебрежение мерами предосторожности может привести к повреждению изделий и опасно для жизни и здоровья.

<p>1. НЕ цеплять вес, превышающий указанный тоннаж (избегайте превышения тяги неподвижного объекта)</p> <p>Перегрузка Превышение тяги</p>	<p>2. НЕ использовать таль, которая была деформирована в результате перегрузки</p> <p>Please, stop using me any more.</p>
<p>3. НЕ допускать иного положения верхнего и нижнего крюков, кроме как на одной линии по отношению к цепи.</p> <p>Stretched</p>	<p>4. НЕ использовать подъемный цепной блок в случаях возникновения ударного толчка.</p>
<p>5. НЕ использовать скрученную или перегнутую цепь.</p> <p>KINK OF CHAIN</p>	<p>6. НЕ допускать излишнего разматывания и сматывания цепи.</p>
<p>7. НЕ забывать убедиться, что собачка держателя крепко удерживает пластину держателя.</p>	<p>8. НЕ пытаться подвешивать груз с помощью двух талей.</p>

После работы

1. Убедитесь, что рычаг не остался в холостом положении (стр.3).
2. Удалите грязь и воду, смажьте маслом цепь, вращающиеся части крюка, вал стопорной собачки и пр.
3. Храните таль в подвешенном состоянии, в сухом месте.

Как разобрать таль

1. Отсоединение цепи: отсоедините конец и вытяните цепь для перевода в холостое положение (см. стр. 2).
2. Сборка и разборка тали проводится в соответствии со схемой с перечнем деталей (см. стр. 6).

Техосмотр и техобслуживание

При выявлении деформации (растяжения, повреждения, износа, трещин, сгиба и др.) замените поврежденные части новыми.

При разборке тали:

1. Убедитесь, что цепь, конец и нижний крюк не деформированы.
2. Убедитесь, что рукоять, кольцо-зажим, толчковое кольцо, тормозная пластина, стопорная пластина, ступица и пр. не деформированы. Проверьте также, не слишком ли стучит стопорная пластина и собачка.
3. Убедитесь, что крышка шестерни, шестерня, боковая пластина (1), верхний крюк, крюк, направляющая, грузовой шкив, вал шестерни и боковая пластина (2) не деформированы.
4. При сборке протрите все основные части очистным маслом или аналогичным средством.



Зубья по осевой линии двух марок на шестеренчатом шлице L207 должны быть расположены поперек детали L220 во внутренней /внешней компоновке модели 0,75 т, поблизости от внутренней /внешней компоновки для модели 3 т, на свободной позиции для модели 1,5 т.

5. Не смазывайте два тормозных диска и контактирующие с ними поверхности трения.
6. Как отрегулировать тормоз: отсоедините кольцо-зажим и, установив сменный рычаг в центральную позицию, вручную с силой вытяните цепь, по направлению вниз, после чего тормоз приводится в положение плотного сцепления. Затем закрепите кольцо-зажим так, чтобы его выступ (обозначенный) был на одной линии со значком сменной шестерни.

Технические характеристики

Модель HSH	C5	C7,5	C10	C15	C20	C30	C60
Грузоподъемность (т)	0,5	0,75	1	1,5	2	3	6
Вес нетто (КГ)	-	6,9	7	11	-	20	28
Усилие на рычаг при подъеме полной нагрузки (кг)	-	15	20	18	-	38	39
Размеры, мм	A	-	148	148	163	-	191
	B	-	128	128	148	-	181
	C	-	295	310	335	-	405
	D	-	256	256	368	-	368
	E	-	26	26	30	-	34
	H (минимальное расстояние между крюками)	-	147	196	244	-	372

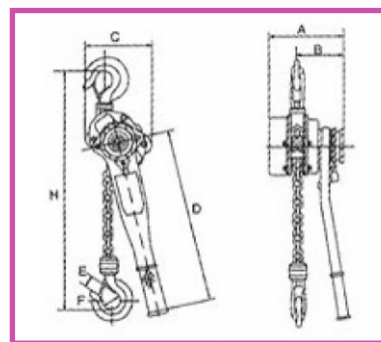

Примечание: в связи с постоянными работами по усовершенствованию данного продукта, его конструкция может не совпадать с характеристиками, приведенными в данном паспорте.

Перечень деталей

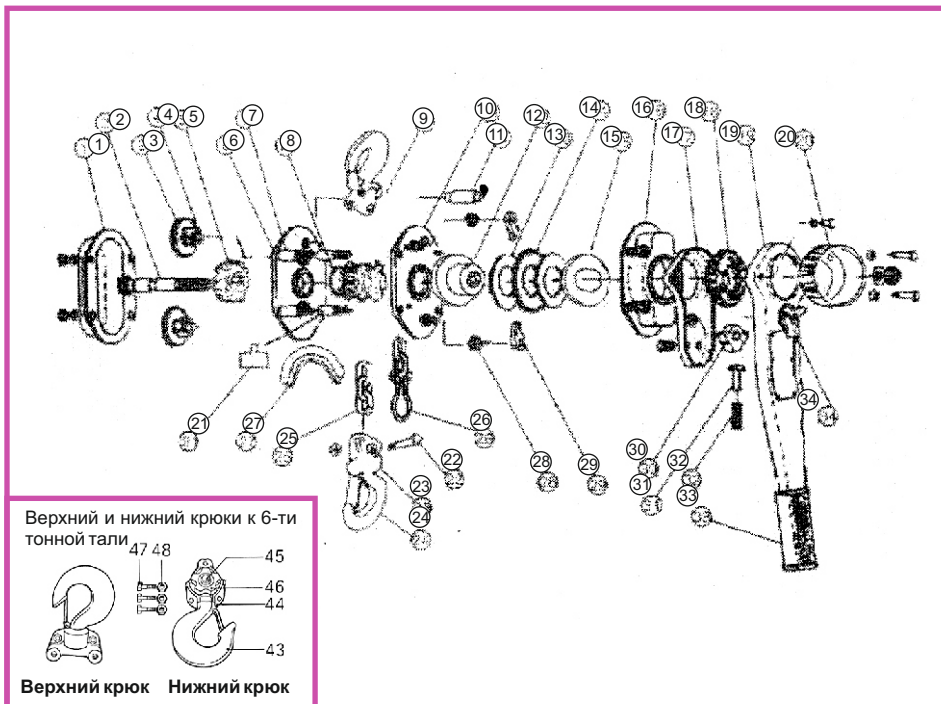

№	Описание	Кол-во
1	Изогнутая пластина	1
2	Ведущий вал	1
3	Шестерня 3	2
4	Шестерня	2
5	Колесо со шлицем	1
6	Правая боковая пластина	1
7	Опора	4
8	Шестерня	1
9	Держатель верхнего крюка	1
10	Левая боковая пластина	1
11	Ось верхнего крюка	1
12	Опора тормоза	1
13	Тормозной диск	2
14	Храповое колесо	1
15	Тормозной диск	1
16	Кожух тормоза	1
17	Кожух рычага	1
18	Грузовая шестерня	1
19	Рычаг	1
20	Зажимное кольцо	1
21	Цепной стриппер	1

№	Описание	Кол-во
22	Цепной штифт	1
23	Держатель нижнего крюка	1
24	Крюк	1
25	Грузовая цепь	1
26	Концевая связка	2
27	Направляющая пластина	1
28	Пружина собачки	1
29	Собачка	1
30	Грузовая собачка	1
31	Выталкивающий штифт	1
32	Выталкивающая пружина	1
33	Рукоятка	1
34	Рычаг выбора	1
35	Комплект верхнего крюка	2
36	Крюк	2
37	Держатель нижнего крюка	1
38	Ось	1
39	Диск холостого хода	1
40	Болт	1
41	Гайка	1

СЕРТИФИКАТ ПРОВЕРКИ

Данный сертификат является свидетельством того, что данное изделие изготовлено в соответствии с системой сплошного контроля качества и прошло строгий контроль в соответствии с нашими стандартами проверки.

Номер изделия	
Дата	
Грузоподъемность	
Тестовая нагрузка	
Высота подъема	
Тип грузовой цепи	

ГЛАВНЫЙ КОНТРОЛЕР

Страна-разработчик: Германия
Произведено в Китае

