



Professional Equipment Co., LTD

# ПАСПОРТ

Тележки для талей  
тип GCL610



## Применение

Тележка для тали с приводом перемещается путем скольжения по основанию монорельса за счет ручного привода: путем вытягивания тяговой цепи вручную. При подсоединении цепной тали к тележке, смонтированной на прямолинейном монорельсе, образуется конструкция, выполняющая функции ручного крана или консольного крана. Тележки для талей могут широко использоваться на промышленных предприятиях, шахтах, причалах, в доках, торговых залах и машинных помещениях для установки оборудования, а также доставки товаров. Тележки для талей наиболее подходят для применения в местах, где отсутствует энергоснабжение, и для целей технического обслуживания и ремонта оборудования.

## Характеристика

1. Надежны в работе, требуют минимального технического обслуживания.
2. Компактная конструкция, требуют мало места для установки. Расстояние между колесами (фланцами) легко регулируется для возможности установки тележки на монорельсы любой конструкции, что расширяет ее возможности.
3. Поскольку на оси колес установлены подшипники, тележка легка в управлении и для ее перемещения требуется небольшая сила.
4. При наличии на колесах фланцев, тележки могут передвигаться по двутавровым балкам с меньшим радиусом кривизны.

## Конструкция

1. Тележка с приводом (см. рис. 1) состоит из левой пластины (10), правой пластины (7), подвесного штифта (6), подвесной пластины (8), ручного колеса (3), вала (4) и т.п.
2. Колеса (1) смонтированы на правой и левой пластинах. Подвесной штифт проходит через левую и правую пластины, к которым подвешено подъемное устройство, и зафиксирован гайками (12).
3. 20-тонная тележка с приводом состоит из двух комплектов 10-тонных тележек с приводом, соединенных специальным подвесным штифтом.
4. Тележка с приводом перемещается по двутавровой балке путем вытяжения ручной цепи (5) и передачи движения на вал (4), шестерню (2) и ведущее колесо (1).

6. Для возможности монтажа тележки на балках различной ширины, расстояние между фланцами колес регулируется путем установки регулировочных шайб (11) с внешней и внутренней стороны пластин.



Рис. 1. Тележка для тали с приводом тип GCL610

## Спецификация тележки для тали типа GCL 610

Грузоподъемность	Ширина двутавровой балки	Вес, кг	A	B	C	H
0.5t	75-125	12	271	172	190	108.5
1t	75-125	15	271	206	222	122
1.5t	100-150	18	308	231	238.5	130
2t	100-150	18	308	240	267	132.5
3t	100-150	35	342	279	319	181
5t	125-175	54	384	318	384	219
10t	125-180	100	442	380	490	275

## Монтаж

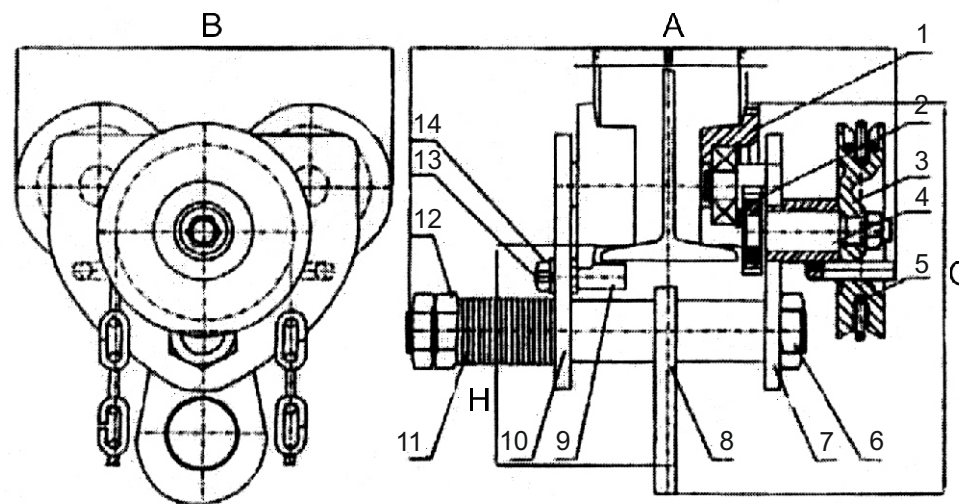
1. При монтаже тележки количество регулировочных шайб с внутренней и внешней стороны пластины должно быть одинаковым. С целью правильной установки внешнего зазора  $F$  между колесным фланцем и двутавровой балкой количество регулировочных шайб с внутренней стороны пластины в случае необходимости может быть увеличено или уменьшено на единицу (см. рис. 1).
2. После монтажа тележки на двутавровой балке, подтяните гайки (12) на подвесном штифте (6) и проверьте работоспособность тележки при малой нагрузке. При хорошем контакте колес с двутавровой балкой затяните стопорные гайки. При затяжке гаек соблюдайте осторожность.
3. После монтажа тележки с приводом на двутавровой балке (см. рис. 1) необходимо выставить зазор  $F$  между вращающейся втулкой (9) и основанием двутавровой балки, для чего ослабьте гайку (14) и передвигайте ось (13) до установления требуемого согласно спецификации значения, после чего затяните гайку (14)

## Меры предосторожности

1. Категорически запрещается перегрузка тележки.
2. Категорически запрещается работать или находиться под грузом при его подъеме.
3. Немедленно прекратите работу с тележкой в случае стопорения тяговой цепи либо необходимости приложения к ней усилия большего, чем при нормальной работе. Необходимо произвести осмотр тележки и груза.
4. Не вытягивайте тяговую цепь под углом к плоскости ручного колеса во избежание перехлестывания.
5. Необходимо периодически смазывать подшипники, шестерню и поверхность двутавровой балки, а также проверять степень затяжки болтов и гаек.

**Примечание:** ведется постоянная работа по усовершенствованию данного изделия. Возможны небольшие отклонения в конструкции изделия от приведенного в данной инструкции описания.

## СЕРТИФИКАТ ПРОВЕРКИ

Данный сертификат является свидетельством того, что данное изделие изготовлено в соответствии с системой сплошного контроля качества и прошло строгий контроль в соответствии с нашими стандартами проверки.

Номер изделия	
Дата	
Грузоподъемность	
Тестовая нагрузка	
Высота подъема	

ГЛАВНЫЙ КОНТРОЛЕР

Страна-разработчик: Германия  
Произведено в Китае

