



**WACKER
NEUSON**

0007868	100
03.2009	

**Reversible Plates
Reversierbare Platten
Planchas Reversibles
Plaques réversible**

BPU 2450A

**Parts Book
Ersatzteile
Lista de Repuestos
Liste de Pièces de Rechange**

www.wackerneuson.com

A nameplate listing the Model Number, Item Number, Revision, and Serial Number is attached to each unit. Please record the information found on this plate so it will be available should the nameplate become lost or damaged. When ordering parts or requesting service information, you will always be asked to specify the model, item number, revision number, and serial number of the unit.

Ein Typenschild mit Typ, Artikelnummer, Version und Maschinen-Nummer ist an jedem Gerät angebracht. Die Daten von diesem Schild bitte notieren, damit sie auch bei Verlust oder Beschädigung des Schildes noch vorhanden sind. Der Typ, die Artikel-Nummer, die Versions- Nummer und die Maschinen-Nummer sind bei der Ersatzteilbestellung oder Nachfragen bezüglich Service-Informationen stets erforderlich.

Una placa de identificación con el modelo, número de referencia, nivel de revisión y número de serie ha sido añadida en cada máquina. Favor de anotar los datos en la placa en caso de que la placa de identificación sea destruida o perdida. En todos los pedidos para repuestos necesita siempre el modelo, el número de referencia, el nivel de revisión y el número de serie de la máquina en cuestión.

Une plaque signalétique mentionnant le modèle, le numéro de référence, le niveau de révision et le numéro de série est fixée sur chaque machine. Veuillez noter les informations relevées sur cette plaque de façon à ce qu'elles soient toujours disponibles si la plaque signalétique venait à être perdue ou endommagée. Lorsque vous commandez des pièces détachées ou vous sollicitez des informations après-vente, on vous demandera toujours de préciser le modèle, le numéro de référence, le niveau de révision et le numéro de série de la machine.

***My machine's numbers are / Die Nummern meines Gerätes sind /
Los números de mi máquina son / Les numéros de ma machine son :***

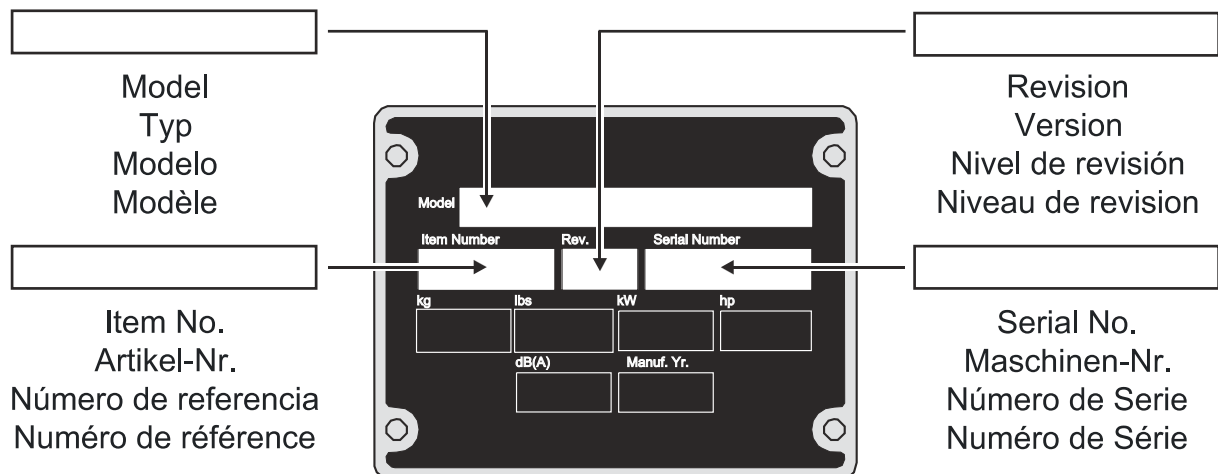

Part Numbers appearing in boldface type are recommended spare parts. This means that these parts are subject to wear under normal operating conditions and may require periodic service or replacement. It is recommended that these items be stocked to meet the expected service requirements of this model. Actual stocking quantities of these and other parts used in more extensive repairs will depend on the service practices of each customer.

Bei den in den Ersatzteillisten fettgedruckten Nummern handelt es sich um empfohlene Ersatzteile. Dies bedeutet, daß diese Teile bei normalen Anwendungsbedingungen natürlicher Abnutzung ausgesetzt sind und gelegentlich ersetzt oder überarbeitet werden müssen. Es wird geraten, diese Teile auf Lager bereit zu haben, um für Service-Arbeiten an diesem Gerät vorbereitet zu sein. Lagerbestände für diese und andere Teile, welche für ausgiebigere Reparaturarbeiten benötigt werden, können je nach Service-Gewohnheiten der einzelnen Kunden variieren.

Los números de partes en negritas en las Listas Ilustradas de Partes son los repuestos recomendados, ésto quiere decir que estas partes se desgastarán bajo circunstancias de funcionamiento normales y pueden requerir servicio periódico o su reemplazo. Se recomienda que el cliente mantenga un abastecimiento adecuado de estas partes para poder satisfacer la demanda requerida por el servicio a la máquina. La cantidad de repuestos que el cliente necesitará para reparaciones dependerá de la póliza de servicio de cada cliente.

Les numéros de pièces imprimés en caractères gras dans les Listes des Pièces Détachées de ce manuel sont les pièces détachées recommandées par la Wacker. Cela veut dire que ces pièces sont sujettes à usure dans des conditions de travail normales et peuvent nécessiter de l'entretien ou leur remplacement. Nous recommandons que vous disposez d'un stock de ces pièces pour pouvoir satisfaire la demande d'entretien de cette machine. Le client doit décider lui-même de la quantité exacte de pièces de rechange qu'il disposera dans ses stocks.

Vibratory Plate cpl. Vibrationsplatte kpl. Plancha Vibradora cpl. Plaque Vibrante cpl.	8
Vibratory Plate cpl. Vibrationsplatte kpl. Plancha Vibradora cpl. Plaque Vibrante cpl.	10
Vibratory Plate cpl. Vibrationsplatte kpl. Plancha Vibradora cpl. Plaque Vibrante cpl.	12
Exciter cpl. Erreger kpl. Excitador cpl. Excitateur cpl.	14
Exciter cpl. Erreger kpl. Excitador cpl. Excitateur cpl.	18
Center Pole cpl. Deichsel kpl. Barra de mando cpl. Timon cpl.	20
Center Pole Head cpl. Deichselkopf kpl. Cabezal de Barra cpl. Tête de Timon cpl.	22
Centrifugal Clutch cpl. Fliehkraftkupplung kpl. Embrague Centrifugo cpl. Embrayage Centrifuge cpl.	24
Engine Motor Motor Moteur	27
Cylinder Head-Cylinder Housing Zylinderkopf-Zylindergehäuse Culata de Cilindro-Carcasa de Cilindro Culasse-Carter Cylindre	28
Crankcase Cover-Connecting Rod-Camshaft Kurbelgehäusedeckel-Pleuel-Nockenwelle Cub. de la Caja de Manivela-Biela-Árbol de levas Couv. Carter de Manivelle-Bielle-Arbre à Cames	32
Starter-Fan Cowl Starter-Lüfterhaube Starter-Tapa del Ventilador Starter-Capot Cage de Ventilateur	36
Carburetor-Air Filter Vergaser-Luftfilter Carburador-Filtro de Aire Carbureteur-Filtre à Air	38
Carburetor-Air Filter Vergaser-Luftfilter Carburador-Filtro de Aire Carbureteur-Filtre à Air	40

Muffler-Tank-Fly Wheel Auspuff-Tank-Schwungrad Escape-Tanque-Volante Échappement-Réservoir-Volant	42
Magneto Armature-Throttle Control Zündanlage-Gasbetätigung Inst. de Encendido-Palanca de Acelerador Installation d'Allumage-Commande de Gaz	46

Vibratory Plate cpl.
Vibrationsplatte kpl.
Plancha Vibradora cpl.
Plaque Vibrante cpl.

BPU 2450A

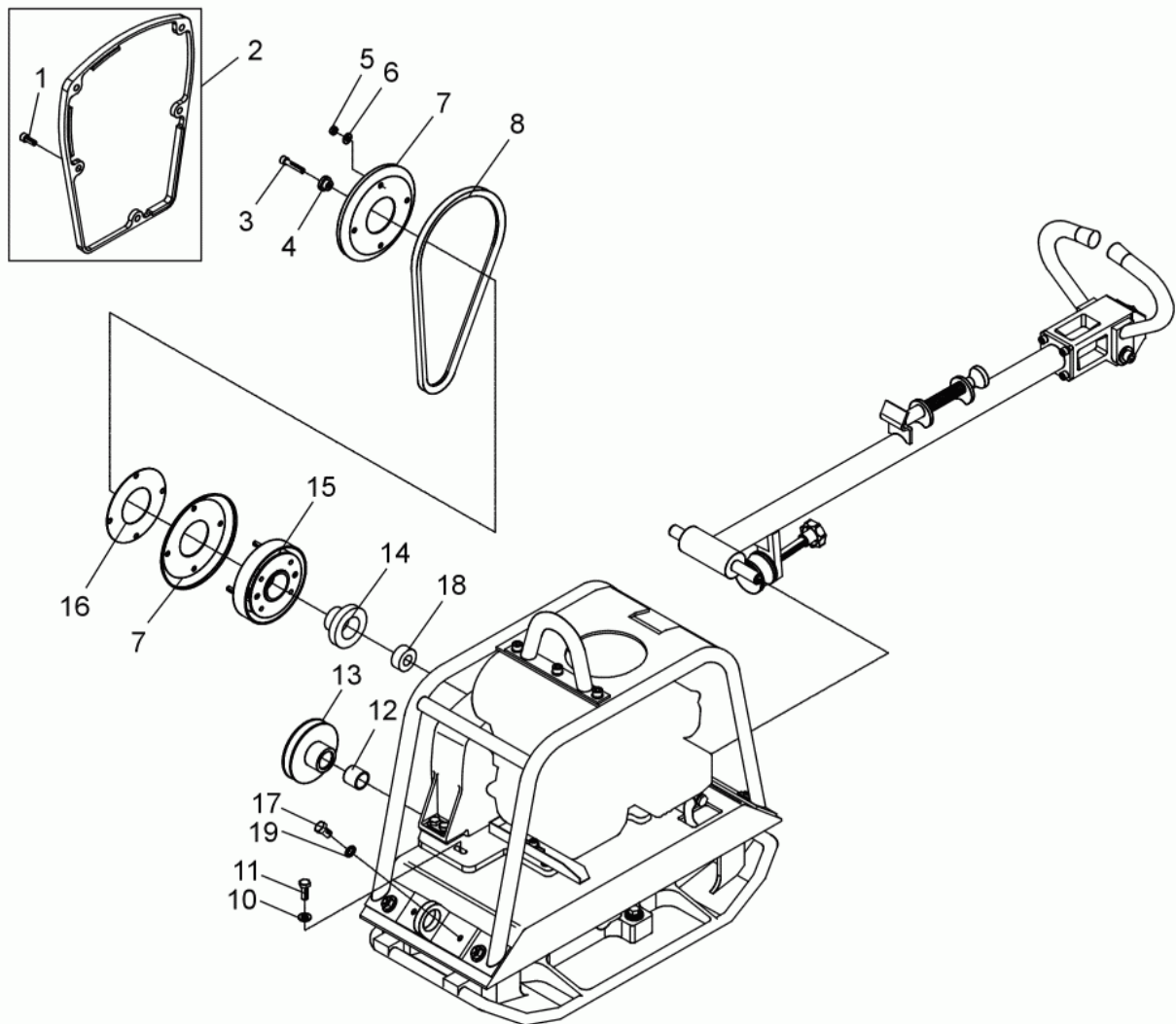

Ref. Pos.	Part No. Artikel Nr.	Qty. St.	Description Beschreibung	Descripción Description	Measurement/Abm.	Norm
					Torque/Drehm.	Sealant Schmierstoff
1	0011543	5	Socket head screw Zylinderschraube	Tornillo hueco Vis à six-pans creux	M8 x 20 25Nm/18ft.lbs	
2	0126628	1	Belt guard cpl. Riemenschutz kpl.	Protección de la polea cpl. Protection de courroie cpl.		
3	0124596	1	Cheese head screw Zylinderschraube	Tornillo cilíndrico Vis à tête cylindrique	5/16in x 1	ISO 4762
4	0124075	1	Washer Scheibe	Arandela Rondelle		
5	0010882	8	Hex nut Sechskantmutter	Tuerca hexagonal Écrou six-pans	M8	
6	0033198	9	Lock washer Federring	Federring Rondelle de ressort	B8	
7	0047280	2	V-belt pulley half Keilriemenscheibenhälfte	Semi-polea en V Flanc de poulie à courroie		
8	0058924	1	Narrow V-belt Schmalkeilriemen	Correa en V angosta Trapezoidale étroite		
10	0010621	5	Flat washer Scheibe	Arandela elástica Rondelle de ressort	B10,5	
11	0011440	2	Hex head screw Sechskantschraube	Tornillo Vis à tête hexagonale	M10 x 25 49Nm/36ft.lbs	
12	0047081	1	Tolerance ring Toleranzring	Anillo de tolerancia Bague de tolerance		
13	0047428	1	V-belt pulley Keilriemenscheibe	Polea en V Poulie à courroie		
14	0124074	1	Support Aufnahme	Asiento Support		
15	0124584	1	Centrifugal clutch cpl. Fliehkraftkupplung kpl.	Embrague centrifuge cpl. Embrayage centrifuge cpl.		
16	0047282	4	Distance washer Distanzscheibe	Distanciador Disque d'écartement		
17	0014316	2	Hexagonal head cap screw Sechskantschraube	Tornillo hexagonal Vis à tête hexagonale	M12 x 16 86Nm/63ft.lbs	DIN 933
18	0124587	1	Tesion set Spannsatz	Juego tensor Jeu de tension		
19	0010740	2	Washer Scheibe	Arandela Rondelle	13	DIN 433

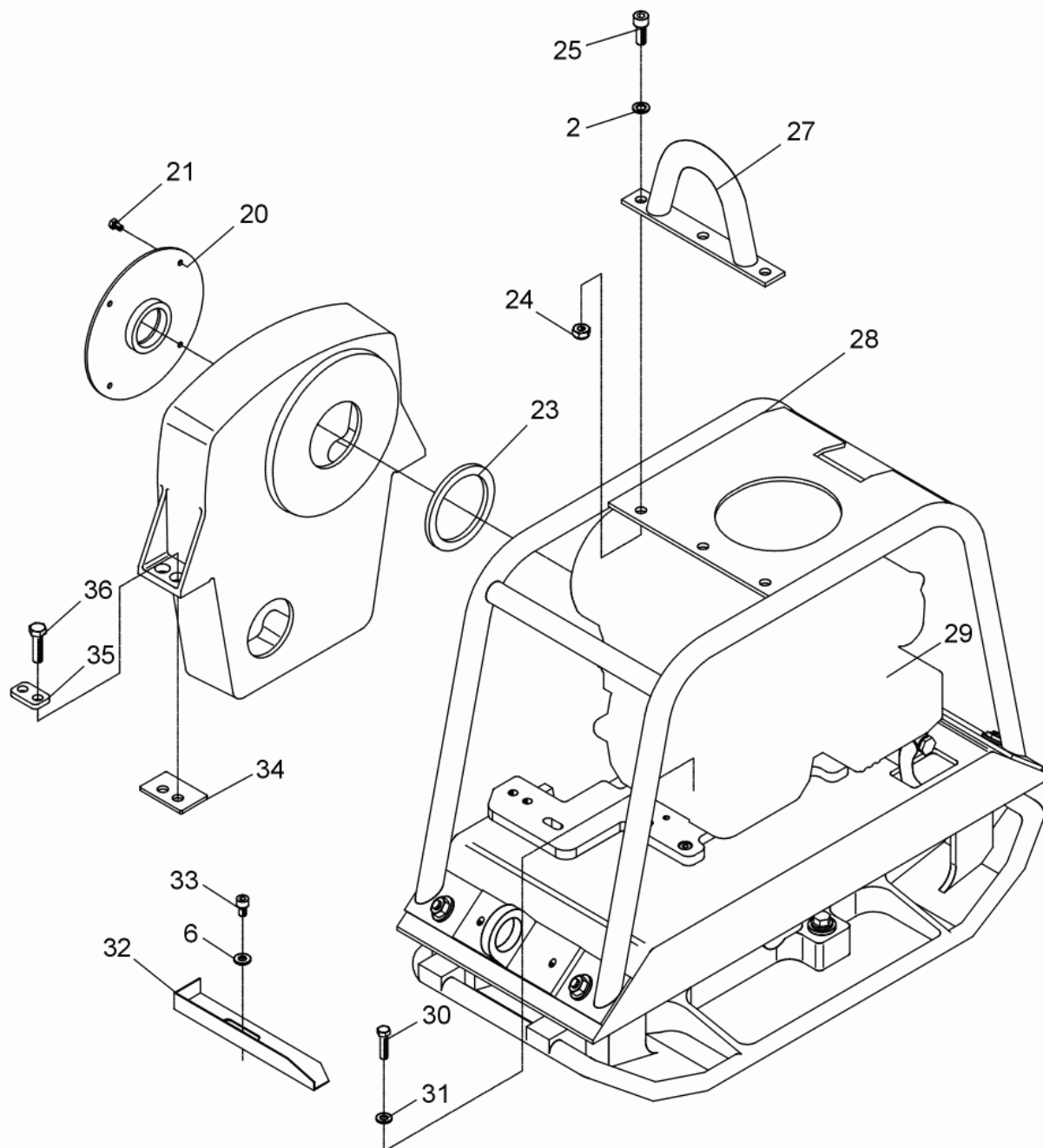

Ref. Pos.	Part No. Artikel Nr.	Qty. St.	Description Beschreibung	Descripción Description	Measurem./Abm.	Norm
					Torque/Drehm.	Sealant Schmierstoff
	0010879	2	Hexagon nut Sechskantmutter	Tuerca hexagonal Écrou hexagonal	M5	ISO 4032
20	0085990	1	Dust protection Staubschutz	Portección de contra plovo Capuchon		
21	0012356	4	Hex head screw Sechskantschraube	Tornillo Vis à tête hexagonale	M6 x 10 10Nm/7ft.lbs	
23	0124586	1	Seal Dichtung	Junta Joint		
24	0017313	3	Hexagon nut Sechskantmutter	Tuerca hexagonal Écrou hexagonal	M10	ISO 7042
25	0011535	3	Socket head screw Zylinderschraube	Tornillo hueco Vis à six-pans creux	M10 x 25 49Nm/36ft.lbs	
27	0066428	1	Shackle Bügel	Estribo Étrier		
28	0064359	1	Protective frame Schutzrahmen	Armazón de protección Cadre protection		
29	0102464	1	Gas engine Benzinmotor	Motor a gasolina Moteur à essence		
30	0011456	4	Hex head screw Sechskantschraube	Tornillo Vis à tête hexagonale	M8 x 30 25Nm/18ft.lbs	
31	0010622	4	Flat washer Scheibe	Arandela elástica Rondelle de ressort	B8,4	
32	0066523	1	Oil drain channel Ölablaßblech	Chapa de purgado Tôle d'écoulement d'huile		
33	0013574	1	Cheese head screw Zylinderschraube	Tornillo cilíndrico Vis à tête cylindrique	M8 x 12 25Nm/18ft.lbs	ISO 4762
34	0102551	2	Bar Leiste	Listón Listeau		
35	0103174	2	Bar Leiste	Listón Listeau		
36	0011439	4	Hex head screw Sechskantschraube	Tornillo Vis à tête hexagonale	M10 x 30 49Nm/36ft.lbs	

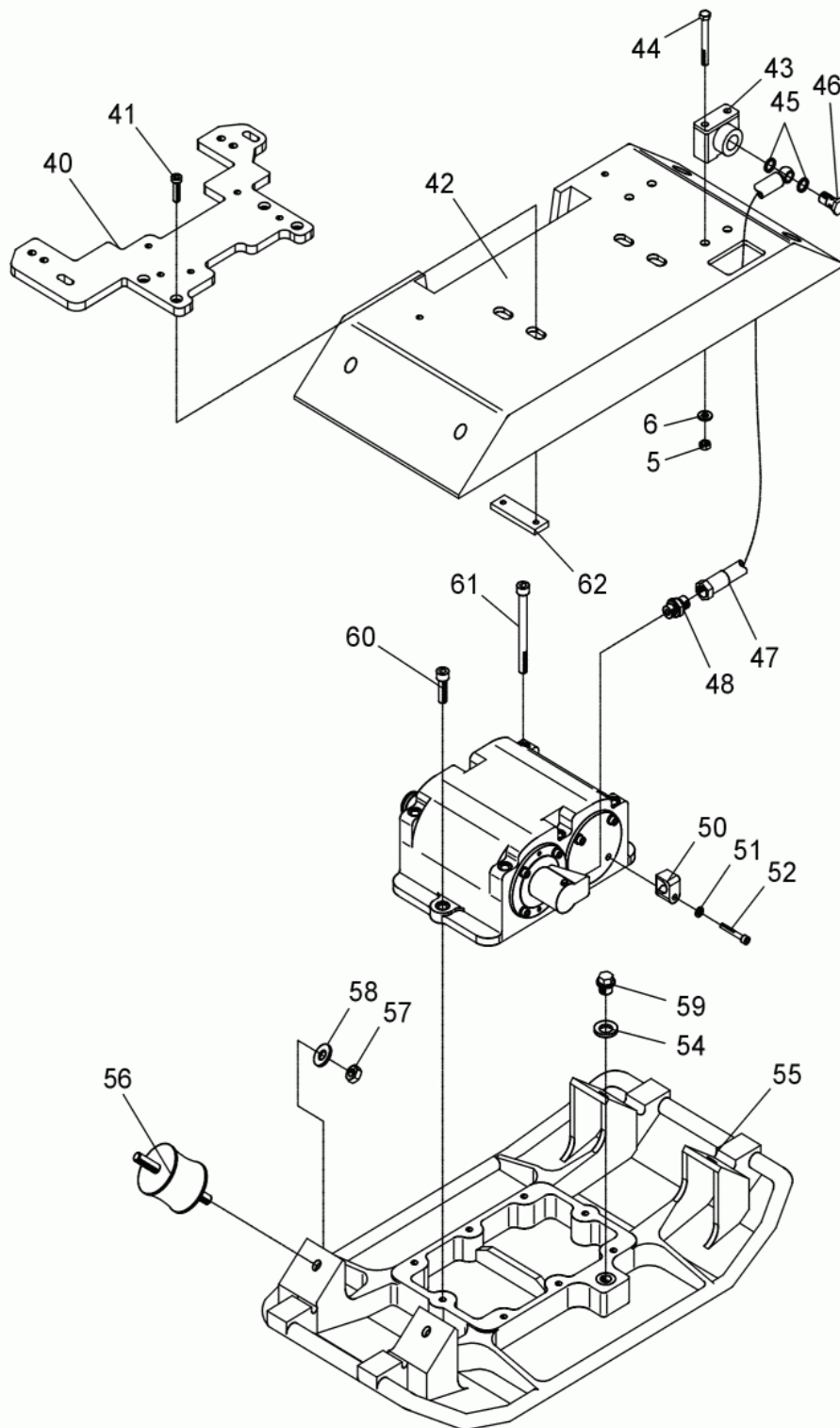

Ref. Pos.	Part No. Artikel Nr.	Qty. St.	Description Beschreibung	Descripción Description	Measurement./Abm.	Norm
					Torque/Drehm.	Sealant Schmierstoff
	0065350	1	Insulating cushion Kissen	Almohadilla Coussin		
40	0085989	1	Console Konsole	Consola Console		
41	0011261	4	Screw-socket head Sechskant-Schraube	Tornillo hueco Vis à six-pans creux	M8 x 30 25Nm/18ft.lbs	
42	0099782	1	Upper mass Obermasse	Masa superior Massa superieure		
43	0039125	2	Fixing device cpl. Halterung kpl.	Soporte cpl. Bague de retenue cpl.		
44	0011347	4	Hexagonal head cap screw Sechskantschraube	Tornillo hexagonal Vis à tête hexagonale	M8 x 70 25Nm/18ft.lbs	DIN 931
45	0125317	2	Gasket Dichtring	Anillo de junta Bague d'étanchéité	A14 x 20	DIN 7603
46	0043201	1	Banjo bolt Hohlschraube	Perno hueco Boulon creux à filet femelle	10-3	DIN 7643
47	0065373	1	Hydraulic hose cpl. Hydraulikschlauch kpl.	Manguera hidráulica cpl. Tuyau hydraulique cpl.		
48	0046461	1	Screwed socket Einschraubstutzen	Empalme roscado Manchon visse		
50	0069727	1	Clamp Stauff-Leichtbauschelle	Abrazadera Collier		
51	0010624	1	Flat washer Scheibe	Arandela elástica Rondelle de ressort	B6,4	
52	0011547	1	Cheese head screw Zylinderschraube	Tornillo cilíndrico Vis à tête cylindrique	M6 x 40 10Nm/7ft.lbs	ISO 4762
54	0014968	1	Usit-ring Usit-Ring	Anillo-Usit Bague-usit		
55	0106277	1	Base plate Grundplatte	Placa base Plaque de base		
56	0049585	4	Shockmount Gummi-Metall-Kerbpuffer	Tope caucho-metal Tampon métallique oscillant		
57	0010884	8	Hex nut Sechskantmutter	Tuerca hexagonal Écrou six-pans	M12	
58	0031565	8	Lock washer Federring	Federring Rondelle de ressort	A12	
59	0014535	1	Plug (threaded) Verschlusschraube	Tapón roscado Bouchon	M16 x 1,5	DIN 910
60	0049125	2	Cheese head screw Zylinderschraube	Tornillo cilíndrico Vis à tête cylindrique	M10 x 35 69Nm/51ft.lbs	ISO 4762
61	0094073	6	Cheese head screw Zylinderschraube	Tornillo cilíndrico Vis à tête cylindrique	M10 x 120 69Nm/51ft.lbs	ISO 4762
62	0064354	2	Fitting Befestigungsleiste	Listón de sujeción Listeau de fixation		

Exciter cpl.
Erreger kpl.
Excitador cpl.
Excitateur cpl.

BPU 2450A

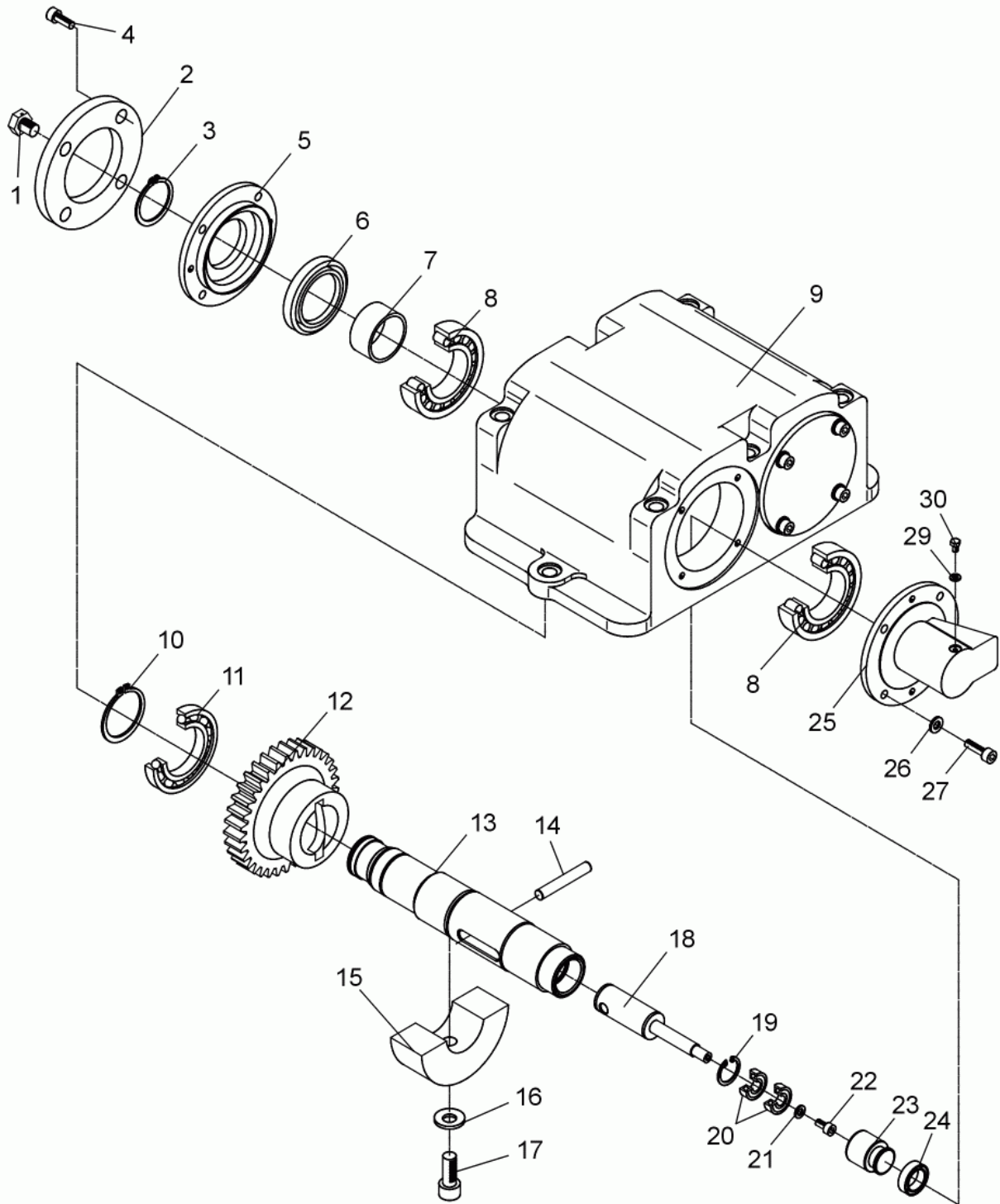

Ref. Pos.	Part No. Artikel Nr.	Qty. St.	Description Beschreibung	Descripción Description	Measurement./Abm.	Norm
					Torque/Drehm.	Sealant Schmierstoff
1	1103030	1	Vent screw Entlüftungsschraube	Tornillo de purga Vis d'évacuation d'air		
2	0047048	1	Seal Abdichtung	Junta Joint		
3	2003022	1	Retaining ring Sicherungsring	Anillo de retención Bague d'arrêt	35 x 1,5	
4	0011553	4	Screw-socket head Sechskant-Schraube	Tornillo hueco Vis à six-pans creux	M6 x 16 10Nm/7ft.lbs	
5	0047079	1	Cover Deckel	Tapa Couvercle		
6	0044635	1	Shaft seal Wellendichtring	Sello del eje Bague d'étanchéité		
7	0047078	1	Inner raceway Innenring	Anillo interior Bague intérieur		
8	0066912	4	Cylindrical roller bearing Zylinderrollenlager	Rodamiento cilíndricos Roulement à rouleaux cylindrique		
9	0047077	1	Exciter housing Erregergehäuse	Carcasa del excitador Carter excitateur		
10	2004474	1	Retaining ring Sicherungsring	Anillo de retención Bague d'arrêt	40 x 1,75	DIN 471
11	0048565	1	Grooved ball bearing Rillenkugellager	Rodamiento a bolas Roulement rainuré à billes		
12	0048557	1	Adjusting sleeve Verstellhülse	Husillo de regulación Douille de réglage		
13	0047074	1	Shaft Welle	Árbol Arbre		
14	0048555	1	Tripping pin Schaltstift	Espiga de mando Broche de manoeuvre		
15	0047054	4	Eccentric weight Unwucht	Masa excéntrica Balourd		
16	0033988	4	Lock washer Federring	Federring Rondelle de ressort	10	
17	0069036	2	Cheese head screw Zylinderschraube	Tornillo cilíndrico Vis à tête cylindrique	M10 x 25 69Nm/51ft.lbs	ISO 4762
18	0047044	1	Indexing bolt Schaltbolzen	Perno fijador Boulon de commande		
19	2004979	1	Retaining ring Sicherungsring	Anillo de retención Bague d'arrêt	22 x 1	DIN 472
20	2006596	2	Grooved ball bearing Rillenkugellager	Rodamiento a bolas Roulement rainuré à billes		
21	0010625	1	Flat washer Scheibe	Arandela elástica Rondelle de ressort	A5	
22	0024617	1	Cheese head screw Zylinderschraube	Tornillo cilíndrico Vis à tête cylindrique	M5 x 10	ISO 4762
23	0048554	1	Piston Kolben	Pistón Piston		
24	0048564	1	Lip seal ring Gummilippenring	Reten labial de goma Bague en caoutchouc		
25	0048559	1	Cylinder cover Zylinderdeckel	Tapa del cilindro Couvercle de cylindre		

Exciter cpl.
Erreger kpl.
Excitador cpl.
Excitateur cpl.

BPU 2450A

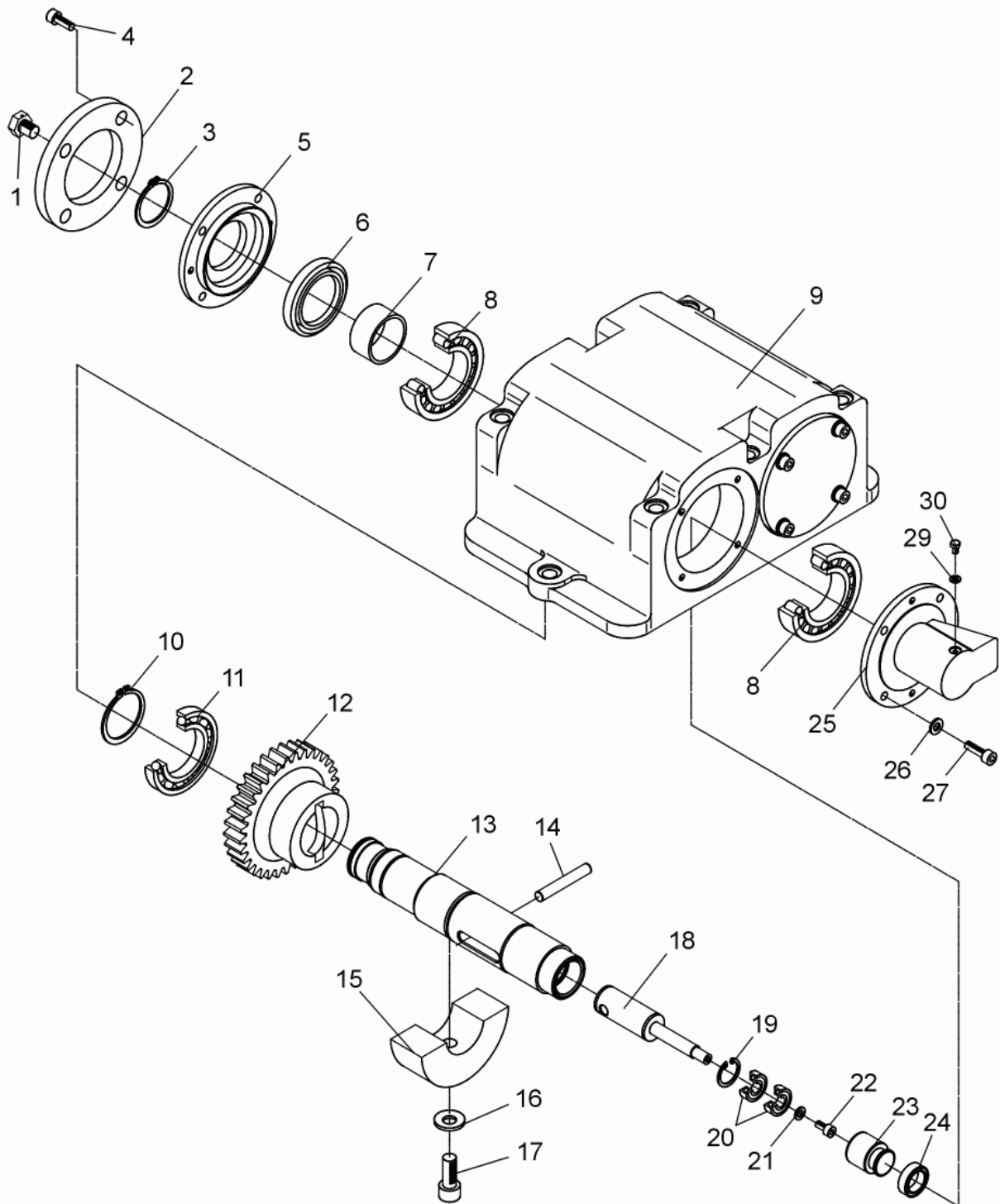

Ref. Pos.	Part No. Artikel Nr.	Qty. St.	Description Beschreibung	Descripción Description	Measurement./Abm.	Norm
					Torque/Drehm.	Sealant Schmierstoff
26	0010624	11	Flat washer Scheibe	Arandela elástica Rondelle de ressort	B6,4	
27	0011551	11	Socket head screw Zylinderschraube	Tornillo hueco Vis à six-pans creux	M6 x 20 10Nm/7ft.lbs	
29	0048988	1	Gasket Dichtring	Anillo de junta Bague d'étanchéité	A4 x 8	DIN 7603
30	0058331	1	Hexagonal head cap screw Sechskantschraube	Tornillo hexagonal Vis à tête hexagonale	M4 x 6	DIN 933

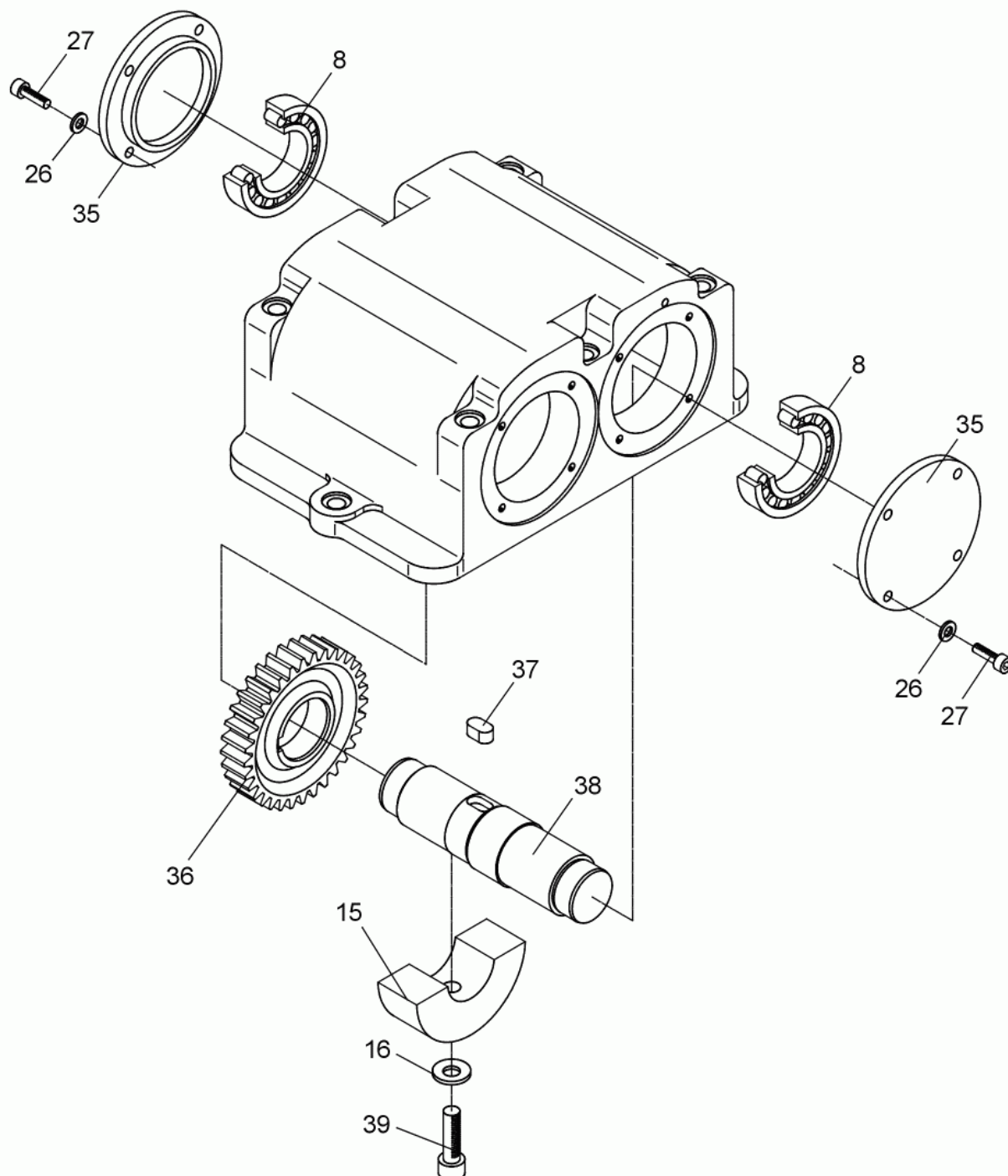

Ref. Pos.	Part No. Artikel Nr.	Qty. St.	Description Beschreibung	Descripción Description	Measurem./Abm.	Norm
					Torque/Drehm.	Sealant Schmierstoff
35	0047050	2	Cover Deckel	Tapa Couvercle		
36	0047057	1	Gear wheel Zahnrad	Engranaje Roue dentée		
37	0014844	1	Fitting key Passfeder	Chaveta Clavette	A10 x 8 x 18	DIN 6885
38	0047062	1	Shaft Welle	Árbol Arbre		
39	0049125	2	Cheese head screw Zylinderschraube	Tornillo cilíndrico Vis à tête cylindrique	M10 x 35 69Nm/51ft.lbs	ISO 4762

Center Pole cpl.
Deichsel kpl.
Barra de mando cpl.
Timon cpl.

BPU 2450A

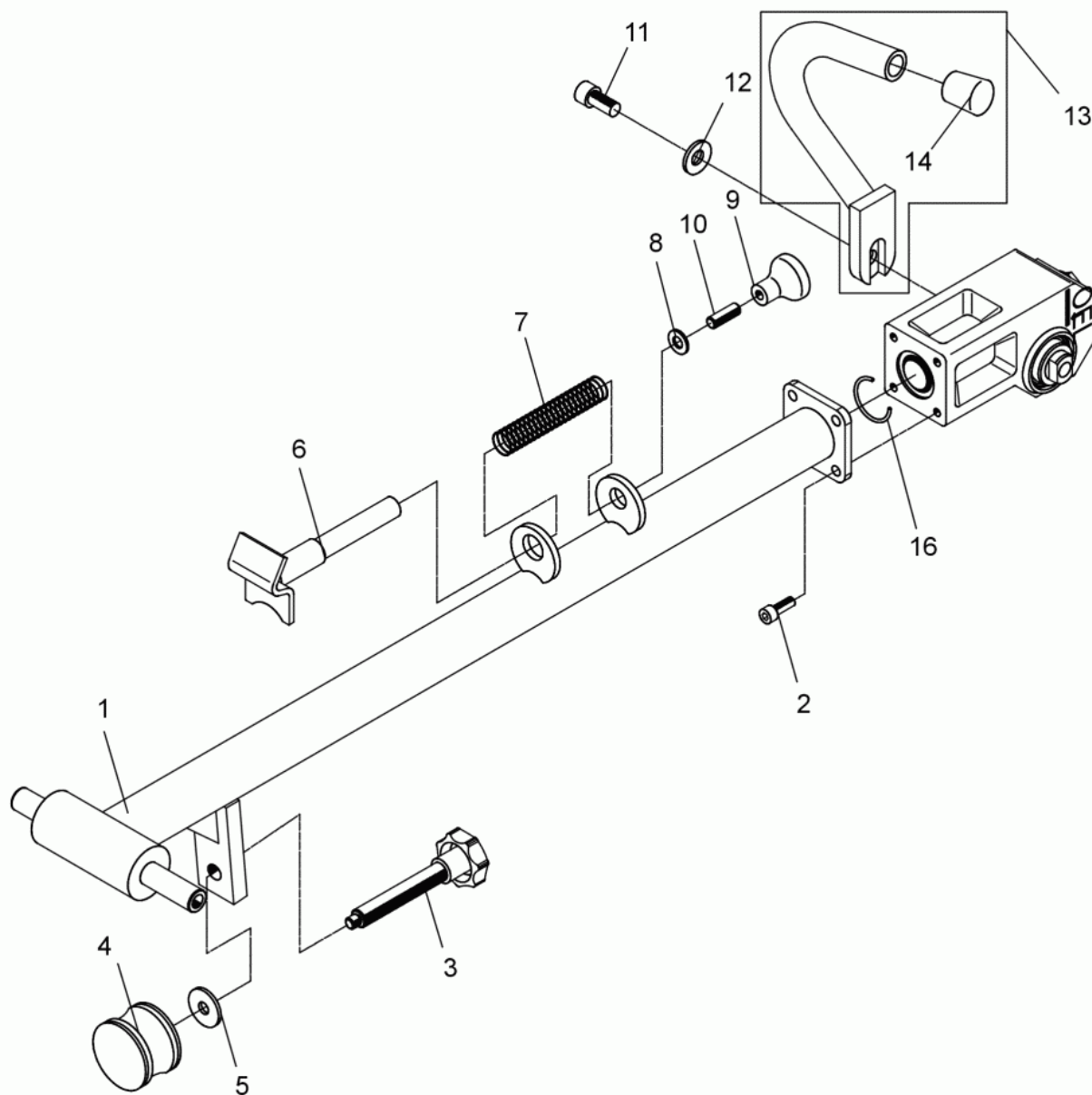

Ref. Pos.	Part No. Artikel Nr.	Qty. St.	Description Beschreibung	Descripción Description	Measurem./Abm.	Norm
					Torque/Drehm.	Sealant Schmierstoff
	0039143	1	Star grip Sterngriff	Empuñadura estrella Poignée étoile	M10	
1	0064407	1	Center pole Deichsel	Barra de mando Timon		
2	0011542	4	Socket head screw Zylinderschraube	Tornillo hueco Vis à six-pans creux	M8 x 25 25Nm/18ft.lbs	
3	0043928	1	Threaded spindle cpl. Gewindespindel kpl.	Husillo roscado cpl. Tige fileté cpl.		
4	0043233	1	Shockmount Gummi-Metall-Kerbpuffer	Tope caucho-metal Tampon métallique oscillant		
5	0012976	1	Washer Scheibe	Arandela Rondelle	R11	DIN 440
6	0039565	1	Retention bolt Arretierungsbolzen	Perno de retención Boulon d'arrêt		
7	0033477	1	Compression spring Druckfeder	Resorte de compresión Ressort de pression		
8	0010621	1	Flat washer Scheibe	Arandela elástica Rondelle de ressort	B10,5	
9	0033621	1	Switch handle Flacher Knopf	Empuñadura Poignée d'interrupteur		
10	0045170	1	Threaded pin Gewindestift	Varilla roscada Goupille fileté	M10 x 30	DIN 916
11	0011530	2	Cheese head screw Zylinderschraube	Tornillo cilíndrico Vis à tête cylindrique	M12 x 25 86Nm/63ft.lbs	ISO 4762
12	0031565	2	Lock washer Federring	Federring Rondelle de ressort	A12	
13	0069821	2	Shift lever bracket cpl. Schaltbügel kpl.	Estribo de mando cpl. Étrier de commande cpl.		
14	0066932	2	Protective cap Schutzkappe	Capa de protección Chape de protection		
16	0024243	1	O-ring O-Ring	Anillo-O Bague-O		

Center Pole Head cpl.
Deichselkopf kpl.
Cabezal de Barra cpl.
Tête de Timon cpl.

BPU 2450A

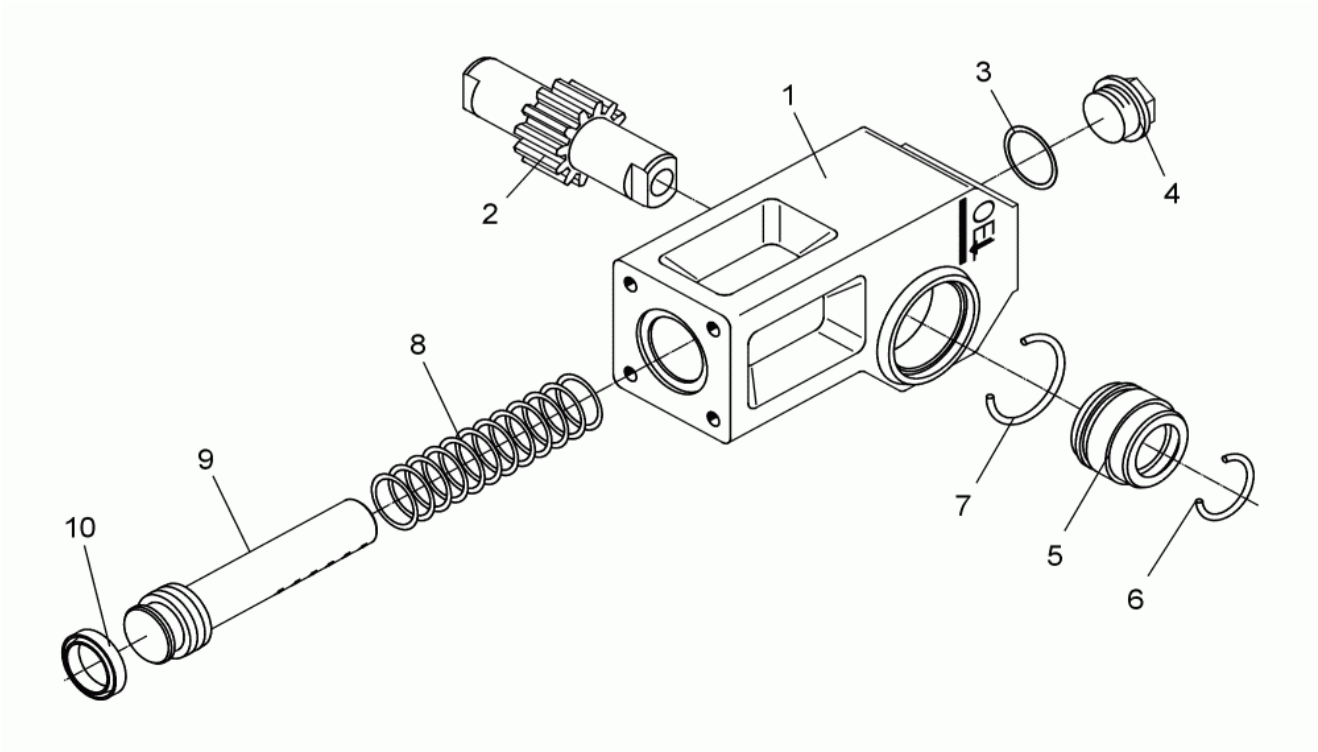

Ref. Pos.	Part No. Artikel Nr.	Qty. St.	Description Beschreibung	Descripción Description	Measurement./Abm.	Norm
					Torque/Drehm.	Sealant Schmierstoff
1	0058256	1	Center pole head Deichselkopf	Cabezal de barra Tête de timon		
2	0069726	1	Long face pinion Zahnradwelle	Eje de rueda dentada Arbre formant pignon		
3	0032006	1	Gasket Dichtring	Anillo de junta Bague d'étanchéité	A26 x 31	DIN 7603
4	0024838	1	Plug (threaded) Verschlußschraube	Tapón roscado Bouchon	AM26 x 1,5	DIN 7604
5	0069725	2	Spacer Distanzstück	Pieza distanciadora Pièce d'écartement		
6	0018194	2	O-ring O-Ring	Anillo-O Bague-O		
7	0068752	2	O-ring O-Ring	Anillo-O Bague-O		
8	0049004	1	Compression spring Druckfeder	Resorte de compresión Ressort de pression		
9	0095906	1	Piston rod Kolbenstange	Biela de pistón Tige de piston		
10	0049006	1	Lip seal ring Gummilippenring	Reten labial de goma Bague en caoutchouc		

Centrifugal Clutch cpl.
Fliehkraftkupplung kpl.
Embrague Centrifugo cpl.
Embrayage Centrifuge cpl.

BPU 2450A

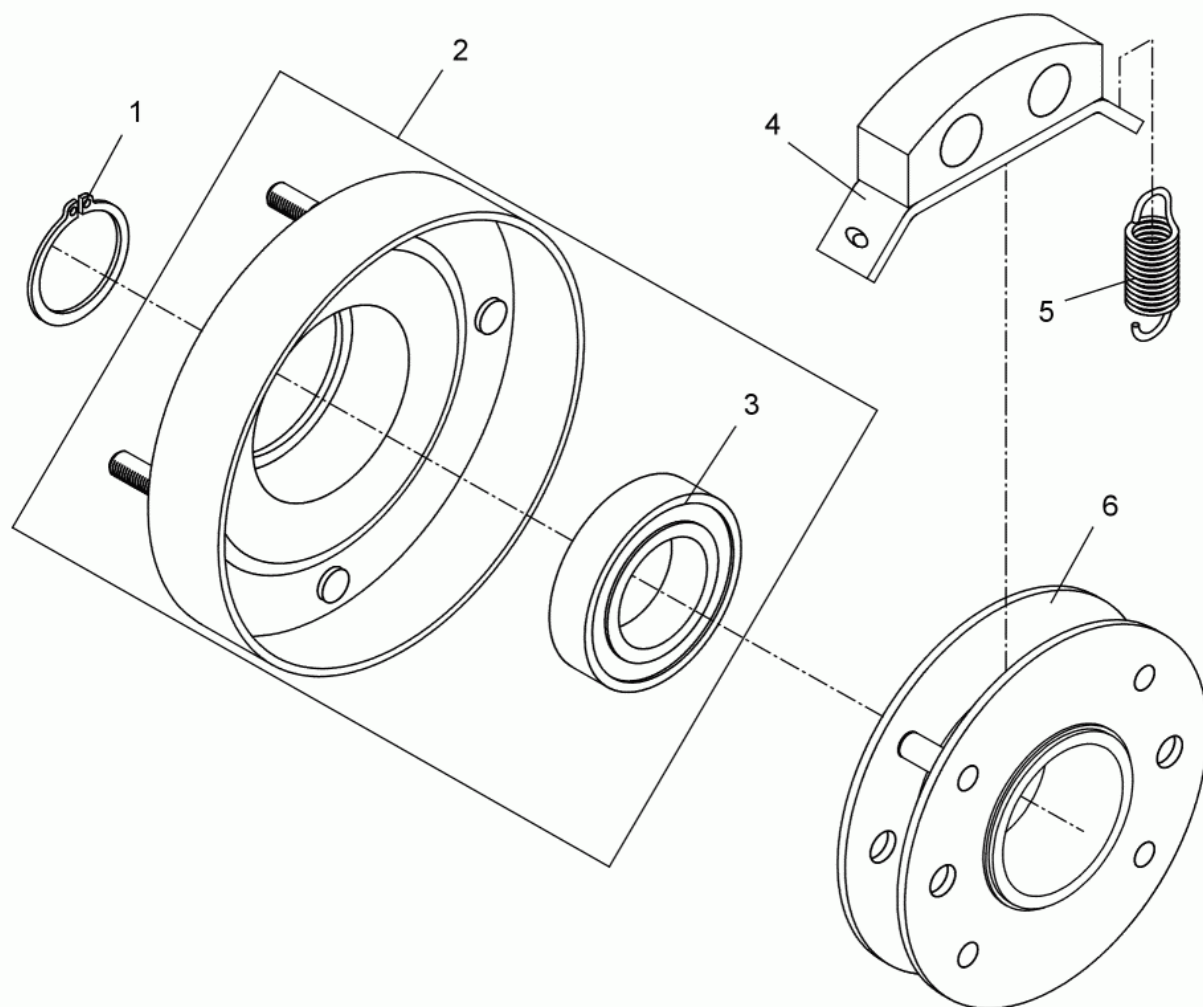

Ref. Pos.	Part No. Artikel Nr.	Qty. St.	Description Beschreibung	Descripción Description	Measurement./Abm.	Norm
					Torque/Drehm.	Sealant Schmierstoff
1	2003022	1	Retaining ring Sicherungsring	Anillo de retención Bague d'arrêt	35 x 1,5	
2	0106622	1	Drum cpl. Trommel kpl.	Tambor cpl. Tambour cpl.		
3	0022625	1	Grooved ball bearing Rillenkugellager	Rodamiento a bolas Roulement rainuré à billes		
4	0045716	2	Friction block cpl. Reibklotz kpl.	Taco frotante cpl. Bloc frottant cpl.		
5	0058765	2	Tension spring Zugfeder	Resorte de tracción Ressort de traction		
6	0124583	1	Hub cpl. Nabe kpl.	Cubo cpl. Moyeu cpl.		



**WACKER
NEUSON**

**Engine
Motor
Motor
Moteur**

Cylinder Head-Cylinder Housing
Zylinderkopf-Zylindergehäuse
Culata de Cilindro-Carcasa de Cilindro
Culasse-Carter Cylindre

BPU 2450A

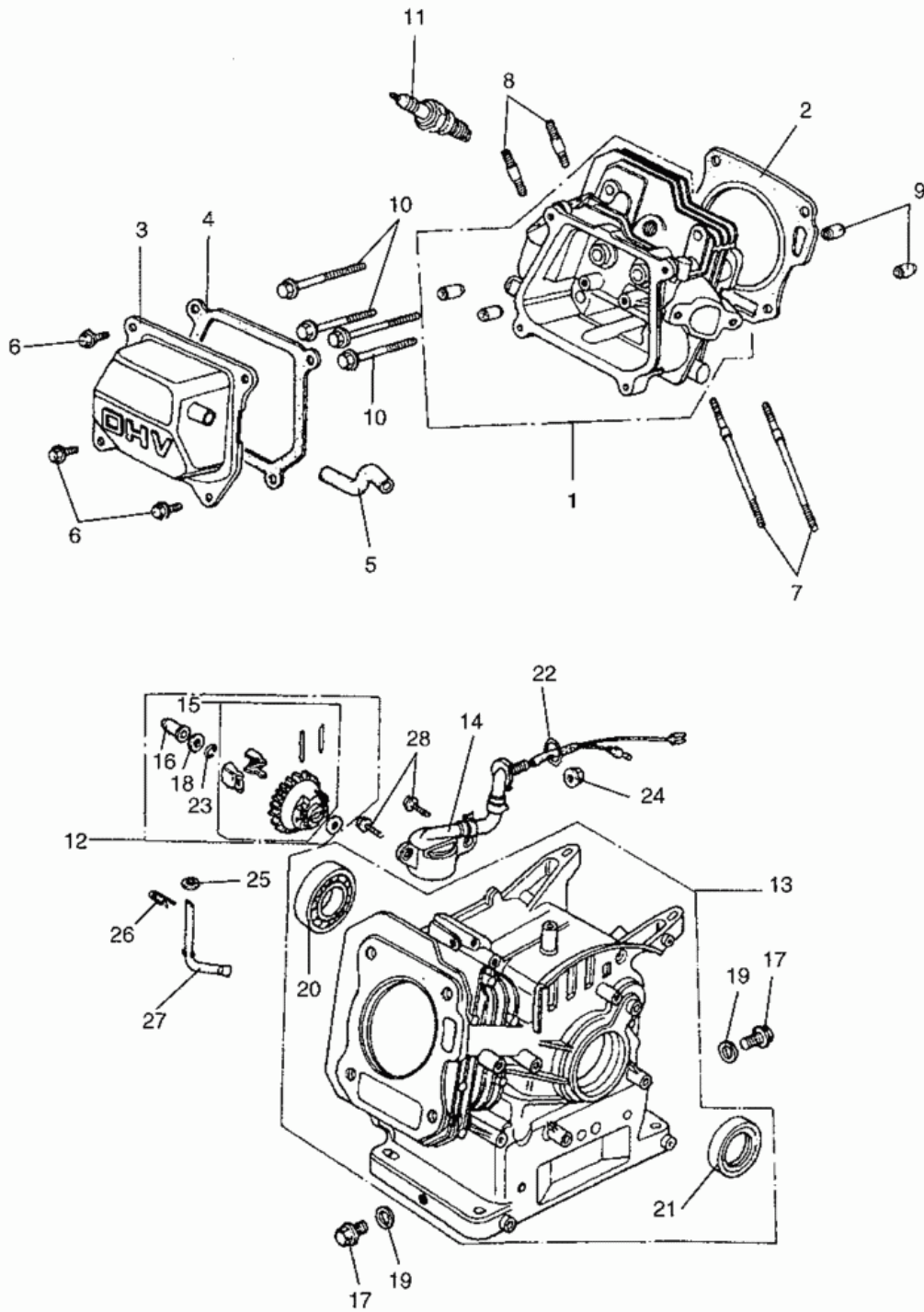

Ref. Pos.	Part No. Artikel Nr.	Qty. St.	Description Beschreibung	Descripción Description	Measurem./Abm.	Norm
					Torque/Drehm.	Sealant Schmierstoff
	0110600	1	Engine Gasket Set Motordichtungssatz	Juego de juntas de motor Jeu de joints de moteur		
1	0082002	1	Cylinder head Zylinderkopf	Culata Culasse		
2	0082003	1	Cylinder head gasket Zylinderkopfdichtung	Junta de culata del cilindro Joint de culasse de cylindre		
3	0070839	1	Cylinder head cover Zylinderkopfhaube	Tapa del cilindro Couvercle supérieur		
4	0070942	1	Gasket Dichtung	Junta Joint		
5	0081761	1	Breather tube Entlüftungsrohr	Tubo respiradero Tube reniflard		
6	0053990	4	Flange bolt Flanschbolzen	Perno de reborde Boulon à bride	M6 x 12	
7	0073263	2	Stud Gewindebolzen	Perno prisionero Goujon	M6 x 109	
8	0070948	2	Stud Gewindebolzen	Perno prisionero Goujon	M8 x 32	
9	0070950	2	Dowel pin Paßstift	Espiga Cheville		
10	0071626	4	Screw Schraube	Tornillo Vis	M8 x 60	
11	0070947	1	Spark plug Zündkerze	Bujía Bougie		
12	0081755	1	Governor Kit Reglersatz	Juego de Regulador Jeu de Régulateur		
13	0107059	1	Cylinder housing cpl. Zylindergehäuse kpl.	Carcasa de cilindro cpl. Carter cylindre cpl.		
14	0072331	1	Oil alert switch cpl. Ölwarnschalter	Modulo-interruptor Module-contacteur		
15	0076934	1	Governor cpl. Regler kpl.	Regulador compl. Régulateur compl.		
16	0070953	1	Slider Gleitstück	Manguito Douille		
17	0070964	2	Plug (threaded) Schraubverschluß	Tapón roscado Bouchon		
18	0070959	1	Washer Scheibe	Arandela Rondelle		
19	0070963	2	Washer Scheibe	Arandela Rondelle		
20	0082018	1	Bearing Lager	Rodamiento Roulement		
21	0053983	1	Shaft seal Wellendichtring	Sello del eje Bague d'étanchéité		
22	0071082	1	O-Ring O-Ring	Anillo-O Joint torique	14 x 1,3	
23	0081615	1	Retaining ring Sicherungsring	Anillo de retención Bague d'arrêt		
24	0072332	1	Flange nut Flanschmutter	Tuerca de reborde Ecrou de bride	M10	

Cylinder Head-Cylinder Housing
Zylinderkopf-Zylindergehäuse
Culata de Cilindro-Carcasa de Cilindro
Culasse-Carter Cylindre

BPU 2450A

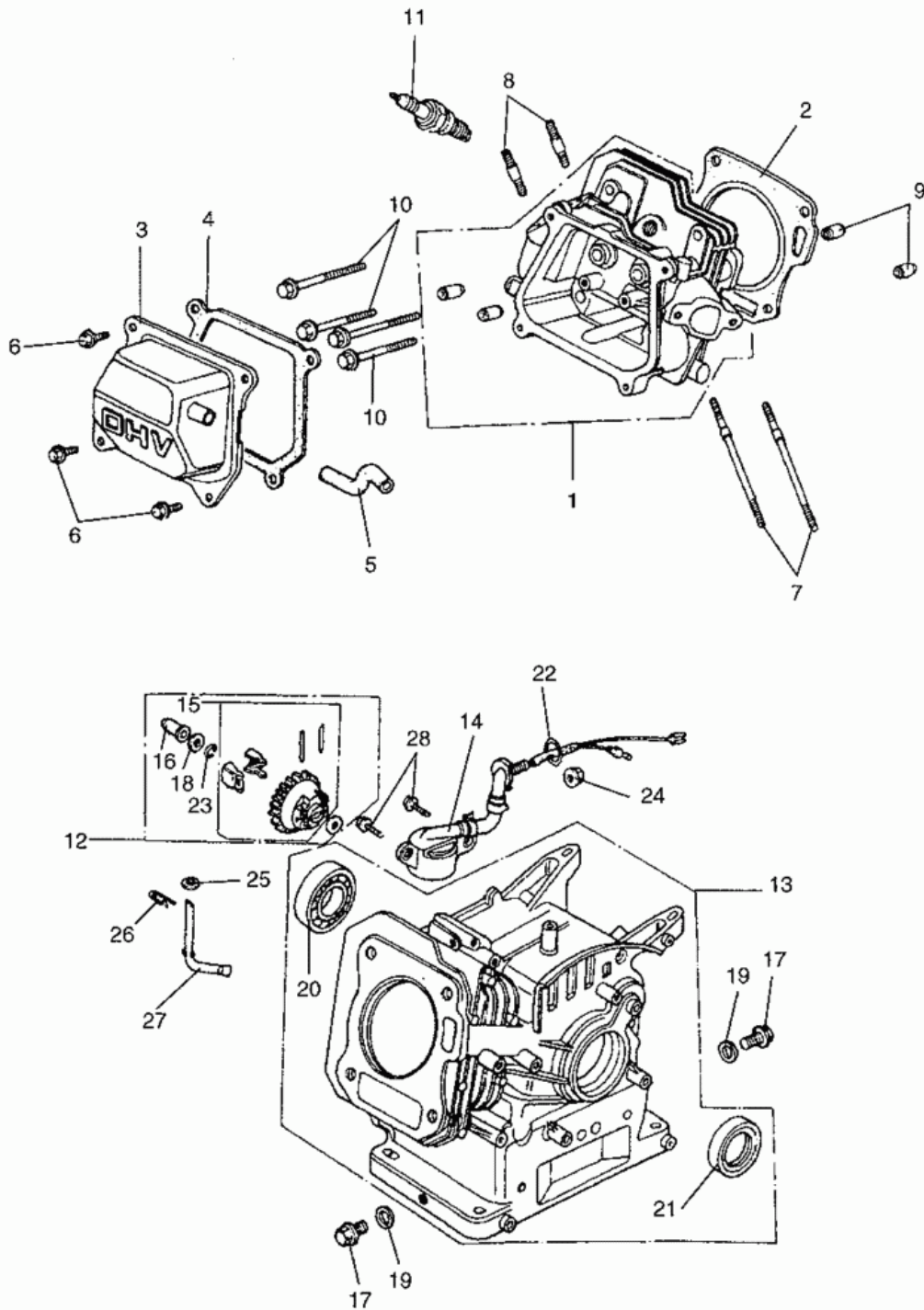

Ref. Pos.	Part No. Artikel Nr.	Qty. St.	Description Beschreibung	Descripción Description	Measurement./Abm.	Norm
					Torque/Drehm.	Sealant Schmierstoff
25	0071639	2	Washer Scheibe	Arandela Rondelle	6M	
26	0054033	1	Pin Stift	Pasador Goupille		
27	0107060	1	Governor lever Reglerhebel	Palanca del gobernador Lever régulateur		
28	0072333	2	Flange bolt Flanschbolzen	Perno de reborde Boulon à bride	M6 x 12	

Crankcase Cover-Connecting Rod-Camshaft
Kurbelgehäusedeckel-Pleuel-Nockenwelle

BPU 2450A

Cub. de la Caja de Manivela-Biela-Árbol de levas
Couv. Carter de Manivelle-Bielle-Arbre à Cames

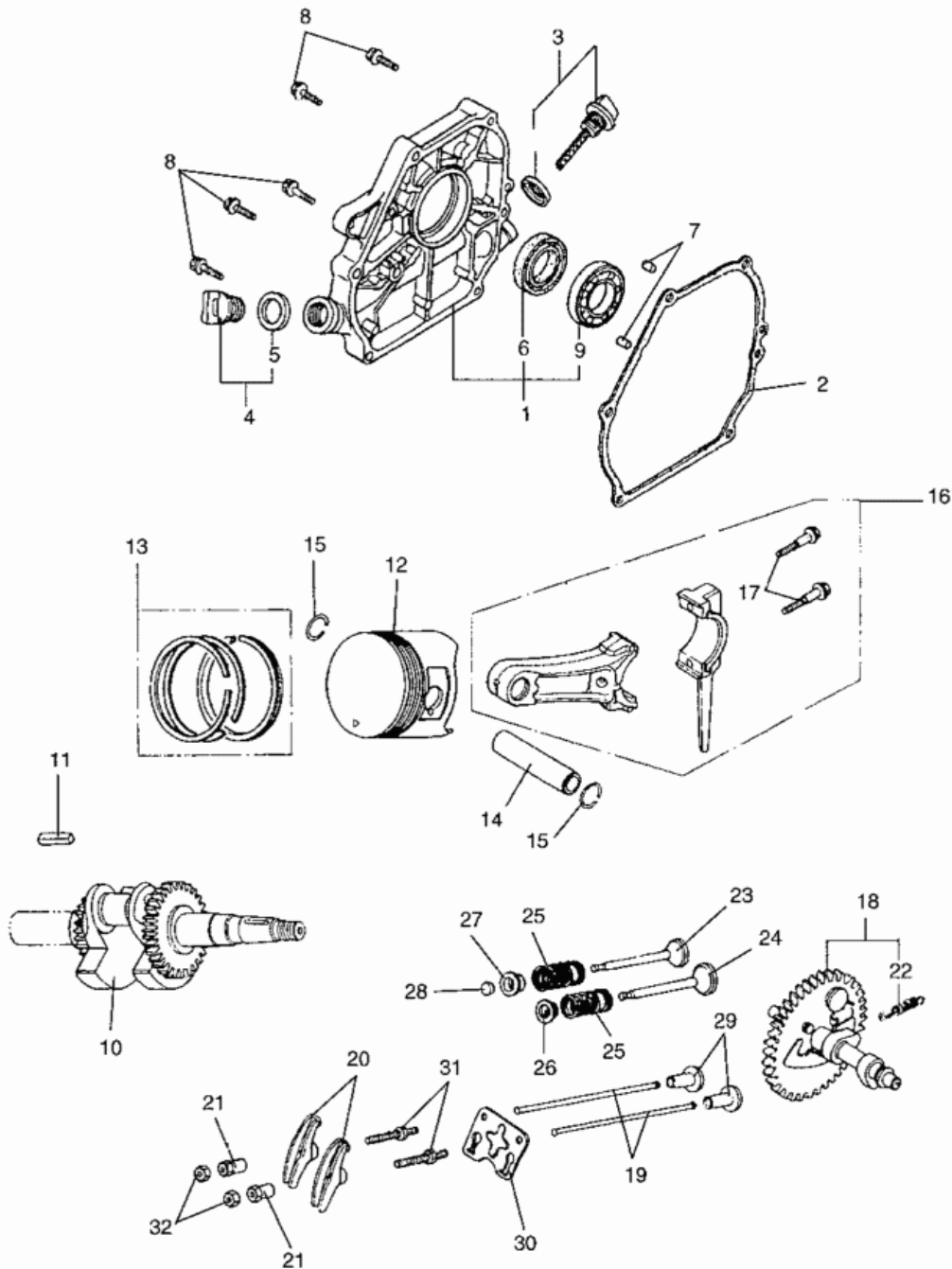

**Crankcase Cover-Connecting Rod-Camshaft
Kurbelgehäusedeckel-Pleuel-Nockenwelle
Cub. de la Caja de Manivela-Biela-Árbol de levas
Couv. Carter de Manivelle-Bielle-Arbre à Cames**

Ref. Pos.	Part No. Artikel Nr.	Qty. St.	Description Beschreibung	Descripción Description	Measurement./Abm.	Norm
					Torque/Drehm.	Sealant Schmierstoff
1	0081991	1	Cover Deckel	Tapa Couvercle		
2	0082000	1	Gasket Dichtung	Junta Joint		
3	0070970	1	Cap Kappe	Tapa Capuchon		
4	0110111	1	Oil plug Schraubverschluss	Tapón roscado Bouchon		
5	0070971	2	Gasket Dichtung	Junta Joint		
6	0053983	1	Shaft seal Wellendichtring	Sello del eje Bague d'étanchéité		
7	0053995	2	Dowel pin Paßstift	Espiga Cheville	A8 x 14	
8	0107063	6	Screw Schraube	Tornillo Vis	M8 x 32	
9	0053984	1	Ball bearing Kugellager	Rodamiento de bolas Roulement à billes		
10	0071641	1	Crankshaft Kurbelwelle	Cigüeñal Vilebrequin		
11	0070999	1	Square key Passfeder	Chaveta Clavette	4.78 x 38	
12	0082004	1	Piston Kolben	Pistón Piston		
13	0081995	1	Piston Ring Set Kolbenringsatz	Juego de anillos Jeu de segments		
14	0071648	1	Piston pin Kolbenbolzen	Pasador de pistón Axe de piston		
15	0081994	2	Piston pin clip Bolzensicherung	Seguro perno de pistón Anneau de fixation		
16	0071647	1	Connecting rod Pleuel	Biela Bielle		
17	0071007	2	Screw Schraube	Tornillo Vis	M7 x 35	
18	0073266	1	Camshaft Nockenwelle	Arbol de levas Arbre à cames		
19	0071637	2	Push rod (valve lifter) Stoßstange	Levantaválvula Pousoir de soupape		
20	0070986	2	Rocker arm Kipphebel	Balancín Culbuteur		
21	0070985	2	Rocker arm pivot Einstellmutter	Espaciador Pivot		
22	0151028	1	Spring Feder	Resorte Ressort		
23	0082005	1	Intake valve Einlaßventil	Válvula de admisión Soupape d'admission		
24	0082006	1	Exhaust valve Auslaßventil	Válvula de escape Soupape d'échappement		
25	0081760	2	Spring Feder	Resorte Ressort		

Crankcase Cover-Connecting Rod-Camshaft
Kurbelgehäusedeckel-Pleuel-Nockenwelle

BPU 2450A

Cub. de la Caja de Manivela-Biela-Árbol de levas
Couv. Carter de Manivelle-Bielle-Arbre à Cames

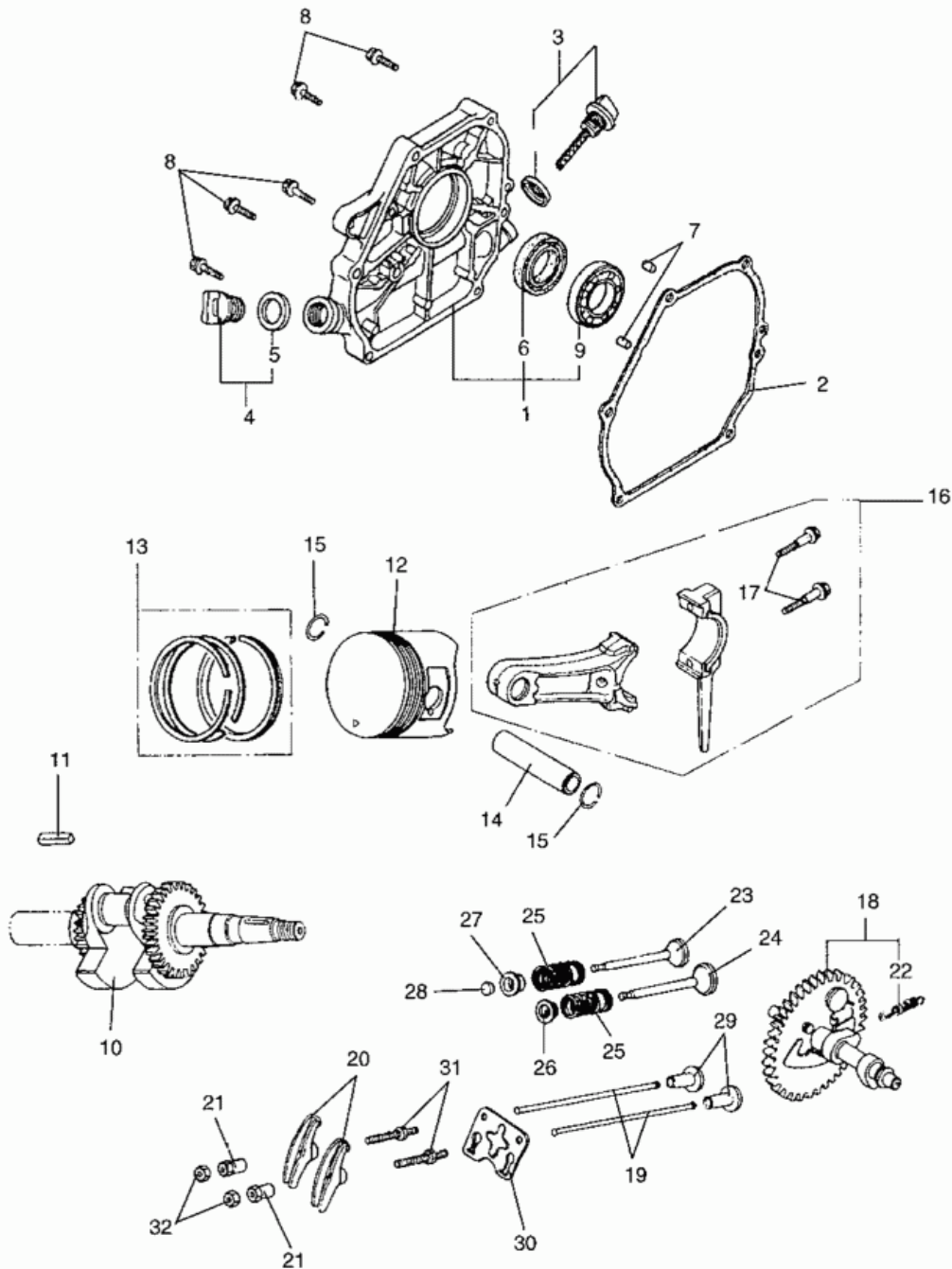

Ref. Pos.	Part No. Artikel Nr.	Qty. St.	Description Beschreibung	Descripción Description	Measurement./Abm.	Norm
					Torque/Drehm.	Sealant Schmierstoff
26	0070996	1	Holder Halter	Soporte Attache		
27	0070997	1	Spring holder Federgehäuse	Soporte Support		
28	0070998	1	Rotator valve cap Ventilkappe	Tapa-válvula Couvercle de soupape		
29	0070990	2	Valve tappet Ventilstößel	Levantaválvula Pousoir		
30	0073265	1	Plate Platte	Placa Plaque		
31	0072778	2	Stud Gewindebolzen	Perno prisionero Goujon	8M	
32	0070984	2	Nut Mutter	Tuerca Écrou	1/4-28in	

Starter-Fan Cowl
Starter-Lüfterhaube
Starter-Tapa del Ventilador
Starter-Capot Cage de Ventilateur

BPU 2450A

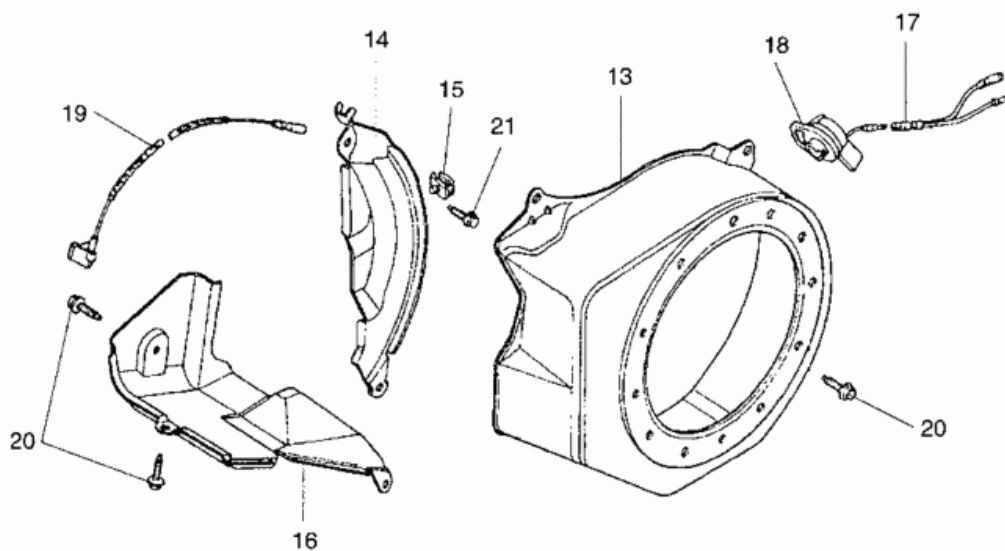
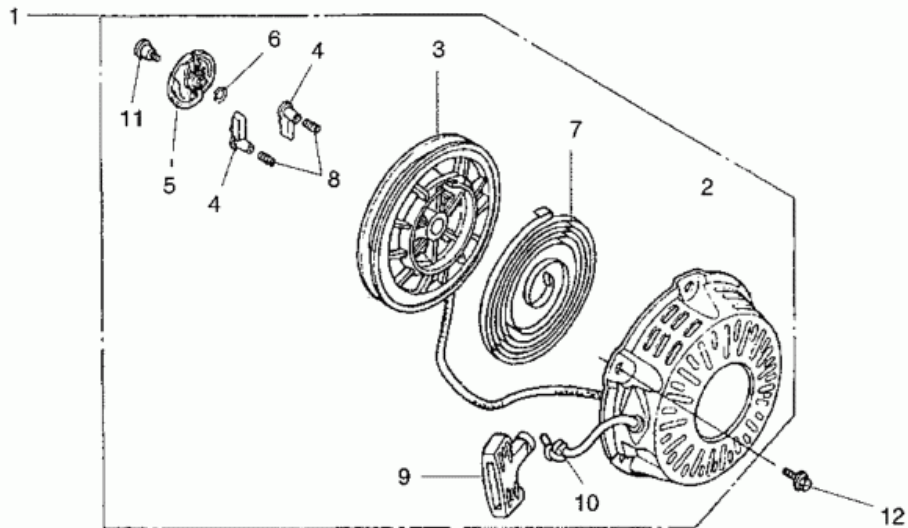

Ref. Pos.	Part No. Artikel Nr.	Qty. St.	Description Beschreibung	Descripción Description	Measurement/Abm.	Norm
					Torque/Drehm.	Sealant Schmierstoff
1	0081771	1	Recoil starter cpl. Recoil starter cpl.	Recoil starter cpl. Recoil starter cpl.		
2	0081772	1	Starter housing (red) Startergehäuse (rot)	Caja del arrancador (rojo) Carter de démarreur (rouge)		
3	0081773	1	Starter reel (white) Seilscheibe (weiss)	Disco de cuerda (blanco) Disque pour corde (blanc)		
4	0081774	2	Ratchet (pawl) Ratsche	Trinquete Cliquet		
5	0081775	1	Starter ratchet guide Führung	Guía Ancre		
6	0081776	1	Friction spring Reibfeder	Resorte de fricción Ressort de friction		
7	0081777	1	Spring Feder	Resorte Ressort		
8	0081778	2	Spring Feder	Resorte Ressort		
9	0081780	1	Starter handle Anwerfgriff	Empuñadura del arranque Poignée du lanceur		
10	0081781	1	Rope Seil	Cuerda Corde		
11	0081782	1	Screw Schraube	Tornillo Vis		
12	0081750	3	Screw Schraube	Tornillo Vis	M6 x 8	
13	0110592	1	Flywheel housing Schwungradgehäuse	Caja-volante Carter-volant		
14	0082014	1	Plate Platte	Placa Plaque		
15	0072338	1	Clamp Schelle	Abrazadera Agrafe		
16	0082015	1	Duct Luftleitblech	Conducto de aire Canal d'air		
17	0086764	1	Cable Kabel	Cable Câble		
18	0106946	1	Stop switch Stopschalter	Interruptor de stop Interrupteur		
19	0081663	1	Wire Kabel	Alambre Fil		
20	0053990	6	Flange bolt Flanschbolzen	Perno de reborde Boulon à bride	M6 x 12	
21	0071055	1	Hexagonal flange head screw Sechskantflanschschrabe	Tornillo hexagonal de brida Vis hexagonale de bride	M6 x 20	

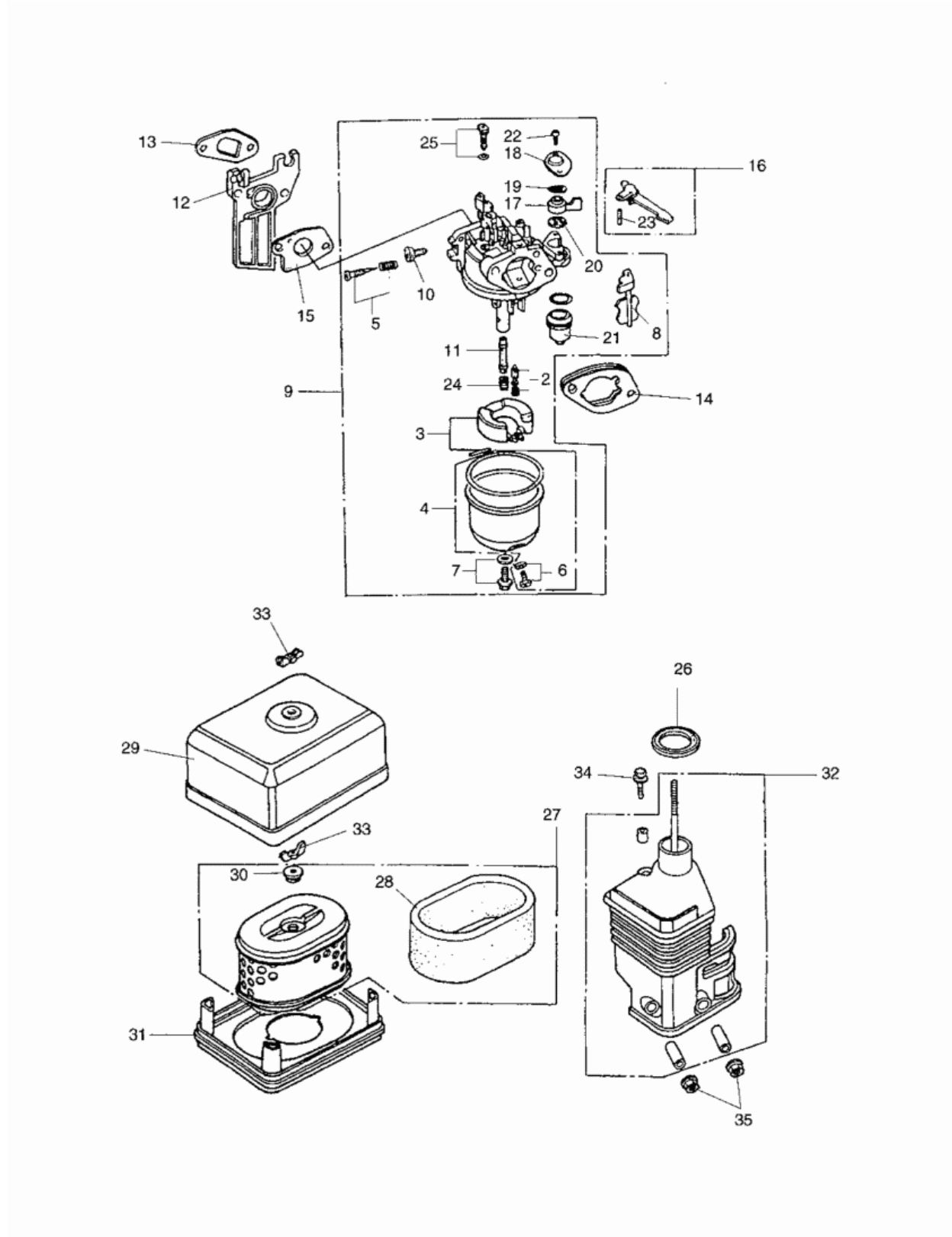

Ref. Pos.	Part No. Artikel Nr.	Qty. St.	Description Beschreibung	Descripción Description	Measurement./Abm.	Norm
					Torque/Drehm.	Sealant Schmierstoff
	0072781	1	Gasket Set Dichtungssatz	Juego de juntas Jeu de joints		
2	0071022	1	Float Valve Set Schwimmernadel kpl.	Válvula de flotador compl. Pointeau du carburateur compl.		
3	0071020	1	Carburetor Float Set Schwimmersatz	Juego de flotador Jeu de flotteur		
4	0076940	1	Float Chamber Set Schwimmergehäuse	Juego-taza Jeu-chambre		
5	0071017	1	Set-pilot screw Regulierschraube kpl.	Juego-tornillo piloto Jeu-vis de ralenti		
6	0073273	1	Screw w/washer Schraube mit Scheibe	Tornillo con arandela Vis avec rondelle		
7	0071021	1	Screw w/washer Schraube mit Scheibe	Tornillo con arandela Vis avec rondelle		
8	0071025	1	Engine Choke Set Chokesatz	Juego de estrangulador Jeu d'étrangleur		
9	0082007	1	Carburetor Vergaser	Carburador Carburateur		
10	0071018	1	Throttle stop screw Anschlagschraube	Tornillo de tope Vis		
11	0110588	1	Main jet Hauptdüse	Chicler principal Gicleur principal		
12	0071670	1	Insulator Isolator	Aislador Isolant		
13	0082009	1	Gasket Dichtung	Junta Joint		
14	0071015	1	Spacer Abstandsstück	Espaciador Entretoise		
15	0081762	1	Gasket Dichtung	Junta Joint		
16	0071013	1	Choke control lever Chokehebel	Palanca estranguladora Levier d'étrangleur		
17	0073271	1	Fuel valve lever Kraftstoffhahn	Palanca Levier		
18	0073269	1	Plate Platte	Placa Plaque		
19	0073270	1	Spring Feder	Resorte Ressort		
20	0073272	1	Gasket Dichtung	Junta Joint		

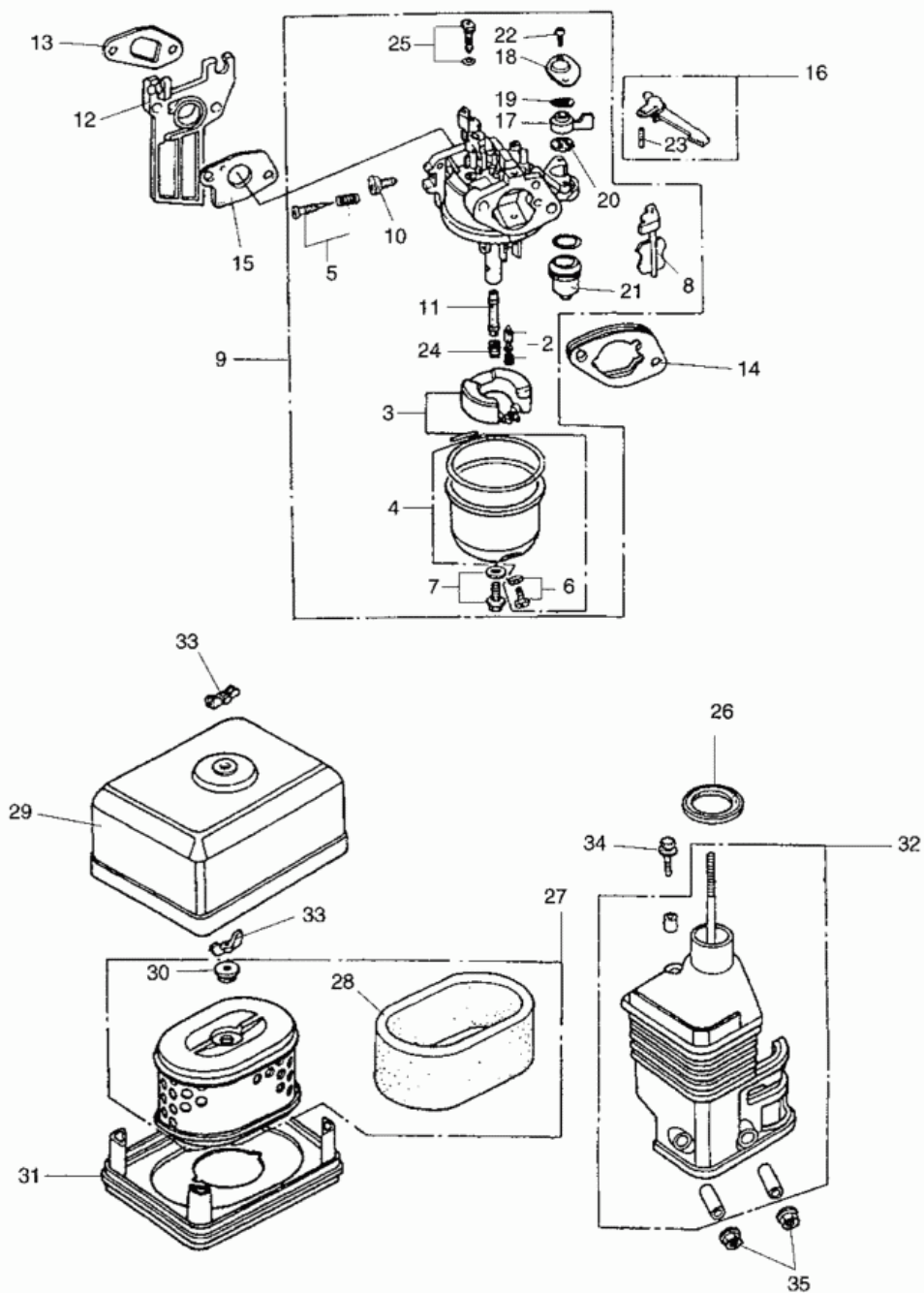

Ref. Pos.	Part No. Artikel Nr.	Qty. St.	Description Beschreibung	Descripción Description	Measurement./Abm.	Norm
					Torque/Drehm.	Sealant Schmierstoff
21	0071023	1	Fuel filter Kraftstofffilter	Filtro de combustible Filtre à carburant		
22	0081614	1	Screw Schraube	Tornillo Vis	M3 x 8	
23	0071014	1	Pin Stift	Pasador Goupille	2 x 12	
24	0085938	1	Jet Düse	Chicler Gicleur	70	
24	0085939	1	Jet Düse	Chicler Gicleur	68	
25	0071016	1	Pilot jet Leerlaufdüse	Chicler ralenti Gicleur de ralenti	35	
26	0071032	1	Gasket Dichtung	Junta Joint		
27	0071622	1	Air filter element Air filter element	Air filter element Air filter element		
28	0076944	1	Prefilter element Vorfilterelement	Elemento del prefiltro Élément du prénettoyeur		
29	0071620	1	Cover Deckel	Tapa Couvercle		
30	0072343	1	Grommet Tülle	Ojal Passe-fil		
31	0076603	1	Filter holder Filterhalter	Soporte de filtro Logement de filtre		
32	0081993	1	Air cleaner mount Filterkonsole	Consola Console		
33	0071621	2	Wing nut Flügelmutter	Tuerca de mariposa Écrou à oreilles	M6	
34	0107064	1	Screw Schraube	Tornillo Vis	M6 x 20	
35	0071056	2	Nut Mutter	Tuerca Écrou	M6	

Muffler-Tank-Fly Wheel
Auspuff-Tank-Schwungrad
Escape-Tanque-Volante
Échappement-Réservoir-Volant

BPU 2450A

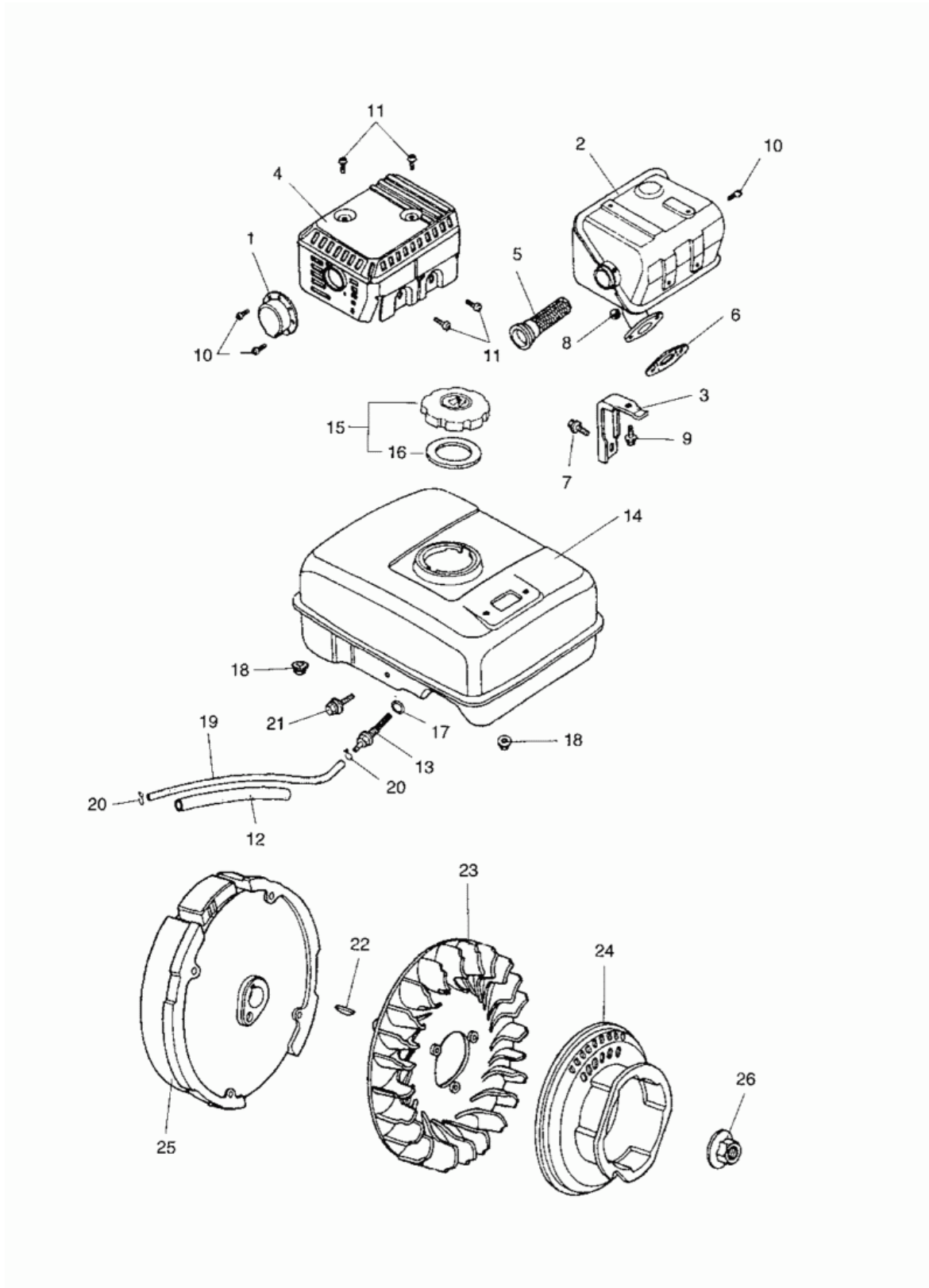

Ref. Pos.	Part No. Artikel Nr.	Qty. St.	Description Beschreibung	Descripción Description	Measurement./Abm.	Norm
					Torque/Drehm.	Sealant Schmierstoff
1	0107072	1	Exhaustdeflector Auspuffdeflektor	Deflector de escape Échappement défleuteur		
2	0107065	1	Muffler Auspuff	Escape Échappement		
3	0076606	1	Retainer Halter	Soporte Logement		
4	0107066	1	Heat shield Verbrennungsschutz	Chapa de protección Tôle de protection		
5	0107067	1	Spark arrester Funkenfänger	Parachispas Pare-étincelles		
6	0081768	1	Gasket Dichtung	Junta Joint		
7	0072773	1	Hexagonal flange head screw Sechskantflanschschraube	Tornillo hexagonal de brida Vis hexagonale de bride	M6 x 13	
8	0071076	2	Nut Mutter	Tuerca Écrou	M8	
9	0072333	1	Flange bolt Flanschbolzen	Perno de reborde Boulon à bride	M6 x 12	
10	0150916	4	Screw Schraube	Tornillo Vis	4 x 6	
11	0071070	4	Screw Schraube	Tornillo Vis	M5 x 8	
12	0081764	1	Protective hose Schutzschlauch	Manguera Tuyau		
13	0071083	1	Fuel filter Kraftstofffilter	Filtro de combustible Filtre à carburant		
14	0082013	1	Fuel tank Kraftstofftank	Tanque de combustible Réservoir de carburant		
15	0081662	1	Fuel tank cap Tankverschluss	Tapa del tanque Chapeau de réservoir		
16	0107068	1	Seal Dichtung	Empaque Joint		
17	0071082	1	O-Ring O-Ring	Anillo-O Joint torique	14 x 1,3	
18	0071056	2	Nut Mutter	Tuerca Écrou	M6	
19	0071084	1	Fuel pipe Kraftstoffleitung	Tubería de combustible Tuyau à combustible		
20	0054136	2	Hose clamp Schlauchschele	Abrazaderas de manguera Agrafe de tuyau		
21	0071081	1	Hexagonal flange head screw Sechskantflanschschraube	Tornillo hexagonal de brida Vis hexagonale de bride	M6 x 25	
22	0068967	1	Woodruff key Woodruffkeil	Chaveta Woodruff Clavette Woodruff	25 x 18	
23	0071652	1	Fan Gebläserad	Ventilador Ventilateur		
24	0107069	1	Carrier pot Mitnehmertopf	Tambor de arrastre Tôle d'entraînement		
25	0107070	1	Flywheel Schwungrad	Volante Volant		

Muffler-Tank-Fly Wheel
Auspuff-Tank-Schwungrad
Escape-Tanque-Volante
Échappement-Réservoir-Volant

BPU 2450A

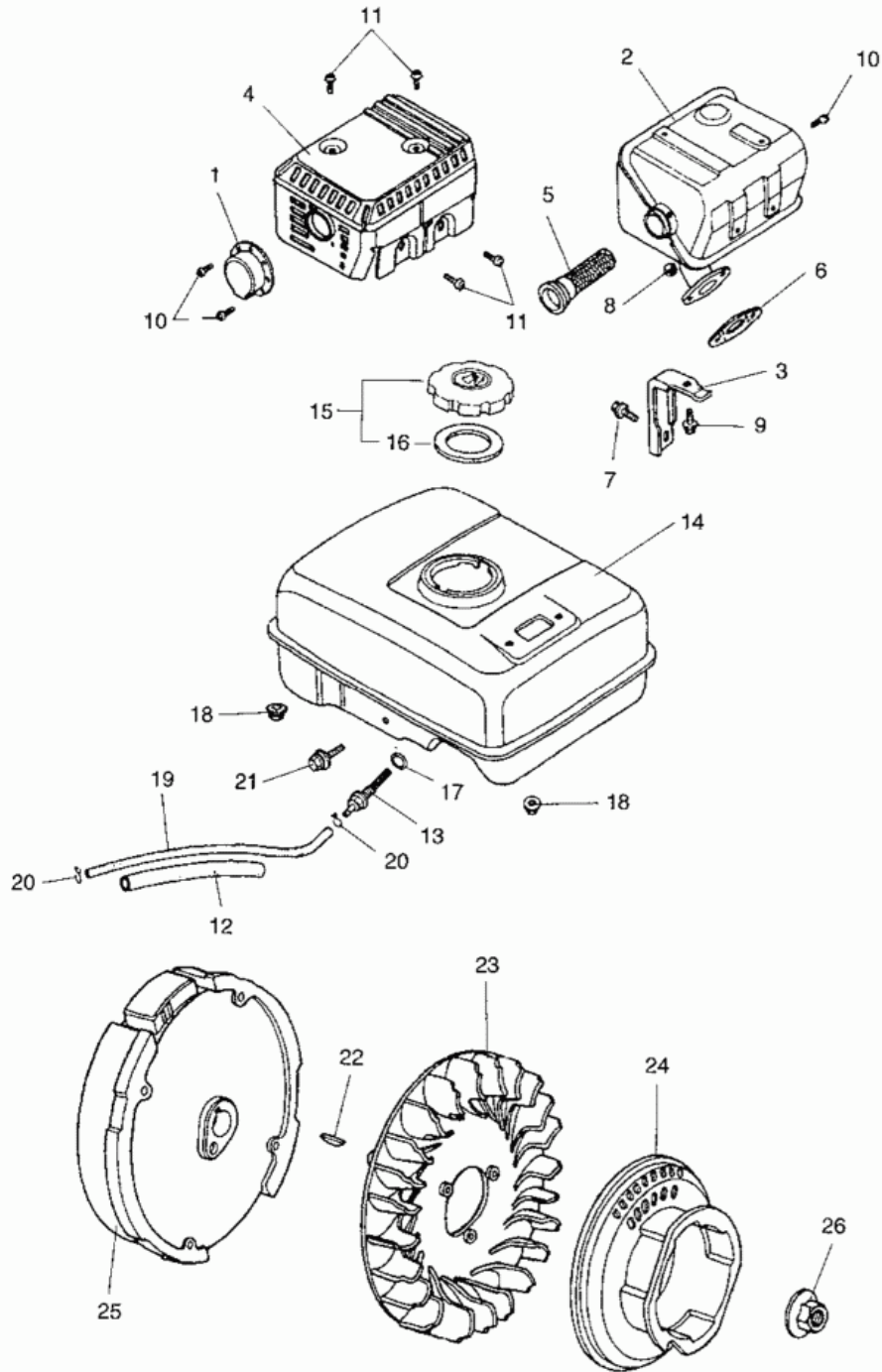

Ref. Pos.	Part No. Artikel Nr.	Qty. St.	Description Beschreibung	Descripción Description	Measurem./Abm.	Norm
					Torque/Drehm.	Sealant Schmierstoff
26	0054005	1	Nut Mutter	Tuerca Écrou	M14	

Magneto Armature-Throttle Control
Zündanlage-Gasbetätigung
Inst. de Encendido-Palanca de Acelerador
Installation d'Allumage-Commande de Gaz

BPU 2450A

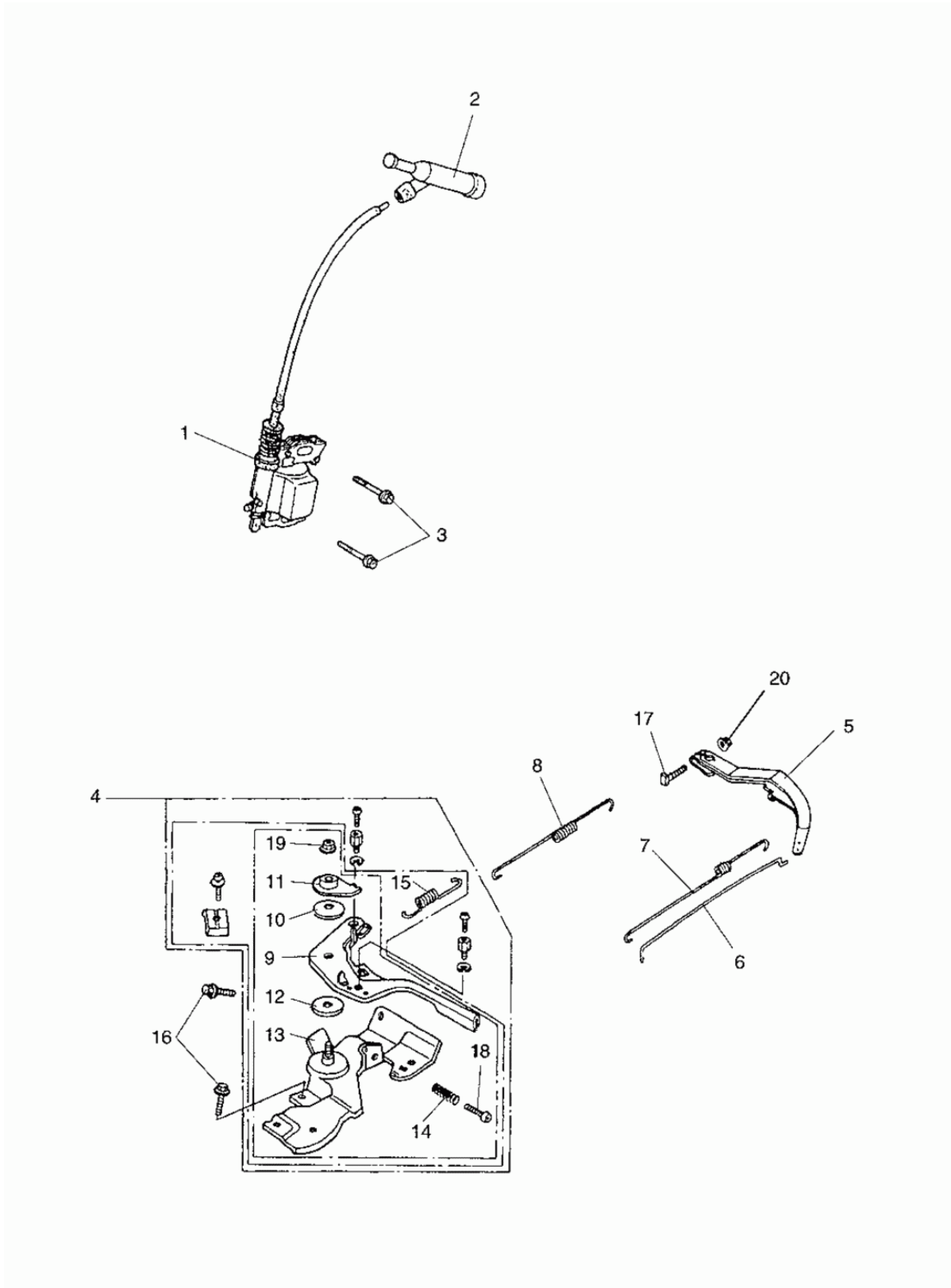

Ref. Pos.	Part No. Artikel Nr.	Qty. St.	Description Beschreibung	Descripción Description	Measurem./Abm.	Norm
					Torque/Drehm.	Sealant Schmierstoff
1	0070973	1	Ignition coil Zündspule	Bobina de encendido Bobine d'allumage		
2	0070974	1	Spark plug (terminal) cap Zündkerzenstecker	Capuchón de bujía Capuchon de bougie		
3	0081737	2	Screw Schraube	Tornillo Vis	M6 x 25	
4	0107071	1	Carburet throttle controls cpl. Gasgestänge kpl.	Varillaje del acelerador cpl. Tiges d'acceleration cpl.		
5	0081742	1	Governor lever Reglerhebel	Palanca del gobernador Lever régulateur		
6	0071663	1	Rod Stange	Varilla Tringle		
7	0081992	1	Governor spring Reglerfeder	Resorte del regulador Ressort régulateur		
8	0071664	1	Spring Feder	Resorte Ressort		
9	0082011	1	Lever Hebel	Palanca Lever		
10	0071058	1	Spring washer Tellerfeder	Arandela de resorte Ressort Belleville		
11	0071057	1	Washer Scheibe	Arandela Rondelle		
12	0071064	1	Spacer Abstandsstück	Espaciador Entretoise		
13	0082012	1	Mount Konsole	Ménsula Support		
14	0054088	1	Adjusting spring Justierfeder	Resorte de ajuste Ressort d'ajustage		
15	0071667	1	Spring Feder	Resorte Ressort		
16	0053990	2	Flange bolt Flanschbolzen	Perno de reborde Boulon à bride	M6 x 12	
17	0068966	1	Bolt Bolzen	Perno Boulon		
18	0081990	1	Screw Schraube	Tornillo Vis	M5 x 25	
19	0072782	1	Lock nut Sicherungsmutter	Contratuerca Contre-écrou	M6	
20	0071056	1	Nut Mutter	Tuerca Écrou	M6	



**WACKER
NEUSON**