

РУКОВОДСТВО ПО ЭКСПЛУАТАЦИИ САМОХОДНАЯ ТЕЛЕЖКА PTE20-C

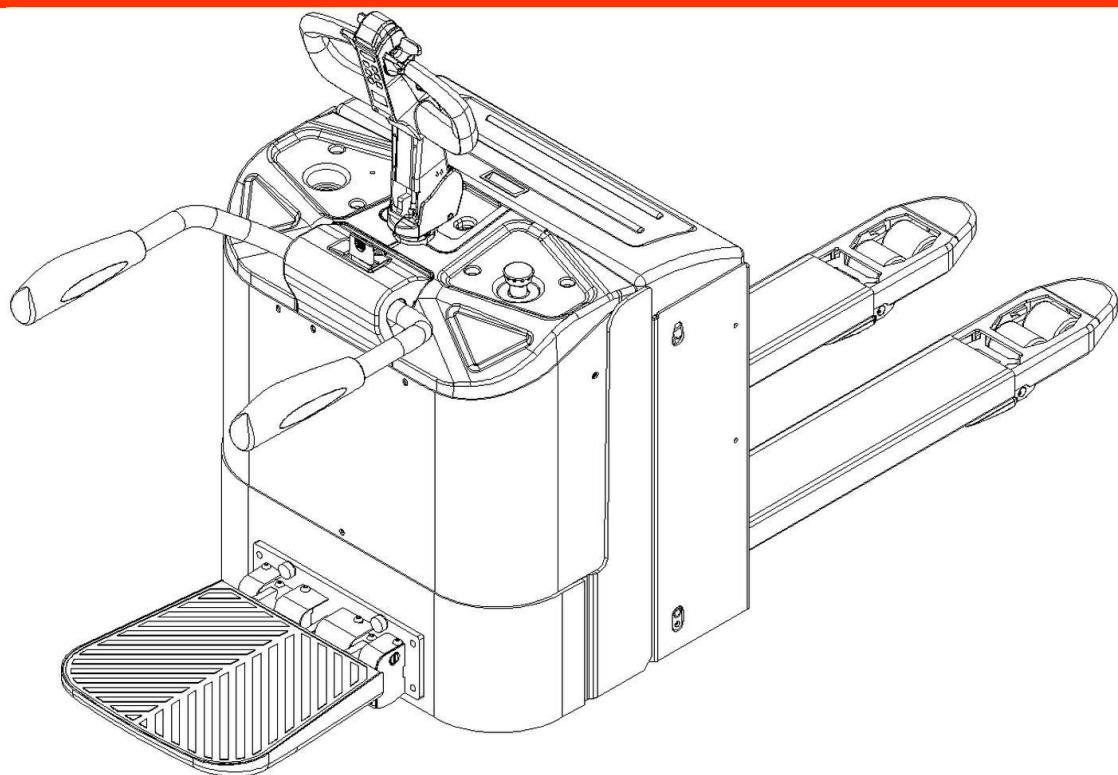

ПРЕДУПРЕЖДЕНИЕ

Не использовать электрооборудование без изучения данного Руководства по эксплуатации.

ПРИМЕЧАНИЕ:

- Проверить соответствие данного оборудования типу, указанному на идентификационной табличке.
- Сохраняйте для дальнейшего использования.

Версия 03/2020

PTE20-C-SMS-001-RU

ПРЕДИСЛОВИЕ

Перед началом эксплуатации самоходной тележки внимательно ознакомьтесь с данным Руководством по эксплуатации и разберитесь в правилах использования данного оборудования в полном объеме. Неправильная эксплуатация может привести к возникновению опасных ситуаций. Данное Руководство описывает эксплуатацию различных моделей самоходных тележек. При использовании и обслуживании оборудования удостоверьтесь, что Руководство соответствует вашей модели.

Сохраните данное Руководство для возможной консультации в будущем. Если данное Руководство или предупреждающие надписи повреждены или потеряны, пожалуйста, обратитесь к нашему контактному дилеру для замены.

Данное оборудование отвечает требованиям согласно EN 3691-1 (промышленное оборудование – требования по безопасности и условия проверки, часть 1), EN 12895 (промышленное оборудование – электромагнитная совместимость), EN 12053 (безопасность промышленного оборудования – методы тестирования уровня шума), EN 1175-1 (безопасность промышленного оборудования – требования по электрической части), при условии, что оборудование используется согласно заявленной цели.

Уровень шума для данного оборудования составляет 69 dB(A) согласно EN 12053.

Вибрация не превышает $0,85 \text{ м/с}^2$ (при нахождении на платформе) согласно EN 13059.

ВНИМАНИЕ:

- Отходы, представляющие опасность для окружающей среды, такие как батареи, масло и электроника, могут нанести экологический ущерб или вред здоровью при неправильном обращении.
- Отходы должны быть рассортированы и разложены в жесткие контейнеры для мусора в соответствии с нормами и собраны местным органом по защите окружающей среды.
- Во избежание утечки технических жидкостей во время эксплуатации оборудования, пользователь должен подготовить впитывающие материалы (опилки или сухую ткань), чтобы собрать вытекшие жидкости вовремя. В целях избегания вторичного загрязнения окружающей среды, использованные впитывающие материалы должны быть переданы в специальные службы.
- Наша техника непрерывно совершенствуется. Данное Руководство должно применяться только в целях эксплуатации/обслуживания тележек. Производитель не несет никакой ответственности за повреждения или несчастные случаи, которые возникают в связи с несоблюдением инструкций Руководства и указаний по технике безопасности.



ПРИМЕЧАНИЕ: В данном Руководстве знак, указанный слева, означает предупреждение или опасность, которая может привести к смерти или серьезным травмам при нарушении условий эксплуатации.

СОДЕРЖАНИЕ

1. Правильное применение.....	4
2. Описание самоходной тележки	5
2.1. Обзор основных компонентов.....	5
2.2. Основные технические данные	7
2.3. Описание устройств безопасности и предупреждающих табличек	9
2.4. Идентификационная табличка.....	10
3. Предупреждения, остаточный риск, инструкция по безопасности.....	11
4. Ввод в эксплуатацию, транспортировка, вывод из эксплуатации.....	12
4.1. Ввод в эксплуатацию	12
4.2. Подъем/транспортировка	12
4.3. Вывод из эксплуатации.....	13
5. Ежедневная проверка	14
6. Инструкции по эксплуатации	14
6.1. Остановка	14
6.2. Подъем.....	15
6.3. Снижение (спуск).....	15
6.4. Движение	15
6.5. Рулевое управление	16
6.6. Торможение	16
6.7. Неисправности	16
6.8. Аварийные ситуации.....	17
7. Зарядка и замена аккумуляторных батарей	17
7.1. Замена батареи.....	18
7.2. Индикатор зарядки аккумулятора.....	18
7.3. Зарядка	19
8. Регулярное обслуживание	20
8.1. Техническое обслуживание.....	21
8.2. Места для смазки.....	22
8.3. Проверка и долив гидравлического масла	22
8.4. Проверка электрических предохранителей.....	23
9. Выявление и устранение неисправностей	24
10. Схемы	25
10.1. Электрическая схема (ручка Shijia)	25
10.2. Электрическая схема (ручка Detong).....	26
10.3. Гидравлическая схема	27
11. ДЕКЛАРАЦИЯ СООТВЕТСТВИЯ.....	28

1. Правильное применение

Самоходную тележку разрешено использовать в соответствии с данным Руководством по эксплуатации.

Оборудование, описанное в данном Руководстве — это самоходная тележка с функцией электроподъема на высоту. Оборудование предназначено для подъема, спуска и перемещения паллетированных грузов.

- Неправильная эксплуатация может привести к травмам или порче оборудования.
- Оператор / обслуживающая компания должны гарантировать надлежащую эксплуатацию, а также факт того, что данное оборудование будет использоваться только специально обученным персоналом.
- Оборудование должно быть использовано только на достаточно твердой, гладкой, подготовленной, выровненной и подходящей поверхности. Оборудование может быть использовано внутри помещений со средней температурой от +5 °С до + 40 °С без капитальных препятствий или углублений, которые находятся на пути движения. Работа на наклонной плоскости не разрешена. Во время работы груз должен быть расположен в середине продольной плоскости тележки.
- Подъем или перевозка людей запрещена.
- Если данное оборудование используется на подъемных рампах или гидробортах, убедитесь, что оно используется согласно инструкциям.
- Номинальная грузоподъемность указана на схеме распределения нагрузок, а также на идентификационной табличке. Оператор должен принять во внимание ограничения и соблюдать инструкцию по технике безопасности.
- Освещение во время работы должно быть не менее 50 Люкс.

Модификация (изменения)

Не разрешается производить какие-либо изменения в оборудовании, которые могут повлиять, например, на его грузоподъемность, стабильность или безопасность, без предварительного письменного одобрения производителя оборудования, его уполномоченного представителя или правопреемника. Что также включает в себя изменения, влияющие, например, на торможение, управление, обзорность и добавление подвижных (съёмных) приспособлений. В случае, если производитель или его правопреемник дают одобрение на выполнение изменений, они должны также произвести и одобрить соответствующие изменения в диаграмме грузоподъемности, предупредительных надписях, ярлыках и руководстве по эксплуатации.

При несоблюдении инструкции, гарантия становится недействительной.

2. Описание самоходной тележки

2.1. Обзор основных компонентов



Рис. 1: Обзор основных компонентов

- | | |
|---|------------------------|
| 1. Кнопка противоотката | 9. Аварийная кнопка |
| 2. Ручка управления | 10. Нагрузочные ролики |
| 3. Верхний кожух | 11. Основной кожух |
| 4. Средний кожух | 12. Рама |
| 5. Поручни защиты оператора (опционально) | 13. Ходовая часть |
| 6. Накладки поручней защиты оператора | 14. Ведущее колесо |
| 7. Платформа (опционально) | 15. Опорные ролики |
| 8. ПИН-панель | 16. Крышка отсека АКБ |

2.2. Основные технические данные

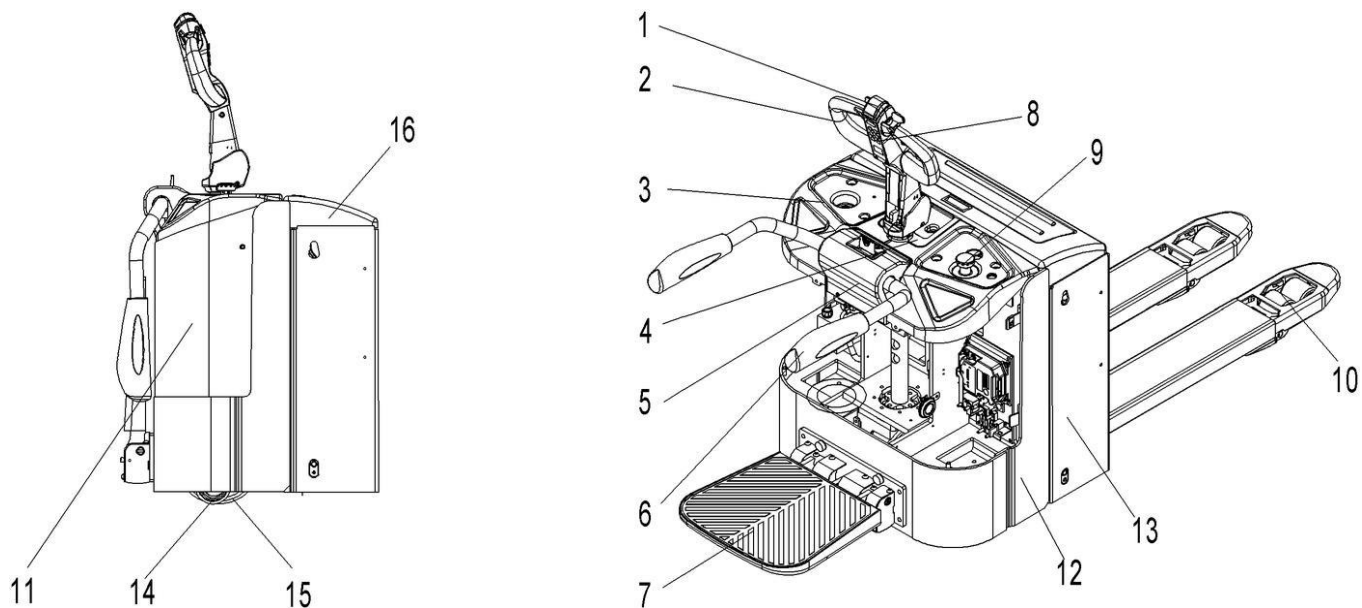

Рис. 2: Технические данные

Таблица 1: Основные технические данные для стандартной версии

Описание типа промышленного оборудования согласно VDI 2198				
Основные параметры	1.2	Модель	PTE20-C	
	1.3	Питание (аккумулятор, дизель, газ, ручное)	Аккумулятор	
	1.4	Положение оператора	Пеший/ на платформе	
	1.5	Грузоподъемность	Q (т)	2,0
	1.6	Центр загрузки	c (мм)	600
	1.8	Расстояние от центра оси до вилок	x(мм)	892
	1.9	Колесная база	y (мм)	1375
Массы	2.1	Полная масса	кг	650
	2.2	Нагрузка на переднюю/ заднюю ось с грузом	кг	1010/ 1640
	2.3	Нагрузка на переднюю/ заднюю ось без груза	кг	520/ 130
Колеса, ходовая часть	3.1	Шины		Полиуретан (PU)
	3.2	Размер передних (ведущих) колес	Ø x w (мм)	Ø 230X70
	3.3	Размер задних колес	Ø x w (мм)	Ø 82X110/ 84X84
	3.4	Дополнительные колеса (размеры)	Ø x w (мм)	Ø 100X40
	3.5	Колеса, количество передних/задних колес (x = ведущие колеса)		1x+2/4
	3.6	Колея передних колес	b ₁₀ (мм)	560
	3.7	Колея задних колес	b ₁₁ (мм)	367/ 512
Размеры	4.4	Высота подъема	h ₃ (мм)	120
	4.9	Высота рукояти управления в рабочем положении мин./ макс.	h ₁₄ (мм)	900/ 1395
	4.15	Высота вилок в нижнем положении	h ₁₃ (мм)	85
	4.19	Общая длина	l ₁ (мм)	1900
	4.20	Длина до фронта вилок	l ₂ (мм)	750
	4.21	Общая ширина	b ₁ (мм)	820
	4.22	Размер вилок	s/e/l (мм)	60/173/1150
	4.25	Расстояние между зубьями вилок	b ₅ (мм)	540/685
	4.32	Клиренс в центре базы	m ₂ (мм)	25
	4.34	Ширина прохода с паллетой 800X1200	Ast (мм)	2110
4.35	Радиус разворота	Wa (мм)	1740	
Данные функционирования	5.1	Скорость движения, с грузом/ без груза	км/ч	5,5/ 6
	5.2	Скорость подъема, с грузом/ без груза	м/с	0,025/ 0,030
	5.3	Скорость движения вилок вниз, с грузом/ без груза	м/с	0,030/ 0,025
	5.8	Преодолимый уклон максимальный, с грузом/ без груза	%	8/ 15
	5.10	Тормозная система		Электромагнитная
Электрика	6.1	Мощность двигателя S2 60min	кВт	1,3
	6.2	Мощность двигателя подъема S3 10%	кВт	0,8
	6.3	Аккумулятор согласно DIN 43531/35/36 A, B, C, по		B, 2PzS
	6.4	Напряжение питания/ номинальная емкость K5	B/A·ч	24/ 160
	6.5	Вес аккумулятора (мин.)	кг	155
	6.6	Потребление энергии согласно VDI	кВт·ч/ч	0,32
Доп. данные	8.1	Тип управления ходом		AC- speed control
	8.4	Уровень шума согласно EN 12053	дБ(А)	69

2.3. Описание устройств безопасности и предупреждающих табличек

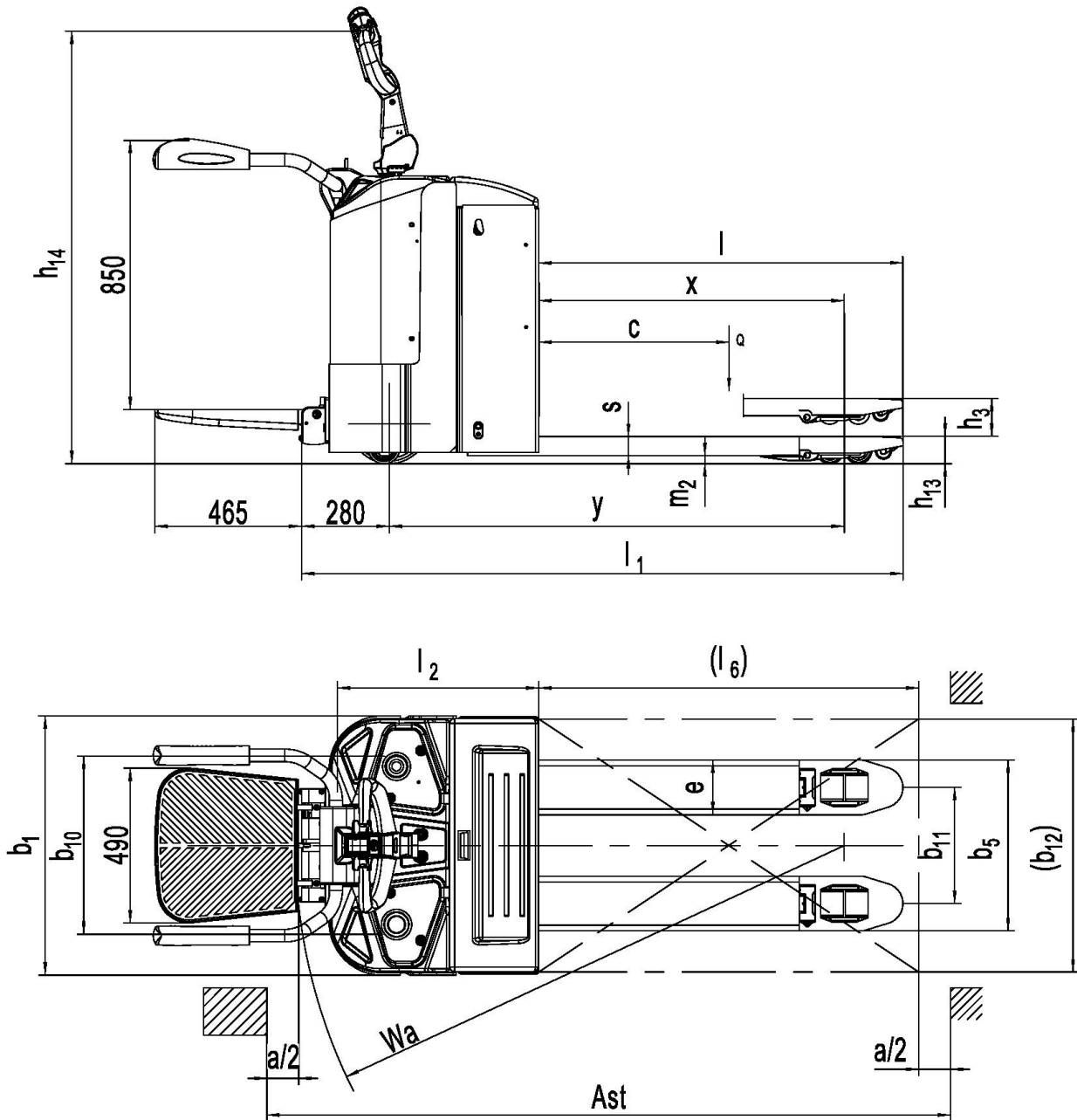

Рис. 3: Предупреждающие наклейки

- A Наклейка: «Прочитать и следовать данным инструкциям»
- B Предупреждающая наклейка: «Перевозка людей запрещена»
- C Наклейка с указанием грузоподъемности
- D Наклейка с обозначением крюка крана: допустимое место для подъема краном
- E Идентификационная табличка (шильда)
- F Наклейка с указанием места долива масла

Оборудование имеет аварийную кнопку (рис. 1, поз. 8), которая останавливает все функции по подъему, спуску, движению и включает электромагнитное торможение при нажатии.

Самоходная тележка оснащена кнопкой противоотката (рис. 1, поз. 1), которая изменяет траекторию движения тележки и направляет ее в другую сторону от оператора, если тележка движется на оператора, и ручка управления находится в рабочей зоне. Также следуйте инструкциям на табличках и наклейках. Замените таблички, если они повреждены.

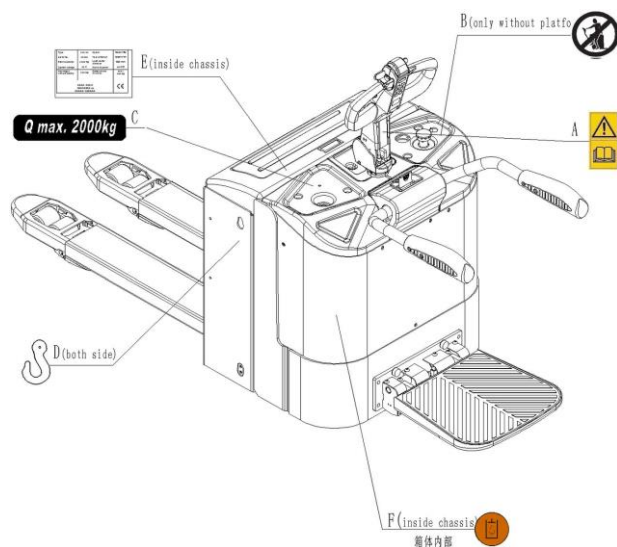
При активации кнопки противоотката (рис. 1, поз. 1) тележка тормозит до полной остановки.

2.4. Идентификационная табличка

1	Type	xxx xx	Option	xx X xxxx	11
2	Serial No.	xxxxx	Year of Manuf.	MM/YYYY	10
3	Rated capacity	xxxx kg	Load center distance	xxx mm	9
4	System voltage	xx V	Nominal power	xx kW	8
5	Net weight without battery	xxx kg	Battery mass min/max	xxx / xxx kg	7
6	XXXX XXXX XXXXXXXX xx XXXXX / XXXXX			CE	

Если продано в ЕС,

Рис. 4: Идентификационная табличка (шильда)

- | | | | |
|---|------------------------------------|----|-------------------------------|
| 1 | Назначение, тип | 7 | Масса аккумулятора мин/макс |
| 2 | Серийный номер | 8 | Номинальная мощность в кВт |
| 3 | Номинальная грузоподъемность в кг | 9 | Расстояние до центра нагрузки |
| 4 | Напряжение в В | 10 | Дата производства |
| 5 | Масса в кг без аккумулятора | 11 | Дополнительное оснащение |
| 6 | Наименование и адрес производителя | | |

3. Предупреждения, остаточный риск, инструкция по безопасности



ЗАПРЕЩЕНО

- Помещать ноги или руки под/в механизм подъема.
- Позволять другому человеку, помимо оператора, стоять впереди или позади тележки, когда она движется или поднимает/опускает груз.
- Превышать грузоподъемность.
- Ставить ноги перед колесами.
- Поднимать или перевозить людей. Люди могут упасть и получить серьезную травму.
- Толкать или тянуть груз.
- Использовать тележку на откидных бортах.
- Сдвигать груз по краям вилок в продольном или поперечном направлении. Груз должен быть распределен равномерно.
- Использовать тележку с незакрепленным и несбалансированным грузом.
- Использовать тележку для целей, не предусмотренных производителем.

Примите в расчет разницу уровня полов при движении. Груз может упасть или тележка может стать неуправляемой.

Следите за положением груза. Выключите тележку, если груз стал неустойчивым.

Начните торможение и нажмите аварийную кнопку (рис. 1, поз. 8), если груз сползает с тележки.

Если обнаружались неисправности, следуйте указаниям раздела 6.7.

Необходимо производить регулярный осмотр тележки. Не является водонепроницаемой.

Использовать оборудование в сухих условиях. Продолжительное функционирование может привести к повреждению двигателя. Остановить работу, если температура гидравлического масла слишком высокая.



- Во время работы с самоходной тележкой оператор должен носить безопасную обувь.
- Оборудование может быть использовано внутри помещений со средней температурой от +5 °С до + 40 °С.
- Освещение при работе должно быть не менее 50 Люкс.
- Запрещается использование тележки на откидных бортах.
- Для исключения непреднамеренного движения выключайте тележку и вынимайте ключ.

4. Ввод в эксплуатацию, транспортировка, вывод из эксплуатации

4.1. Ввод в эксплуатацию

Таблица 2. Данные для ввода в эксплуатацию

Модель	PTE20-C
Масса, кг	670
Габаритные размеры, мм	1900x520x1400

После получения нашего нового оборудования или для повторного ввода его в эксплуатацию, перед началом работы на тележке, вы должны выполнить следующие шаги:

- Проверить наличие и целостность частей тележки.
- Установить многофункциональную ручку управления.
- Установить аккумулятор. Проверить уровень зарядки аккумулятора и при необходимости зарядить его зарядным устройством, поставляемом в комплекте (см. Главу 7).
- Выполнять осмотр по ежедневному графику и техническое обслуживание.

4.2. Подъем/транспортировка

Для транспортировки необходимо снять груз, опустить вилы в нижнее положение и надежно закрепить тележку в соответствии со следующими рисунками.

Подъем



ИСПОЛЬЗУЙТЕ СПЕЦИАЛЬНЫЙ КРАН И ПОДЪЕМНОЕ ОБОРУДОВАНИЕ
НЕ СТОЙТЕ ПОД НЕЗАКРЕПЛЕННЫМ ГРУЗОМ
НЕ ХОДИТЕ В ОПАСНОЙ ЗОНЕ ВО ВРЕМЯ ПОДЪЕМА



Рис. 5: Подъем краном

Для подъема тележки необходимо опустить вилы и установить ее в безопасной зоне. Закрепить тележку согласно рис. 5 с помощью специальных крепежных ремней, пропустив их через обозначенные крюками места на раме тележки с обеих сторон. Переместите тележку на место назначения и надежно установите ее перед снятием подъемного оборудования. Точки крепления находятся в соответствии с рис. 5.

Транспортировка

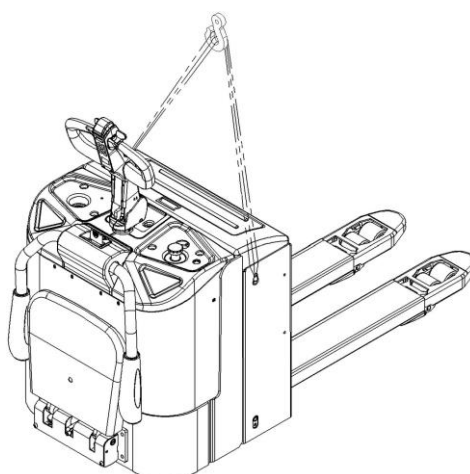

ВО ВРЕМЯ ПЕРЕВОЗКИ ВСЕГДА НАДЕЖНО ЗАКРЕПЛЯЙТЕ ТЕЛЕЖКУ



Рис. 6: Точки крепления

Для транспортировки тележки необходимо опустить вилы и установить ее в безопасной зоне. Закрепить тележку согласно рис. 6 с помощью специальных крепежных ремней, пропустив их через обозначенные крюками места с обеих сторон и закрепив со стороны транспортного средства.

4.3. Вывод из эксплуатации

Для подготовки к хранению необходимо убрать груз, опустить вилы до самого низкого положения, смазать все точки, указанные в Руководстве (регулярный осмотр) для защиты оборудования от коррозии и пыли. Снять аккумулятор и аккуратно приподнять тележку, сняв нагрузку с колес для предотвращения их деформации.

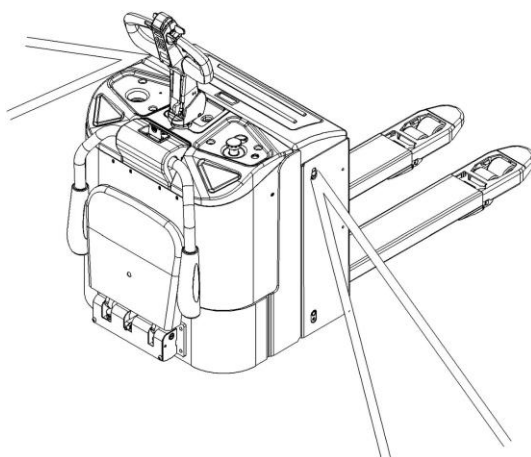
Для окончательного вывода из эксплуатации необходимо передать ее специальной перерабатывающей компании. Масло, аккумуляторы и электроэлементы должны быть переработаны в соответствии с действующими нормами.

5. Ежедневная проверка

Эта глава содержит информацию о проверках оборудования перед началом его работы.

Ежедневная проверка необходима для возможного обнаружения неисправности или неполадки в оборудовании.

Проверка осуществляется согласно следующим указаниям:

- Снять груз и опустить вилы.
- Проверить на наличие царапин, деформации или трещин.
- Проверить нет ли утечки масла из цилиндра.
- Проверить тележку на наличие деформаций.
- Проверить плавность вращения колес.
- Проверить функцию аварийного торможения путем нажатия аварийной кнопки.
- Проверить систему рабочего торможения.
- Проверить функции подъема и снижения путем нажатия соответствующих кнопок.
- Проверить сигнал звукового предупреждения.
- Проверить надежность болтовых соединений.
- Проверить шланги или электрические провода на наличие повреждений.



НЕ ИСПОЛЬЗОВАТЬ ОБОРУДОВАНИЕ ПРИ ОБНАРУЖЕНИИ НЕИСПРАВНОСТИ.

6. Инструкции по эксплуатации



ПЕРЕД НАЧАЛОМ ЭКСПЛУАТАЦИИ ОБОРУДОВАНИЯ ОЗНАКОМЬТЕСЬ С ИНСТРУКЦИЕЙ ПО БЕЗОПАСНОСТИ (СМ. ГЛАВУ 3).

Удостоверьтесь, что груз надежно закреплен на паллете, и что ежедневная проверка проведена. Для начала работы необходимо вставить ключ или ввести код на ПИН-панели. Перед тем, как вставить ключ или вводить код, проверьте, что аварийная кнопка (рис. 1, поз. 9) отжата, при необходимости аккуратно потяните ее вверх.

Нажмите на кнопку (рис. 7, поз. 19) для проверки работы звукового предупреждающего сигнала.



Рис. 7: Ручка управления

6.1. Остановка

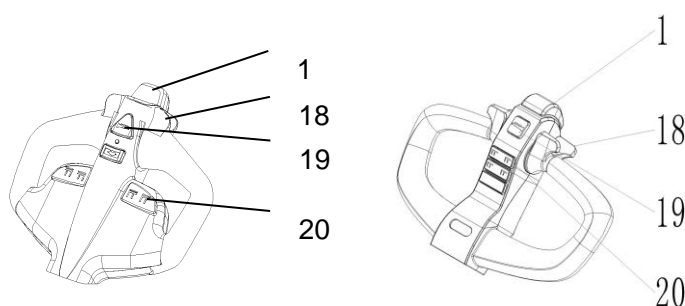

НЕ ОСТАВЛЯЙТЕ ТЕЛЕЖКУ НА НАКЛОННЫХ ПОВЕРХНОСТЯХ

Самоходная тележка оснащена электромагнитным парковочным тормозом. По окончании работы опустите вилы и переместите тележку в безопасное место. Нажмите аварийную кнопку (рис. 1, поз. 9).

6.2. Подъем



НЕ ПЕРЕГРУЖАЙТЕ ТЕЛЕЖКУ!

МАКСИМАЛЬНАЯ ГРУЗОПОДЪЕМНОСТЬ СОСТАВЛЯЕТ 2000 ПРИ ЦЕНТРЕ ЗАГРУЗКИ 600 ММ

Для осуществления подъема груза необходимо полностью подъехать под паллет с грузом, нажать и удерживать кнопку подъема (рис. 7, поз. 20), пока не будет достигнута нужная высота подъема

6.3. Снижение (спуск)

Для опускания вил нажмите и удерживайте кнопку снижения (рис. 7, поз. 20). Опускайте груз, пока вилы не освободятся от паллета, затем аккуратно переместите тележку от груза

6.4. Движение



ПЕРЕВОЗИТЕ ГРУЗ ПО НАКЛОННОЙ ПОВЕРХНОСТИ, РАСПОЛОЖИВ ГРУЗ В СТОРОНУ ПОДЪЕМА (РИС. 8).

НЕ ПЕРЕМЕЩАЙТЕСЬ ПО НАКЛОННОЙ ПОВЕРХНОСТИ, УГОЛ КОТОРОЙ БОЛЬШЕ, ЧЕМ УКАЗАНО В ТЕХНИЧЕСКОЙ СПЕЦИФИКАЦИИ.



Рис. 8: Движение по уклону

После того, как произведен запуск тележки, переведите ручку управления в рабочее положение («F», рис. 9).

Отклоните маховики управления в нужном направлении «вперед» («Fw», рис. 9) или «назад» («Bw», рис. 9). Контролируйте скорость передвижения с помощью маховиков (рис. 7, поз. 18) для достижения требуемой скорости.

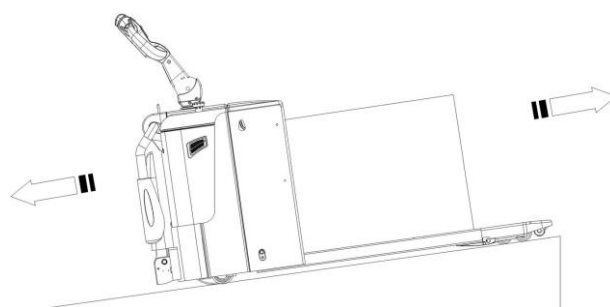

Рис. 9: Направление движения

При переводе маховиков в нейтральное положение, включается система торможения, которая действует до полной остановки тележки. Когда тележка остановится, включается парковочный тормоз.

Аккуратно направляйте тележку к месту назначения. Следите за условиями маршрута и соблюдайте скоростной режим с помощью маховиков управления.

6.5. Рулевое управление

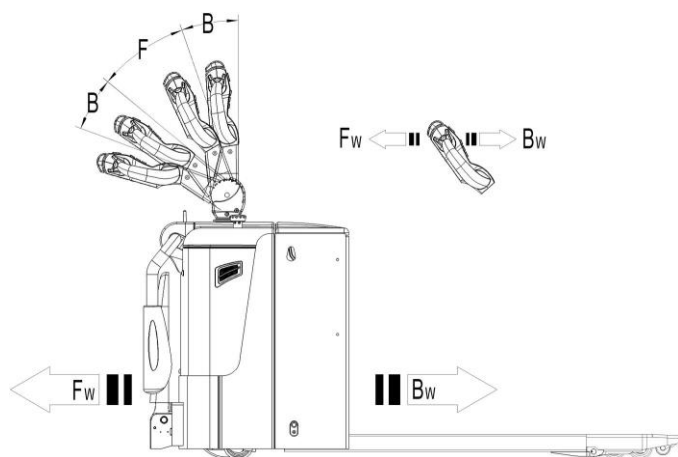

ТЕЛЕЖКА МОЖЕТ БЫТЬ ОСНАЩЕНА ЭЛЕКТРОСИСТЕМОЙ РУЛЕВОГО УПРАВЛЕНИЯ (EPS). БУДЬТЕ ВНИМАТЕЛЬНЫ ПРИ РАБОТЕ НА ТЕЛЕЖКАХ С ДАННОЙ СИСТЕМОЙ; РЕЖИМ РАБОТЫ ТАКОГО ОБОРУДОВАНИЯ МОЖЕТ ОТЛИЧАТЬСЯ ОТ РЕЖИМА РАБОТЫ ОБОРУДОВАНИЯ БЕЗ ЭЛЕКТРОСИСТЕМЫ РУЛЕВОГО УПРАВЛЕНИЯ.

Рулевое управление тележкой осуществляется отклонением рукоятки управления вправо или влево.

6.6. Торможение



ХАРАКТЕР ТОРМОЖЕНИЯ ЗАВИСИТ ОТ РЕЖИМА РАБОТЫ И УСЛОВИЙ ЗАГРУЗКИ ОБОРУДОВАНИЯ

Торможение может быть включено следующими способами:

- Переключение маховиков управления (рис. 7, поз. 18) обратно в начальное положение или освобождение маховиков активирует систему торможения. Тележка тормозит до полной остановки.
- При переключении маховиков управления (рис. 7, поз. 18) из положения «движение в одном направлении» в положение «движение в противоположном направлении», тележка постепенно тормозит, пока не начнет движение в противоположном направлении.
- Тележка тормозит, если ручку управления перевести в верхнее или нижнее положение к точкам торможения («В», рис. 9). При отпускании рукоять управления автоматически возвращается в верхнее положение к точке торможения («В», рис. 9). Тележка будет тормозить, пока не остановится.
- Кнопка противоотката (безопасности) (рис. 7, поз. 1) защищает оператора от получения повреждений и травм. Если эта кнопка включена, тележка притормаживает и/или начинает движение в противоположном направлении («Вw», рис. 9) на небольшое расстояние и останавливается. Необходимо помнить, что эта кнопка действует, даже если тележка не едет, но ручка управления находится в рабочем положении.

6.7. Неисправности

Если обнаружены какие-либо неисправности или оборудование не включается, необходимо прекратить эксплуатацию оборудования и нажать аварийную кнопку (рис. 1, поз. 9). Если возможно, припаркуйте тележку в безопасной зоне, отключите питание.

Немедленно доведите информацию о неисправности до руководителя и/или вызовите сервисную службу. Если необходимо, отбуксируйте тележку из рабочей зоны с помощью специального буксировочного/ подъемного оборудования.

6.8. Аварийные ситуации

При возникновении аварийных ситуаций или в случае опрокидывания тележки отойдите на безопасное расстояние как можно скорее. Если возможно, нажмите аварийную кнопку (рис. 1, поз. 9). Все электрические функции будут отключены.

7. Зарядка и замена аккумуляторных батарей



- Только квалифицированному персоналу разрешено производить замену, обслуживать или заряжать аккумулятор. Необходимо соблюдать правила по обслуживанию, содержащиеся в данном руководстве и установленные производителем аккумулятора.
- Убедитесь в том, что аккумулятор в тележке является свинцово-кислотным.
- Переработка аккумулятора должна соответствовать национальному законодательству.
- При обслуживании аккумулятора запрещено находиться вблизи открытого огня. Газы взрывоопасны!
- В зону зарядки аккумулятора не разрешено приносить легковоспламеняющиеся материалы или жидкости. Курение запрещено, зона зарядки должна проветриваться.
- Если тележка не эксплуатировалась в течение длительного времени, необходимо нажать аварийную кнопку и обесточить оборудование, зарядить батарею как минимум до 50-70 % заряда и подзаряжать батарею каждый месяц (для кислотных батарей).
- Перед началом зарядки, установки или замены аккумулятора тележку необходимо припарковать в безопасной зоне
- Перед завершением работ по обслуживанию удостовериться, что все провода подсоединены правильно, и тележка находится в исправном состоянии.

Оборудование оснащается следующими типом аккумуляторных батарей:

Свинцово-кислотный: 1 шт. 2Pzb 24 В/ 160 А·ч



РАЗРЕШЕНО ИСПОЛЬЗОВАТЬ ТОЛЬКО АККУМУЛЯТОРЫ ПОДХОДЯЩЕГО ТИПА.

ВЕС АККУМУЛЯТОРА ВЛИЯЕТ НА УСТОЙЧИВОСТЬ ОБОРУДОВАНИЯ.

СЛЕДИТЕ ЗА МАКСИМАЛЬНОЙ РАБОЧЕЙ ТЕМПЕРАТУРОЙ АККУМУЛЯТОРА.

7.1. Замена батареи

Припарковать тележку в безопасной зоне, выключить питание, затем нажать аварийную кнопку (рис. 1, поз. 9). Открыть крышку аккумуляторного отсека (рис. 1, поз. 16), оставив ее в вертикальном положении, отсоединить разъем АКБ и аккуратно вытащить аккумулятор при помощи крана.

При вертикальной замене батареи необходимо использовать специальное крепежное оборудование. Операция по установке аккумулятора происходит в обратном порядке.



Рис. 10: Замена АКБ

7.2. Индикатор зарядки аккумулятора

Тип 1

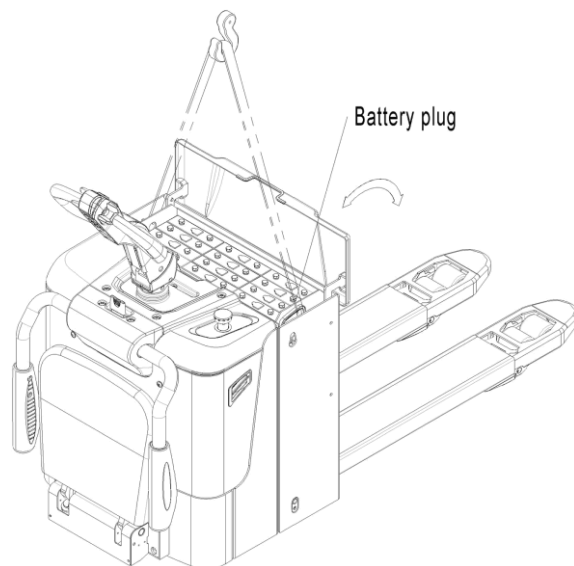

Рис. 11.1: Индикатор заряда

- (1) Индикатор заряда: заряд батареи обозначается десятью сегментами, каждый из которых соответствует 10% мощности. 10 сегментов - 100% мощности, каждый сегмент выключается после расхода 10% заряда. Если оставшийся заряд составляет менее 20%, сегменты мигают, напоминая оператору о необходимости зарядки. Когда батарея заряжена до напряжения сброса индикатора, индикатор обновится до 10 сегментов. Этот индикатор имеет функцию памяти.
- (2) Счетчик моточасов: используется для записи времени работы оборудования, единица измерения - час, точность - 0,1 часа. Этот индикатор имеет функцию памяти.
- (3) Неисправность: состоит из двух частей, одна - пиктограмма гаечного ключа, другая - код неисправности. Обычно пиктограмма гаечного ключа выключена, она включается при возникновении неисправности; если пиктограмма гаечного ключа включена, счетчик часов отображает код неисправности. Проверьте таблицу кодов неисправностей для определения конкретной неисправности.
- (4) Символ черепахи: обычно символ черепахи выключен. Если нажать кнопку замедленного хода на ручке управления, появится символ черепахи, что указывает на режим медленной скорости;
- (5) Символ песочных часов: песочные часы начинают работать, когда активизируется функциональная кнопка ручки управления, в ином случае песочные часы находятся в статическом состоянии.

Тип 2

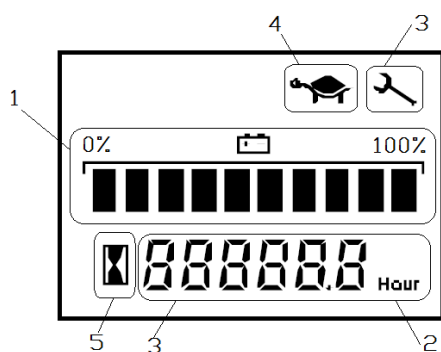
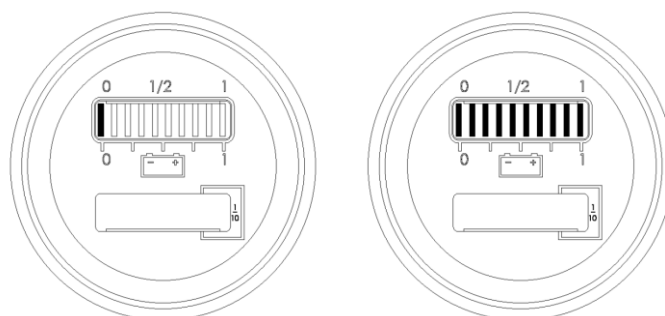

Батарея разряжена

Батарея заряжена

Рис. 11.2: Индикатор заряда

Счетчик моточасов

ЖК дисплей счетчика моточасов находится внизу индикатора и показывает время работы тележки в часах.

Сигналы

Индикатор также показывает сообщения об ошибках, возникающих при работе тележки.

Уровень заряда батареи

Только когда аккумулятор полностью заряжен, загорается самый правый индикатор. При снижении уровня зарядки каждый последующий индикатор загорается, по одному за определенный промежуток времени.

- Второй слева индикатор мигает, указывая на низкий заряд (разрядка на 70%).
- Самый левый индикатор попеременно мигает, указывая на разряд (разрядка на 80%).

7.3. Зарядка



- Перед зарядкой необходимо удостовериться, что используется соответствующее зарядное устройство для данного типа аккумулятора.
 - Перед использованием зарядного устройства прочитайте инструкцию по эксплуатации зарядного устройства. Всегда соблюдайте данную инструкцию!
 - Помещение, в котором производится зарядка, должно проветриваться.
 - Когда на светодиодном экране зарядного устройства отображается 0 А, это означает, что батарея полностью заряжена.
 - Точный уровень зарядки следует определять по показаниям индикатора зарядки. Чтобы проконтролировать уровень, процесс зарядки необходимо прервать и включить устройство.
-
- Опустите вилы и снимите груз.
 - Поставьте тележку в специально предназначенное безопасное место со специальным источником питания.
 - Откройте крышку аккумулятора и оставьте ее в вертикальном положении.
 - Выключите тележку, отсоедините разъем аккумулятора от разъема тележки и соедините разъем аккумулятора с разъемом зарядного устройства.

- Затем подключите кабель питания зарядного устройства к сети питания.
- Зарядное устройство начинает заряжать аккумулятор, если оно подключено к основному источнику питания.
- По окончании процесса зарядки аккумулятора вначале отсоедините зарядное устройство от сети, а затем от аккумулятора. □
- Соедините разъем аккумулятора с разъемом тележки.
- Закройте крышку аккумулятора.

8. Регулярное обслуживание



- Только специально обученный и квалифицированный персонал может обслуживать тележку.
- Перед обслуживанием снимите груз и полностью опустите вилы.
- Если необходимо поднять тележку, следуйте указаниям главы 4, используя специально предназначенное для этого подъемное оборудование или домкрат. Перед работой закрепите тележку приспособлениями (например, специальные домкраты, клинья или деревянные бруски), чтобы предотвратить случайное падение или другое движение.
- Будьте осторожны при обслуживании ручки управления. Газовая пружина находится под давлением. Небрежность может привести к травме.
- Используйте только оригинальные запасные части.
- Внимание! Утечка масла может привести к несчастным случаям и происшествиям.
- Только специально подготовленным техникам по обслуживанию разрешено проверять клапан регулирования давления.

Если необходимо заменить колеса, нужно следовать вышеуказанным инструкциям. Колеса должны иметь правильную форму и не быть изношенными.

Проверьте пункты, указанные в перечне по техническому обслуживанию.

8.1. Техническое обслуживание

Таблица 3: Техническое обслуживание

		Интервал (мес.)			
		1	3	6	12
Гидравлическая система					
1	Проверить гидравлический цилиндр, поршень на наличие повреждений, шумов и протечек		•		
2	Проверить гидравлические соединения и шланг на износ и протечку		•		
3	Проверить уровень гидравлического масла, долить, если необходимо		•		
4	Заменить гидравлическое масло (12 мес. или 1500м.ч.)				•
5	Проверить и отрегулировать работу клапана регулировки давления (2000кг +0/+10%) (при тех. возм-ти)				•
Механическая система					
6	Проверить вилы на предмет деформации и трещин		•		
7	Проверить ходовую часть на предмет деформации и трещин		•		
8	Проверить прочность всех соединений		•		
9	Проверить подвилочные тяги на предмет коррозии, деформации или повреждений, заменить, если необходимо		•		
10	Проверить редуктор на предмет шума и протечки		•		
11	Проверить колеса на предмет деформации или повреждений, заменить, если необходимо		•		
12	Смазать опору рулевого управления				•
13	Проверить и смазать шарниры		•		
14	Смазать пресс масленки	•			
Электрическая система					
15	Проверить электропроводку на предмет повреждений		•		
16	Проверить электросоединения и контакты (клеммы)		•		
17	Проверить функционирование аварийной кнопки		•		
18	Проверить электродвигатель на предмет шума и неисправностей		•		
19	Проверить дисплей		•		
20	Проверить, исправные ли предохранители используются, если необходимо, заменить		•		
21	Проверить сигнал звукового предупреждения		•		
22	Проверить электромагнитные пускатели		•		
23	Проверить утечку на корпус (проверка изоляции)		•		
24	Проверить работу и износ маховиков управления		•		
25	Проверить электросистему двигателя		•		
Система торможения					
26	Проверить работу тормозов, если необходимо, заменить тормозной диск или отрегулировать зазор		•		
Аккумулятор					
27	Проверить напряжение аккумулятора		•		
28	Почистить и смазать клеммы и проверить на предмет коррозии и повреждений		•		
29	Проверить корпус аккумулятора на предмет повреждений		•		

30	Проверить уровень электролита аккумулятора, долить дистиллированную воду при необходимости	•			
Зарядное устройство					
31	Проверить кабель основного источника питания на предмет повреждений			•	
32	Проверить защиту во время зарядки			•	
Функционирование					
33	Проверить сигнал звукового предупреждения	•			
34	Проверить зазор в электромагнитном тормозе	•			
35	Проверить аварийное торможение	•			
36	Проверить торможение реверсом и торможение противовключением	•			
37	Проверить функционирование кнопки противоотката	•			
38	Проверить функцию управления	•			
39	Проверить функцию подъема и снижения (спуска)	•			
40	Проверить функцию переключения рукояти управления	•			
Основное					
41	Проверить, все ли таблички целые и отчетливо читаемые	•			
42	Проверить ролики, отрегулировать или заменить, если изношены		•		
43	Осуществить тестовый прокат	•			

8.2. Места для смазки

Смазать отмеченные места в соответствии с перечнем по техническому обслуживанию. Требуемая спецификация смазки – DIN 51825, стандартная смазка

1. Подшипники нагрузочных роликов
2. Подшипники опорных роликов
3. Редуктор ведущего колеса
4. Гидравлическая система
5. Опора рулевого управления
6. Подвижные соединения



Рис. 12: Точки смазки

8.3. Проверка и долив гидравлического масла

Требуемый тип гидравлической жидкости

- HVLP 32, DIN 51524 при эксплуатации при температурах -5 °C ~ +25 °C
- HVLP 46, DIN 51524 при эксплуатации при температурах свыше 25°C
- Вязкость 28,8 – 35,2 (-5 °C ~ +25 °C), 41,4 – 47 (> +25 °C)
- В зависимости от модели, ориентировочно 0,6-0,8 л.

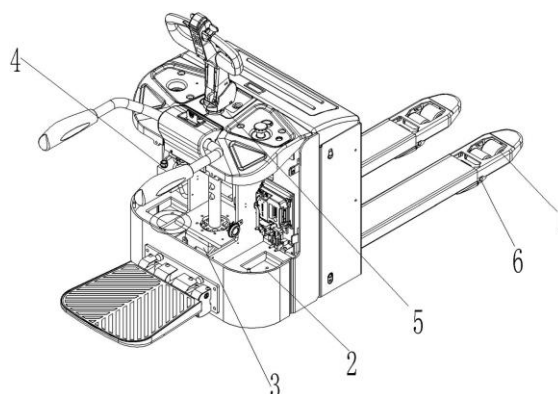
Отработанные материалы такие как масло, использованные аккумуляторы, батареи и т.п. должны быть собраны и переработаны согласно национальному законодательству и при необходимости переданы в перерабатывающую компанию.

При необходимости долейте масло в месте заправки.

8.4. Проверка электрических предохранителей

Снять основную крышку. Предохранители расположены согласно рис. 13; размер указан в таблице 4.



Рис. 13: Расположение предохранителей

Таблица 4: Предохранители

Обозначение	Тип
FU1	10 A
FU01	150 A
FU02	80 A

9. Выявление и устранение неисправностей

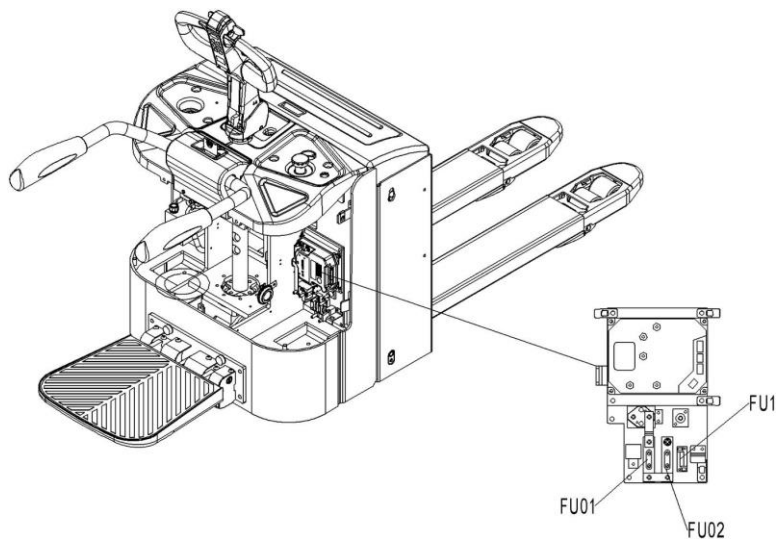

Если тележка имеет неисправности, следуйте инструкциям, указанным в разделе 6.7.

Таблица 5: Устранение неисправностей

Неисправность	Причина	Ремонт
Груз не поднимается	Масса груза слишком большая	Перегрузка запрещена
	Разряжен аккумулятор	Зарядить аккумулятор
	Неисправность подъемного предохранителя	Проверить и при необходимости заменить подъемный предохранитель
	Слишком низкий уровень гидравлического масла	Проверить и при необходимости долить гидравлическое масло
	Протечка масла	Заменить шланги и/или крышку цилиндра
Протечка масла из воздушного отведения	Слишком большое количество масла.	Уменьшить количество масла
Тележка не включается	Аккумулятор заряжается	Зарядить аккумулятор полностью и затем отсоединить провод от источника питания.
	Аккумулятор не подключен	Правильно подсоединить аккумулятор
	Предохранитель неисправен	Проверить и при необходимости заменить предохранители
	Аккумулятор разряжен	Зарядить аккумулятор
	Переключатель аварийной кнопки включен	Вытянуть кнопку
	Ручка управления в рабочем положении	Сначала переместите ручку в положение торможения

Если тележка имеет неисправности и не может быть перемещена с места работы, установите ее на эвакуаторе и аккуратно закрепите. Затем вывезите с рабочей зоны.

10. Схемы

10.1. Электрическая схема (ручка Shijia)



Рис. 14.1: Электрическая схема

Таблица 6: Описание электрической схемы

Код	Элемент	Код	Элемент
B	Ручка управления	VD	Диод
C	Конденсатор	Mp	Электродвигатель насоса
Et	Контроллер хода	Mt	Электродвигатель хода
FU01	Предохранитель 150 A	SA	Защитный переключатель
FU02	Предохранитель 80 A	SM	Переключатель постоянного тока
FU1	Предохранитель 10 A	SB	Защитный переключатель
GB	АКБ	SJ	Переключатель платформы
HA	Звуковой сигнал	SU	Концевой микропереключатель
K	Реле	YB	Электромагнитный тормоз
KM	Главный контактор	YV	Электромагнитный клапан
KMp	Контактор насоса		

10.2. Электрическая схема (ручка Detong)

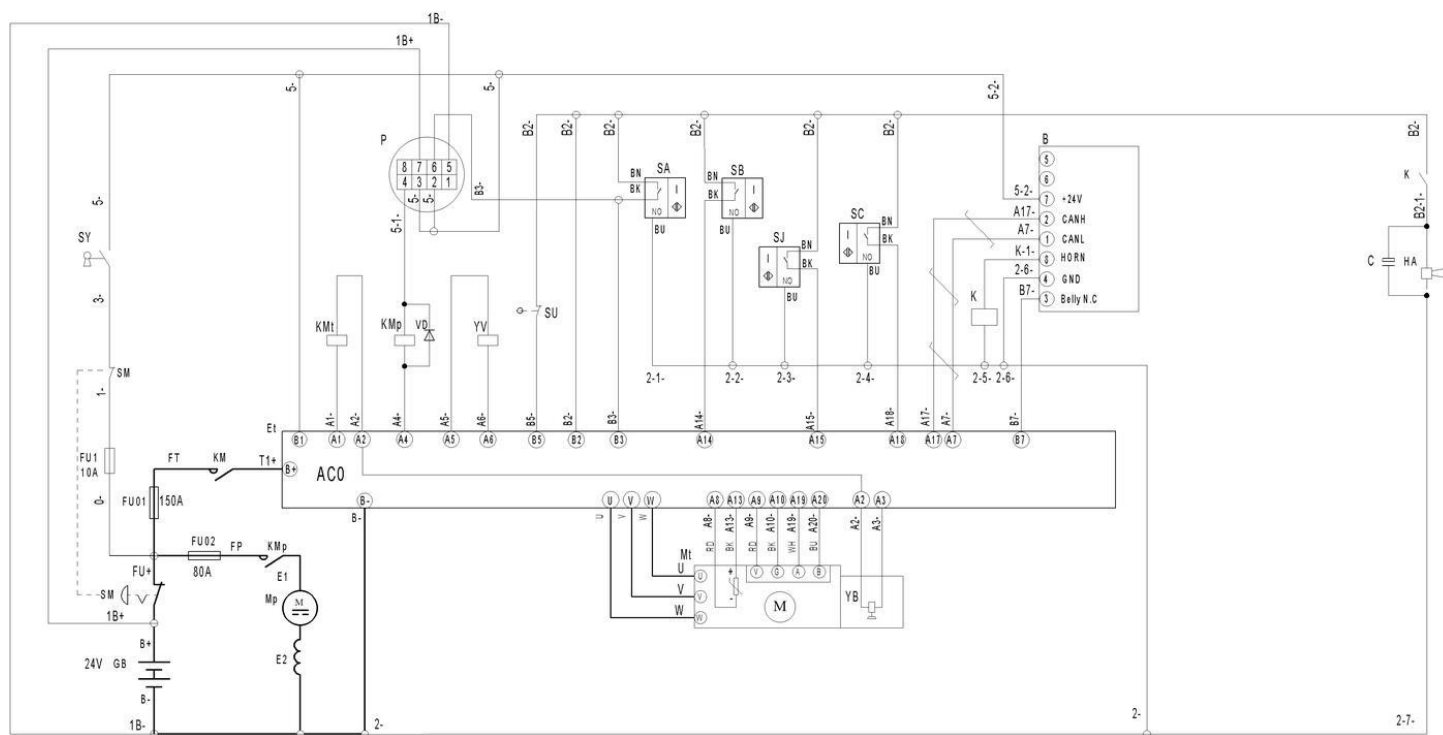

Рис. 14.2: Электрическая схема

Таблица 7: Описание электрической схемы

Код	Элемент	Код	Элемент
B	Ручка управления	VD	Диод
C	Конденсатор	Mp	Электродвигатель насоса
Et	Контроллер хода	Mt	Электродвигатель хода
FU01	Предохранитель 150 А	SA	Защитный переключатель
FU02	Предохранитель 80 А	SM	Переключатель постоянного тока
FU1	Предохранитель 10 А	SB	Защитный переключатель
GB	АКБ	SJ	Переключатель платформы
HA	Звуковой сигнал	SU	Концевой микропереключатель
K	Реле	YB	Электромагнитный тормоз
KM	Главный контактор	YV	Электромагнитный клапан
KMp	Контактор насоса	P	Индикатор питания
SY	Замковый выключатель		

10.3. Гидравлическая схема

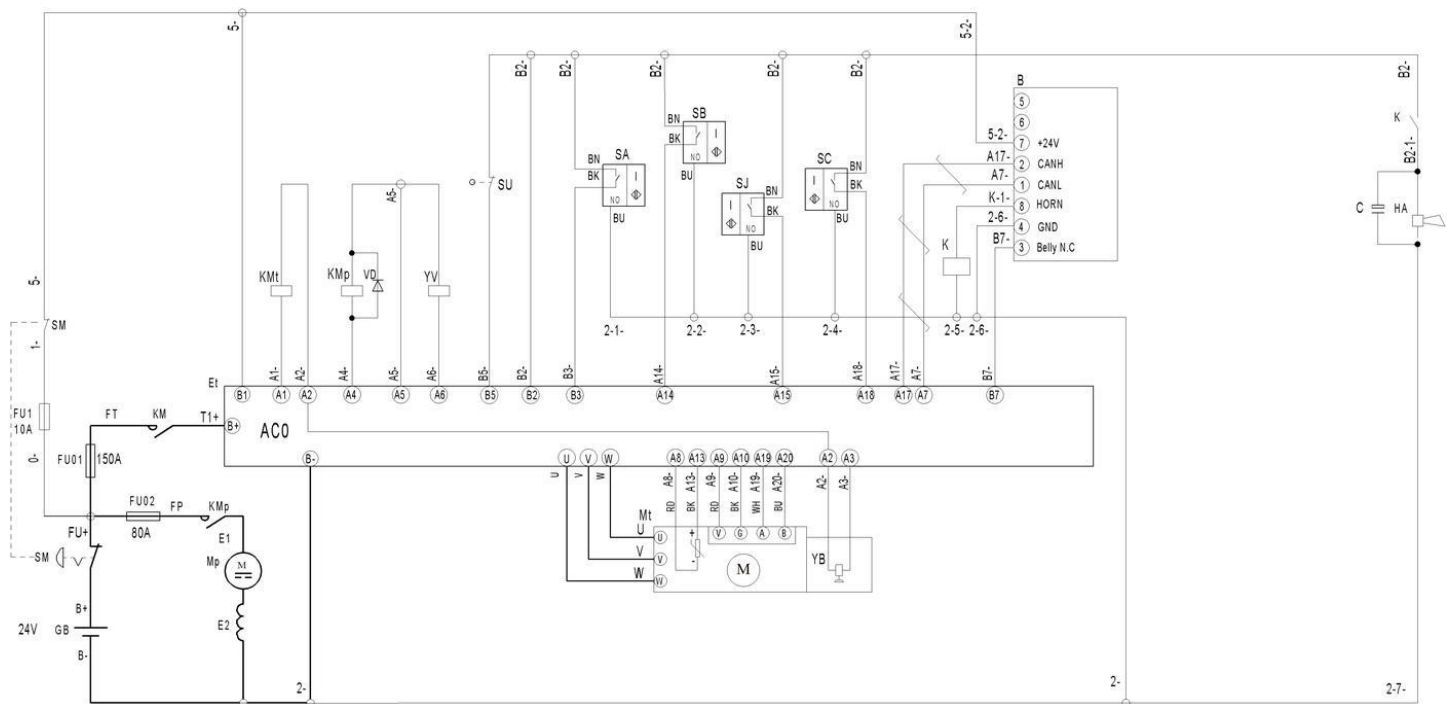

Рис. 15: Гидравлическая схема

11. ДЕКЛАРАЦИЯ СООТВЕТСТВИЯ

[GB] Original CE Declaration of conformity

The signatory hereby declares that the specified machine conforms to the EC Directive 2006/42/EC (Machine Directive), and 2014/30/EU (Electro-Magnetic Compatibility, EMC) including their amendments as translated into national legislation of the member countries. The signatory is individually authorized to compile the technical documents and declares that the following standards, including the normative procedures contained therein, have been applied:

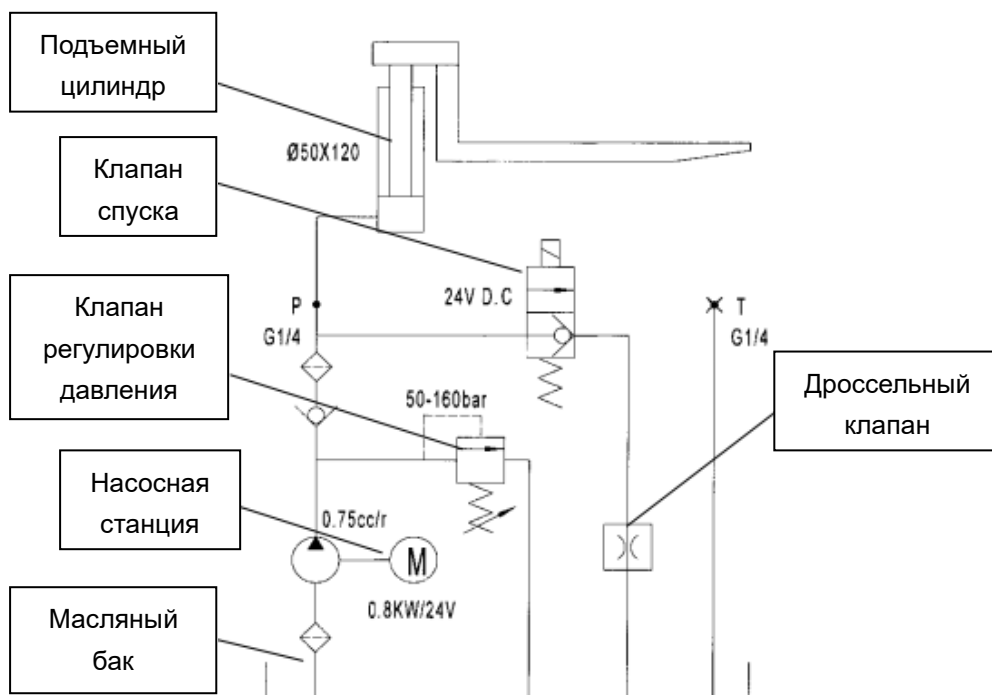
[D] Original EG- Konformitätserklärung

Der Unterzeichner erklärt hiermit, dass die angegebene Maschine den EG-Richtlinien 2006/42/EG (Maschinenrichtlinie) und 2014/30/EU (Elektromagnetische Verträglichkeit, EMV) einschließlich ihrer Änderungen in der Umsetzung in die nationale Gesetzgebung der Mitgliedsländer entspricht. Der Unterzeichner ist zur Zusammenstellung der technischen Unterlagen einzeln befugt und erklärt, dass folgende Normen, einschließlich der darin enthaltenen normativen Verfahren, angewendet wurden:

[E] Original DECLARACIÓN DE CONFORMIDAD CE

El signatario declara por la presente que la máquina especificada cumple con la Directiva CE 2006/42/EC (Directiva de Máquinas) y 2014/30/EU (Compatibilidad Electromagnética, EMC) incluidas sus enmiendas traducidas a la legislación nacional de los países miembros. El firmante está autorizado individualmente para compilar los documentos técnicos y declara que se han aplicado los siguientes estándares, incluidos los procedimientos normativos contenidos en ellos:

[F] Originale DECLARATION DE CONFORMITE CE

Le signataire déclare par la présente que la machine spécifiée est conforme à la directive CE 2006/42/CE (directive machine) et 2014/30/UE (compatibilité électromagnétique, CEM), y compris leurs modifications telles que traduites dans la législation nationale des pays membres. Le signataire est individuellement autorisé à compiler les documents techniques et déclare que les normes suivantes, y compris les procédures normatives qu'elles contiennent, ont été appliquées:

[NL] Origineel EG-CONFORMITEITSVERKLARING

De ondertekenaar verklaart hierbij dat de gespecificeerde machine voldoet aan de EG-richtlijnen 2006/42/EG (machinerichtlijn) en 2014/30/EU (elektromagnetische compatibiliteit, EMC) inclusief hun amendementen zoals vertaald in de nationale wetgeving van de aangesloten landen. De ondertekenaar is individueel gemachtigd om de technische documenten samen te stellen en verklaart dat de volgende normen, inclusief de normatieve procedures die daarin zijn opgenomen, zijn toegepast:

[P] Original DECLARAÇÃO DE CONFORMIDADE CE

O signatário declara que a máquina especificada está em conformidade com a Diretiva EC 2006/42/EC (Diretiva de Máquinas) e 2014/30/EU (Compatibilidade Eletromagnética, EMC), incluindo suas emendas traduzidas para a legislação nacional dos países membros. O signatário está individualmente autorizado a compilar os documentos técnicos e declara que as seguintes normas, incluindo os procedimentos normativos neles contidos, foram aplicadas:

[I] Originale DICHIARAZIONE DI CONFORMITÀ CE

Il firmatario dichiara che la macchina specificata è conforme alla Direttiva CE 2006/42/CE (Direttiva macchine) e 2014/30/UE (Compatibilità elettromagnetica, EMC) compresi i relativi emendamenti tradotti nella legislazione nazionale dei paesi membri. Il firmatario è autorizzato individualmente alla compilazione dei documenti tecnici e dichiara che sono state applicate le seguenti norme, comprese le procedure normative ivi contenute:

[BG] ОригиналЕН ЕВРОПЕЙСКА ОБЩНОСТ - ДЕКЛАРАЦИЯ ЗА СЪОТВЕТСТВИЕ

С настоящото подписалото лице декларира, че посочената машина отговаря на Директива на ЕО 2006/42/ЕС (Директива за машини) и 2014/30/EU (Електромагнитна съвместимост, EMC), включително техните изменения, преведени в националното законодателство на страните-членки. Подписалото лице е лично упълномощено да съставя техническите документи и декларира, че са приложени следните стандарти, включително съдържащите се в тях нормативни процедури:

[CZ] Originál EG - PROHLÁŠENÍ OSHODĚ

Signatář tímto prohlašuje, že uvedený stroj je ve shodě se směrnicí ES 2006/42/ES (Směrnice o strojích) a 2014/30/EU (Elektromagnetická kompatibilita, EMC) včetně jejich změn ve znění přeložené do národní legislativy členských zemí. Podepisující osoba je samostatně oprávněna sestavit technické dokumenty a prohlašuje, že byly použity následující normy, včetně normativních postupů v nich obsažených:

[DK] Original EF-OVERENSSTEMMELSE SERKLÆRING

Underskriveren erklærer hermed, at den specificerede maskine er i overensstemmelse med EF-direktivet 2006/42/EC (maskindirektivet) og 2014/30/EU (elektro-magnetisk kompatibilitet, EMC) inklusive deres ændringer som oversat til national lovgivning i medlemslandene. Underskriveren er individuelt bemyndiget til at udarbejde de tekniske dokumenter og erklærer, at følgende standarder, inklusive de normative procedurer indeholdt deri, er blevet anvendt:

[EST] Originaal EL vastavusavaldus

Allakirjutanu kinnitab käesolevaga, et nimetatud masin vastab EÜ direktiivile 2006/42/EÜ (masinadirektiiv) ja 2014/30/EL (elektromagnetiline ühilduvus, EMC), sealhulgas nende muudatustele, nagu on tõlgitud liikmesriikide siseriiklikesse õigusaktidesse. Allakirjutanut on individuaalselt õigus koostada tehnilisi dokumente ja ta kinnitab, et on kohaldatud järgmisi standardeid, sealhulgas neis sisalduvaid normatiivprotseduure:

[FIN] Alkuperäinen EU-YHDENMUKAISUUSSELOSTUS

Allekirjoittaja vakuuttaa täten, että määritetty kone on EY-direktiivin 2006/42/EY (konedirektiivi) ja 2014/30/EU (sähkömagneettinen yhteensopivuus, EMC) mukainen, mukaan lukien niiden muutokset, sellaisina kuin ne on käännetty jäsenmaiden kansalliseen lainsäädäntöön. Allekirjoittaja on henkilökohtaisesti valtuutettu kokoamaan tekniset asiakirjat ja vakuuttaa, että seuraavia standardeja, mukaan lukien niihin sisältyvät normatiiviset menettelyt, on sovellettu:

[GR] Πρωτότυπο ΔΗΛΩΣΗ ΣΥΜΜΟΡΦΩΣΗΣ ΕΟΚ

Ο υπογράφοντας δηλώνει με το παρόν ότι το συγκεκριμένο μηχάνημα συμμορφώνεται με την Οδηγία 2006/42/ΕΚ (Οδηγία Μηχανών) και 2014/30/ΕΕ (Ηλεκτρομαγνητική Συμβατότητα, EMC) συμπεριλαμβανομένων των τροποποιήσεων τους όπως έχουν μεταφραστεί στην εθνική νομοθεσία των χωρών μελών. Ο υπογράφοντας είναι ατομικά εξουσιοδοτημένος να συντάξει τα τεχνικά έγγραφα και δηλώνει ότι έχουν εφαρμοστεί τα ακόλουθα πρότυπα, συμπεριλαμβανομένων των κανονιστικών διαδικασιών που περιέχονται σε αυτά:

[H] Eredeti EU KONFORMITÁSI NYILATKOZAT

Az aláíró ezennel kijelenti, hogy a megadott gép megfelel a 2006/42/EC (gépírányelv) és a 2014/30/EU (elektromágneses összeférhetőség, EMC) irányelveknek, beleértve azok módosításait a tagországok nemzeti jogszabályaiba lefordítva. Az aláíró egyénileg jogosult a műszaki dokumentumok összeállítására, és kijelenti, hogy a következő szabványokat, beleértve az abban foglalt normatív eljárásokat, alkalmazták:

[LT] Originalus ES atitikimø deklaracija

Pasirašęs asmuo pareiškia, kad nurodyta mašina atitinka EB direktyvą 2006/42/EB (mašinų direktyvą) ir 2014/30/ES (elektromagnetinį suderinamumą, EMC), įskaitant jų pakeitimus, išverstus į šalių narių nacionalinius teisės aktus. Pasirašęs asmuo yra individualiai įgaliotas rengti techninius dokumentus ir pareiškia, kad buvo taikomi šie standartai, įskaitant juose nurodytas normines procedūras:

[LV] Oriģināls ES atbilstības deklarācija

Parakstītājs ar šo apliecina, ka norādītā iekārta atbilst EK Direktīvai 2006/42/EK (Mašīnu direktīva) un 2014/30/ES (Elektromagnētiskā saderība, EMC), ieskaitot to grozījumus, kas ir tulkoti dalībvalstu nacionālajos tiesību aktos. Parakstītājs ir individuāli pilnvarots sastādīt tehniskos dokumentus un apliecina, ka ir piemēroti šādi standarti, tostarp tajos ietvertās normatīvās procedūras:

[N] Opprinnelig EU-KONFORMITETSERKLÆRING

Underskriveren erklærer herved at den spesifiserte maskinen er i samsvar med EC-direktivet 2006/42/EC (maskindirektivet), og 2014/30/EU (elektromagnetisk kompatibilitet, EMC) inkludert deres endringer som oversatt til nasjonal lovgivning i medlemslandene. Underskriveren er individuelt autorisert til å sammenstille de

tekniske dokumentene og erklærer at følgende standarder, inkludert de normative prosedyrene som finnes deri, er brukt:

[PL] Oryginalny DEKLARACJA ZGODNOŚCI WE

Sygnatariusz niniejszym oświadcza, że określona maszyna jest zgodna z dyrektywą WE 2006/42/WE (dyrektywa maszynowa) i 2014/30/UE (kompatybilność elektromagnetyczna, EMC) wraz z ich poprawkami w tłumaczeniu na ustawodawstwo krajowe krajów członkowskich. Sygnatariusz jest indywidualnie upoważniony do sporządzania dokumentacji technicznej i oświadcza, że zastosowano następujące normy, w tym zawarte w nich procedury normatywne:

[RO] Original DECLARATIE DE CONFORMITATE CE

Semnatarul declară prin prezenta că mașina specificată este conformă cu Directiva CE 2006/42/CE (Directiva Mașini) și 2014/30/UE (Compatibilitate electro-magnetică, EMC), inclusiv amendamentele acestora, astfel cum au fost traduse în legislația națională a țărilor membre. Semnatarul este autorizat individual să întocmească documentele tehnice și declară că au fost aplicate următoarele standarde, inclusiv procedurile normative cuprinse în acestea:

[RUS] Оригинал Декларация соответствия стандартам ЕС

Настоящим подписывающая сторона заявляет, что указанная машина соответствует Директиве ЕС 2006/42/ЕС (Директива по машинам) и 2014/30/ЕС (Электромагнитная совместимость, ЭМС), включая их поправки, переведенные в национальное законодательство стран-членов. Подписавшаяся сторона имеет индивидуальное право на составление технических документов и заявляет, что были применены следующие стандарты, включая содержащиеся в них нормативные процедуры:

[S] Original EG-KONFORMITETSFÖRKLARING

Undertecknaren intygar härmed att den specificerade maskinen överensstämmer med EG-direktivet 2006/42/EC (maskindirektivet) och 2014/30/EU (elektromagnetisk kompatibilitet, EMC) inklusive deras tillägg som översatts till nationell lagstiftning i medlemsländerna. Undertecknaren är individuellt behörig att sammanställa de tekniska dokumenten och förklarar att följande standarder, inklusive de normativa procedurerna som finns däri, har tillämpats:

[SK] Originál vyhlásenie o zhode

Signatár týmto vyhlasuje, že špecifikovaný stroj je v súlade so Smernicou ES 2006/42/EC (Smernica o strojoch) a 2014/30/EU (Elektromagnetická kompatibilita, EMC) vrátane ich dodatkov preložených do národnej legislatívy členských krajín. Signatár je individuálne oprávnený zostavovať technické dokumenty a vyhlasuje, že boli aplikované nasledujúce normy vrátane normatívnych postupov v nich obsiahnutých:

[SLO] Original EU IZJAVA O SKLADNOSTI

Podpisnik s tem izjavlja, da je navedeni stroj v skladu z Direktivo ES 2006/42/ES (Direktiva o strojih) in 2014/30/EU (Electro-Magnetic Compatibility, EMC), vključno z njunimi spremembami, kot so prevedene v nacionalno zakonodajo držav članic. Podpisnik je posamično pooblaščen za sestavo tehnične dokumentacije in izjavlja, da so bili uporabljeni naslednji standardi, vključno z normativnimi postopki, ki jih vsebuje:

[TR] Orjinal AB Uygunluk Açıklaması

İmza sahibi, belirtilen makinenin AB Direktifi 2006/42/EC (Makine Direktifi) ve 2014/30/EU (Elektro-Manyetik Uyumluluk, EMC) ve bunların üye ülkelerin ulusal mevzuatına tercüme edilen değişiklikleri ile uyumlu olduğunu beyan eder. İmza sahibi, teknik belgeleri derlemeye bireysel olarak yetkilidir ve burada yer alan normatif prosedürler dahil olmak üzere aşağıdaki standartların uygulandığını beyan eder:

<the applied standards have to be shown here>

- (1) Type: **XX XX– Self-propelled industrial truck**
- (2) Serial No: **XXXXXXXX**
- (3) Year of constr.: **YYYY**
- (4) Manufacturer: **Noblelift Intelligent Equipment Co., Ltd.**

528 Changzhou Road, Taihu Sub-district, Changxing, 313100, PR China
- (5) Responsible for compiling the technical documentation: **<Company name>**,
<Company Address>
- (6) Date: **<Place>**, **YYYY.MM.DD**
- (7) Authorized signatory: **<Position> Mr. Sample**

- (1) Type/ Typ/ Tipo/ Modello/ Тууыпи/ Tipo / ΤΥΠΟΣ/ Τίπος/ Τίπ/ Тип/ Tips/ Tipas/ Tüüp:
- (2) Serial No./ Serien-Nr./ N°. de série/ Seriennummer/ N° de serie/ Numero di serie/ Serien./ Sarjanro/ [αυξάνων αριθμός](#)/ Seriove číslo/ Szériaszám/ Nr.Seryjny/ Serijska številka/ Výrobné číslo/ Серийный номер/ Seri No./ Seerian./ Sērijas Nr./ Serijos numeris:
- (3) Year of constr./ Baujahr/ Année de constr./ Bouwjaar/ Año de constr./ Anno di costruzione/ Produktionsår/ Byggeår/ Tillverkningsår/ Valmistusvuosi / Ano de fabrico / [έτος κατασκευής](#)/ Rok výroby/ Gyártási év/ Rok produkcji / Letnik / Год изготовления / Üretim yılı / Väljalaskeasta / Izgatavošanas gads / Gamybos metai
- (4) Manufacturer/ Hersteller/ Fabricante/ Fabricant/ Fabrikant/ Fabricante/ Produttore/ производитель/ Výrobce/ Fabrikant/ Tootja/ Valmistaja/ Κατασκευαστής/ Gyártó/ Gamintojas/ Ražotājs/ Produzent/ Producent/ Producător/ Производитель/ Tillverkare/ Výrobca/ Proizvajalec/ Üretici firma
- (5) Responsible for compiling the technical documentation/ Verantwortlich für die Zusammenstellung der technischen Dokumentation/ Responsable de compiler la documentación técnica/ Responsable de la compilation de la documentation technique/ Verantwoordelijk voor het samenstellen van de technische documentatie/ Responsável pela compilação da documentação técnica/ Responsabile della compilazione della documentazione tecnica/ Отвoаря за съставянето на техническата документация/ Zodpovídá za sestavení technické dokumentace/ Ansvarlig for udarbejdelse af den tekniske documentation/ Vastutab tehnilise dokumentatsiooni koostamise eest/ Vastaa teknisen dokumentaation laatimisesta/ Υπεύθυνος για τη σύνταξη της τεχνικής τεκμηρίωσης/ Felelős a műszaki dokumentáció összeállításáért/ Atsakingas už techninės dokumentacijos sudarymą/ Atbildīgs par tehniskās dokumentācijas sastādīšanu/ Ansvarlig for sammenstilling av teknisk dokumentasjon/ Odpowiedzialny za kompletowanie dokumentacji technicznej/ Responsabil cu întocmirea documentatiei tehnice/ Ответственный за составление технической документации/ Ansvarig för att sammanställa den tekniska dokumentationen/ Zodpovedá za zostavenie technickej dokumentácie/ Odgovoren za pripravo tehnične dokumentacije/ Teknik dokümantasyonun derlenmesinden sorumlu
- (6) Date/ Datum/ Data/ Fecha/ datum/ Dato/ päiväys/ Kuupäev/ Datums/ [дата](#)/ Dátum/ dátum/ tarih/ [ημερομηνία](#)
- (7) Authorized signatory/ ImAuftrag/ pour ordre/ Incaricato/ Por orden de/ por procuração/ op last van/ påvegneaf/ påuppdrag/ Etteroppdrag/ psta./ Ülesandel / pavadus / v.i. / Попоручению / megbízásából / длъжностнолице / z pověření / z poverenia / po nalogu / napolecenie / din sarcina / адина / θαη' ελληνίή